

## ВЕДЕНИЕ

Русенихинский могильник – уникальный памятник X–XI вв., содержащий многостороннюю информацию для изучения марийской культуры эпохи средневековья, открыт и исследован МарАЭ в 2009–2013 гг. Отдельные фрагменты полученного материала легли в основу предварительных статей по различным аспектам культуры: костюму, погребальному обряду, верованиям (Никитина, Ефремова, 2012, с. 179–194; Никитина, 2013, с. 151–161; Никитина, 2013 а; Никитина, 2013 б; Никитина, 2014, с. 21–32; Никитина, 2014 а, с. 50–51; Никитина, Акилбаев, 2014, с. 65–74; Орфинская, Никитина, 2014, с. 70–91; Пузаткина, Никитина, 2017; Никитина, 2015, с. 228–231; Ситдииков, Никитина, Казаков, 2015; Никитина, Руденко, Алибеков, 2017). В данной работе представлена полная публикация полученных материалов.

В раскопках принимали участие сотрудники отдела археологии МарНИИЯЛИ: В.В. Никитин, Д.Ю. Ефремова, А.В. Акилбаев, Т.Л. Кувшинская, сотрудник отдела истории МарНИИЯЛИ А.Г. Кудрявцев, доцент кафедры биохимии и физиологии МарГУ Е.А. Пузаткина, специалист-геофизик В.Г. Бездудный, студенты Марийского государственного университета Е.А. Полянина и Казанского медицинского института П.О. Ефремова, учащиеся туристического кружка средней общеобразовательной школы город-

ского поселения Воскресенское Воскресенского района Нижегородской области под руководством преподавателей Е.А. Ананьевой и Д.В. Оржанцева и школ №№ 2 и 3 поселка Медведево Республики Марий Эл под руководством преподавателя истории И.И. Панова.

Работы проводились при постоянном взаимодействии с руководством Природного парка «Воскресенское Поветлужье», на территории которого располагается памятник, в лице директора А.Б. Грозы и с Воскресенским краеведческим музеем в лице директора О.Н. Махотиной.

В процессе полевых работ был взят антропологический материал на химический анализ и исследовался методом атомной абсорбции. Анализ проведен доцентом кафедры биохимии и физиологии МарГУ кандидатом биологических наук Е.А. Пузаткиной и инженером кафедры химии ПГТУ В.И. Таланцевым. Нумизматический материал обработан старшим научным сотрудником Болгарского государственного историко-архитектурного музея-заповедника кандидатом исторических наук Д.Г. Мухаметшиным. Исследование отдельных изделий из цветного металла проведено доктором технических наук С.Я. Алибековым.

Оригинальность памятника заключается в том, что в погребениях сохранилось значительное количество органических материалов: ткань, мех, береста и т.д. Фрагменты ткани исследовались в лаборато-

рии Российского научно-исследовательского института культурного и природного наследия имени Д.С. Лихачёва кандидатом исторических наук О.В. Орфинской. Образцы меха от одежды и подстилок проанализированы на предмет видового состава животных и зверей доцентом кафедры зоологии МарГУ В.И. Дроботом и криминалистом Н.С. Курочкиным.

Русенихинский могильник – единственный комплексно исследованный памятник Ветлужско-Вятского междуречья. Комплексное исследование стало возможным благодаря финансовой поддержке РГНФ: проекты № 10-01-18045е

«Русенихинский могильник – новый памятник древнемарийской культуры IX–XI вв.» (2010 г.), № 11-01-18023 е «Русенихинский могильник древнемарийской культуры IX–XI вв.: междисциплинарный подход к изучению памятника» (2011 г.), № 13-01-18052 «Новые подходы к изучению Русенихинского могильника древнемарийской культуры IX–XI вв.» (2013 г.).

Автор выражает искреннюю благодарность всем участникам, оказавшим помощь в выполнении работ. Особая благодарность моим друзьям и коллегам, разделившим трудности и радости полевых исследований.



Русенихинский могильник. Вид с ССЗ

## ГЛАВА 1. РЕЗУЛЬТАТЫ ИССЛЕДОВАНИЙ

### § 1. ИСТОРИЯ ИЗУЧЕНИЯ

Русенихинский могильник располагается в 180 м к северо-северо-востоку от северо-восточной окраины д. Русениха в Воскресенском районе Нижегородской области на высокой коренной террасе правого берега р. Ветлуги на мысу, образованном берегом реки и правым берегом глубокого оврага, соединяющегося с рекой (рис. 1). Высота относительно уровня моря –104 м, относительно поймы р. Ветлуги – 28 м, разница высот между южной и северной частью составляет 3,5 м, увеличиваясь в южном направлении. Границы памятника определены по результатам раскопок, геомагнитных исследований, проведенных в 2013 году, с учетом многочисленных кладоискательских вкопов и обнажений береговой линии. Площадь памятника составляет 1900 кв.м. С 2010 года территория могильника относится к землям природного парка «Воскресенское Поветлужье» и на нее распространяется режим охраны парка. Осенью 2010 года и весной 2011 года администрацией природного парка на месте раскопа 2010 года начаты предварительные работы по реконструкции культурного ландшафта и созданию экспозиции: был поставлен информационный щит с фотографиями и аннотациями о памятнике и проводимых раскопках и сделана оградка в виде дере-

венского плетня вокруг раскопа, в котором реконструированы земляные надмогильные насыпи. Место посещается организованными туристами в рамках экологической тропы по природным и историко-культурным достопримечательностям Нижегородской области.

Приблизительно в 2004 году в осыпях береговой линии местными жителями были найдены 2 браслета, которые поступили в Краеведческий музей городского поселения Воскресенское. Находки были предположительно связаны с ранее известным Русенихинским городищем, расположенным на противоположном берегу оврага, поэтому им не было уделено достаточного внимания. В 2007–2008 гг. детьми д. Русениха во время игры на берегу были вырыты новые находки (медный котел, в котором находилась деревянная чаша и завернутые в ткань и мех вещи: браслеты, сьюльгама, фрагмент перстня, серьга, накладки и кольцо от пояса). Вещи были переданы в музей природного парка «Воскресенское Поветлужье». Сотрудники музея в 2008 году о находках поставили в известность Марийскую археологическую экспедицию, которая проводила работы в северных районах Нижегородской области.

Летом 2009 года Третьим отрядом Марийской археологи-

ческой экспедиции под руководством Т.Б. Никитиной проведено обследование территории у д. Русениха (Никитина, отчет 2009 г.). Установлено, что место, где были находки, в течение нескольких лет разрушается «черными археологами», о чем свидетельствуют траншеи, многочисленные ямы от ограбленных могил и закопушки различных размеров, образованные при извлечении отдельных вещей. Опрос местных жителей также показал, что на этом месте регулярно, каждую осень и весну, появляются незнакомые люди с металлоискателями, а также копают местные мальчишки из любопытства.

В 2009 году в местах наибольшего скопления кладоискательских ям заложено две траншеи: траншея А площадью 8 кв. м, траншея Б площадью 22 кв. м.

В траншее Б были обнаружены 3 объекта, связанные с эпохой средневековья: 2 погребения и 1 жертвенный комплекс в межмогильном пространстве.

В 2010 году при финансовой поддержке Российского гуманитарного научного фонда (проект 10-01-18045 е) начато целенаправленное стационарное изучение памятника (Никитина, отчет 2010 г.). На площади 248 кв.м. выявлено 8 комплексов: 5 погребений и 3 жертвенных комплекса в межмогильном пространстве. Установлены особенности топографии и уточнены границы объекта археологического наследия. Обнаруженные в 2010 году погребения располагались на значительном расстоянии от кромки береговой террасы на ровном плато, а траншея, зало-

женная непосредственно на краю берега, погребений не содержала.

В 2011 году заложено два раскопа общей площадью 238 кв.м. На указанной площади располагалось 10 объектов: 4 погребения и 6 жертвенных комплексов между могилами (Никитина, отчет 2011 г.).

В 2012 году раскопано еще 228 кв.м.: 3 жертвенных комплекса в межмогильном пространстве и 3 погребения с иной ориентировкой. Линия захоронений уходила в северном направлении (Никитина, отчет 2012 г.).

В 2013 году было решено продолжить изучение памятника, уделив основное внимание уточнению границ. Вскрытая площадь состояла из двух раскопов и составила 288 кв.м. Объекты эпохи средневековья были обнаружены только в одном раскопе, расположенном на краю террасы: 4 погребения и 2 жертвенных комплекса. Исследования носили комплексный характер, основанный на сочетании археологических методов с геофизическим обследованием территории. Геофизическим обследованием охвачена площадь на окраинах могильника в пределах 852 кв.м. (Никитина, отчет 2013 г.)

Вскрытая археологическими методами площадь составила 964 кв.м., на ней выявлено 18 погребений и 15 жертвенных комплексов между могилами. Очевидно, что фактическое количество объектов было больше, так как часть из них, особенно в северной стороне, разрушена кладоискателями и во время раскопок фиксировалась в виде поздних ям и перекопов.

## § 2. ОСОБЕННОСТИ ПОГРЕБАЛЬНОГО ОБРЯДА

Значительный интерес представляет погребальный обряд. К сожалению, археологический материал позволяет нам фиксировать только часть обряда, материализованную через вещественную форму выражения. Понять и реконструировать (и то с определенной долей условности – иногда по внешней схожести) суть того или иного обряда возможно только с помощью данных этнографии. В работе не ставилась цель реконструировать похоронный обряд полностью, как этнографическое явление; данные этнографии использованы для иллюстрации отдельных его сторон, в первую очередь, тех проявлений, которые помогают установить преемственность средневековых культурных традиций.

Могильник занимает значительную территорию: мысовидным выступом, образованным террасой р. Ветлуги и соединенным с ней глубоким оврагом, выходит к кромке ветлужской террасы. Часть могильника удалена от края вглубь террасы и располагается вдоль небольшого возвышения, обозначенного слабовыраженной ложбиной (рис. 2).

Могильные ямы образуют 3 группы. В южной, наиболее высокой и удаленной от воды части, погребения расположены двумя рядами, вытянутыми с запада на восток вдоль кромки ложбины; жертвенные комплексы расположены также в ряд с запада на восток между рядами могил (рис. 3).

В южном ряду погребения располагались более концентрированно, образуя группу; в удалении только погребение 8. В северном ряду погребения удалены друг от друга на значительном расстоянии (от 3 до 6 и более метров). В раскопе на мысу ряды погребений ориентированы по линии запад – восток. С восточной стороны обозначился ряд могильных ям и ряд жертвенных комплексов, вытянутые с севера на юг.

Погребения зафиксированы на глубине 26–35 см от уровня современной дневной поверхности на фоне материка под пахотным слоем. В материк могилы заглублены незначительно: от 20 до 30 см. Конструкция ям простая, обычно отвесные стенки, ровное, преимущественно покатое по склону террасы дно. В 2-х случаях (пп. 3, 5) зафиксированы небольшие уступы, на которых уложены вещи. Угли в могильной засыпи отмечены только в погребениях 1, 2, 8, 12, 13, 16. В засыпи погребения 12 обнаружено включение грунта красноватого цвета (предположительно охры), которая рассыпана вдоль всего погребения с особо выраженной концентрацией в скоплении вещей в ногах умершего.

В засыпи пяти погребений (пп. 4, 7, 12, 13, 14) найдены вещи. В мужских захоронениях они представлены предметами вооружения: наконечниками стрел (пп. 4, 12, 13), наконечником копья (п. 7) и отдельными деталями поясного набора: накладками или

пряжками. Наконечники стрел в погребениях 12 и 13 располагались остриями вверх, вероятно, были воткнуты в землю древками. В засыпь женского погребения 14 помещен комплекс вещей (жертвенный или дарственный?), состоящий из украшений. Содержание засыпи погребения 14 одинаково с захоронениями марийского могильника Нижняя стрелка, в засыпи которых находились сосуды, отдельные вещи и украшения, завернутые в мех и ткань (Никитина, 1990, с. 66).

Из 18 раскопанных погребений в 14 обнаружены слабый тлен и небольшие фрагменты костей, преимущественно рук в местах расположения браслетов, которые свидетельствуют об обряде ингумации. В 4-х погребениях (пп. 3, 8, 13, 15) кости не зафиксированы, возможно из-за плохой сохранности костной ткани. Расположение и особенности залегания вещей свидетельствуют в пользу того факта, что вещи (браслеты, кольца) были одеты на погребенного.

Из-за плохой сохранности костей о позе костяка можно судить приблизительно по расположению вещей, которые позволяют предположить, что умершие лежали вытянуто на спине. Положение рук вытянутое или одна из них имеет небольшой изгиб в локтевом суставе (табл. 2).

Значительный интерес представляет ориентировка. Ориентировка определена преимущественно по расположению вещей, которое совпадает с местом украшений в костюмном комплексе. Можно выделить два ведущих направления в ориентировке костя-

ков: южное с небольшими отклонениями к востоку или западу, и восточное с небольшим отклонением к югу (илл. 1). Погребение 10 является исключением; головой в северном направлении. Следует сделать оговорку, что погребение сильно разрушено и вещи могли быть потревожены. Группа погребений, ориентированных головой с преобладанием на южное направление, располагалась в южной части могильника. Погребения с восточным направлением в ориентировке костяков образуют ряды в восточной и северной частях могильника. Особенности ориентировки не связаны с половозрастным положением умерших, а зависят от местоположения объектов на территории могильника.

При расчистке могил выявлено, что погребенные лежали в лубяной колоде или были плотно завернуты в луб, поэтому заполнение внутри лубяной оболочки выделялось более темным цветом и вещи располагаются очень компактно. Под верхним слоем луба всегда находится слой меха (табл. 1). Это могла быть одежда или дополнительное покрытие погребенного. Образцы меха от одежды и подстилок проанализированы в 2-х лабораториях: доцентом кафедры зоологии МарГУ В.И. Дроботом и криминалистом Н.С. Курочкиным. Для анализа взято 13 образцов из трех погребений (пп. 3, 5, 6) и из жертвенного комплекса 2. Исследования показали, что образцы волос обладают диагностическими признаками, характерными для волосяного покрова бобра (*Castor fiber*).

Илл. 1. Ориентировка погребений

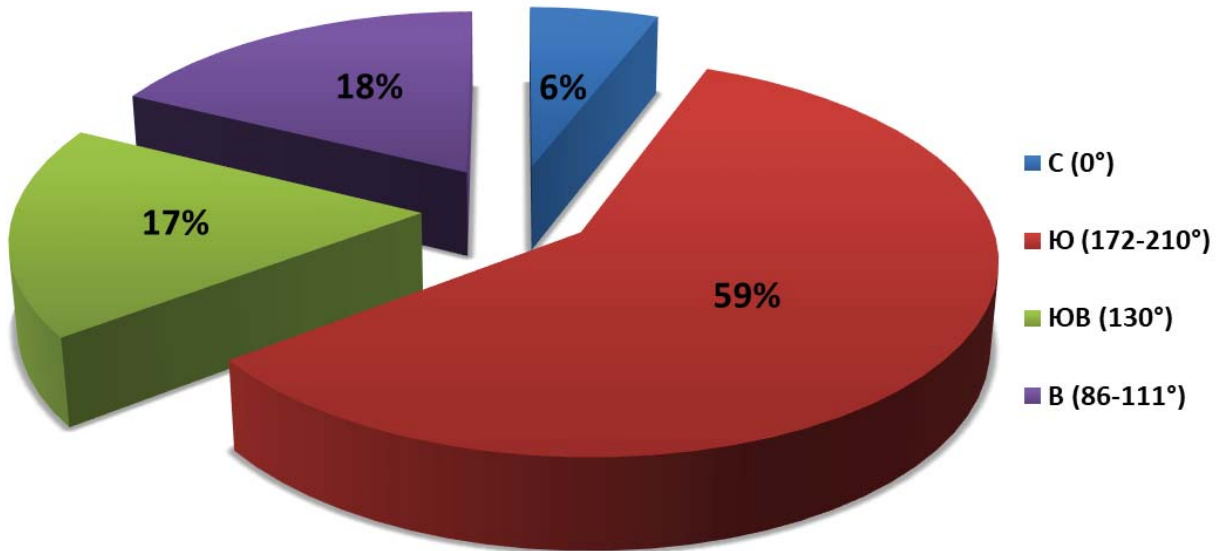

Следы бересты и луба под костяком также могли быть остатками этой древесной оболочки оболочки. В отдельных случаях сохранились явные следы подстилок из дерева (пп. 9, 14), войлока (пп. 1, 2, 13, 17) или органики неясного происхождения (пп. 3, 4). Определение образцов древесины от погребальных конструкций и покрытий произведено профессором кафедры управления природопользования и лесозащиты ПГТУ по специальности «Защита растений и древесиноведение», доктором сельскохозяйственных наук И.А. Алексеевым. Для анализа взято 7 образцов из погребений 4, 5, 6. Из результатов

заключения следует, что подстилки изготовлены из коры дуба (*Quercus robur* Lin), липы мелколистной (*Tilia cordata* Lin) и ивы древовидной (ветлы) (*Salix alba* Lin). В отчетах предшественников о раскопках аналогичных могильников в качестве подстилок обычно указывались сосна, береза, реже дуб; ссылок на лабораторные исследования нам найти не удалось. Возможно, за бересту (березовая кора) была принята липовая кора. Значение липы в верованиях марийцев довольно обстоятельно подтверждается данными этнографии. Дуб также у марийцев является почитаемым деревом, связанным с культовой практикой,

и ветки его используются в качестве оберега (Тойдыбекова, 2007, с. 190, 191, 230). Ива раньше почиталась мари́йцами как дерево смерти и ее сажали на могилах (устное сообщение Л. Тойдыбековой). Кроме того, все три дерева (липа, дуб, ива древовидная) имели мощные стволы, толстую легко отделяющуюся кору, что позволяло их использовать на изготовление погребальных колод.

Умершие были одеты в специальный (вероятно обрядовый), расшитый бронзовой нитью костюм с полным набором украшений.

Основная масса могил имеет длину более двух метров, т.е. явно превышала рост погребенных в них людей. Свободное пространство заполнялось, очевидно, дарами, которые образовывали дополнительные (дарственные, жертвенные – ?) комплексы (табл. 3). Дополнительные комплексы вещей обнаружены в каждом погребении: в изголовье и ногах – пп. 1, 3, 5, 7, 8, 11, 12 (рис. 29, 31, 33, 38, 39); в изголовье – пп. 2, 4, 6, 14 (рис. 30, 35, 48); в ногах: пп. 9, 18 (рис. 44, 52). Погребение 10 частично разрушено корнями деревьев, но, судя по мелким фрагментам, в ногах стоял котел. Дополнительные комплексы в погребениях 3, 5 располагались на небольшом возвышенном уступе (рис. 33). В погребении 6 дополнительный (дарственный – ?) комплекс был помещен непосредственно в погребальную конструкцию (рис. 35), в погребении 14 – в засыпь погребения (рис. 48). Дополнительные комплексы состояли из производственного, бытового инвентаря и украшений в женских погребениях;

бытового инвентаря и оружия (топоров, наконечников стрел, копья) в мужских погребениях. Очень часто со стороны головы и/или ног погребенных зафиксированы следы от грабительских уже пустых вкопов; вероятно в этих местах находились дарственные комплексы и концентрация в одном месте большого количества металлических предметов сделала их легкой добычей кладоискателей.

Железные котлы обнаружены в 4-х погребениях (пп. 7, 10, 11, 18). В мужском погребении 7 котел помещен со стороны головы (рис. 38), а в трех женских погребениях (пп. 10, 11, 18) со стороны ног (рис. 43). В погребении 7 котел поставлен не на землю, а на железные вещи (нож и наконечник стрелы).

Значительный интерес представляют производственные комплексы с орудиями литья (литейными формами, льячками), обнаруженные в изголовье женских захоронений 2, 6, 14. Кроме указанных предметов, эти комплексы включали и другие орудия труда: железные ножи, шилья и небольшие мотыжки (пп. 6, 14). В погребении 2 железные предметы в составе комплекса сильно окислены и не сохранили форму, превратившись в конгломерат железной окалины. Пространство в изголовьи в погребении 14 частично нарушено кладоискательской ямой, поэтому состав дополнительного комплекса нарушен и не идентифицирован.

Лучше сохранился комплекс вещей в погребении 6 (рис. 35), который располагался в изголовье и состоял из орудий труда и украшений: 3 льячки, оселок, между



ляжками дирхем с отверстием для подвешивания. Льячки плохо обожжены и рассыпаются. Литейная форма из известняка, предназначена для изготовления мелких деталей к украшениям, имеет 4 рабочих поверхности. В западной части жертвенного комплекса в изголовье сохранились фрагменты кожаного мешочка, в который были сложены вещи: пряслице из известняка, три бусины, две коньковые литые подвески с шумящими привесками, бусами, костяными коньками на кожаных ремешках, обвитых бронзовыми пронизками, полые шаровидные бубенчики, медная фибула-сюльгама из крученого дрота. Не исключено, что сюльгама была предназначена для застегивания мешочка. С правой стороны от вещей в кожаном мешочке находилась железная мотыжка, железный нож, шило с костяной рукоятью. Под мотыжкой сохранились следы луба. Со стороны лезвия на пешне четко зафиксирована железная пластинка шириной 1 см с двумя рядами выпуклин. Пластинка загнута по окружности, фрагменты ее сохранились в районе кожаного мешочка. Вероятно, железные вещи и мешочек с вещами находились в неглубокой емкости из луба, окантованной по краю железной пластинкой. Под кожаным мешочком с левой стороны лежали 3 дощечки. У западной стенки погребальной конструкции слева от головного убора обнаружен коготь, вероятно, рыси или хищной птицы. В могиле захоронена женщина 30–40 лет (Никитина, Пузаткина, 2017, с. 117).

Захоронения женщин-«литейщиц» дают представление не

только о погребальном обряде, но и позволяют проследить отдельные проявления культуры, выходящие за пределы погребальной практики. Погребения женщин с литейными принадлежностями (ляжки, литейные формы, кусочки олова) содержат артефакты, маркирующие особое социальное положение их хозяек: они занимали почетное место в средневековом обществе, являлись хранительницами этнических традиций и выполняли определенные обряды, направленные на сохранение рода, т.е. являлись своеобразными жрицами (Никитина, Ефремова, 2012б). В контексте участия женщин в культовых действиях среди материалов Русенихинского могильника значимый интерес представляют деревянные бирки, обнаруженные в дополнительном комплексе вещей погребения 6 и в северном туесе жертвенного комплекса 5. В обоих случаях обнаружено по 3 похожих бирки. Они стандартизированы, имели прямоугольную форму размером 6,5–7х2,5 см, на отдельных экземплярах сохранились слабые следы выжженных знаков (?), которые в настоящее время не прочитать. В этнографической литературе существует мнение, что деревянные бирки «шерара» с вырезанными знаками использовались для оповещения верующих о назначенных молениях (Тойдыбекова, 2007, с. 263). По сведениям И.Н. Смирнова, выбирались ходоки от каждого кюмужа (рода – Т.Н.), которые с обрезками липовой палки с изображением тамги ходили по деревням и оповещали о предстоящих молениях

(Смирнов, 1889, с. 8), но, к сожалению, в описаниях не раскрыты размеры и внешний вид изделия. Но у марийцев известны бирки с тамгами «шерара», использованные в хозяйственной деятельности, которые были стандартными, имели форму прямоугольника и размеры 16,5x2,8 см (Пенгитов, 1959, с. 152). Обнаруженные в погребальных комплексах прямоугольные дощечки по внешним признакам похожи бирки и могли быть использованы для сходных функций: на них изображались родовые знаки, и они были предназначены для оповещения родственников в другом мире о сборах по важному случаю. Находки таких дощечек имеют глубокую смысловую нагрузку в погребениях женщин-«литейщиц», выполняющих функцию хранительниц рода. Вероятно, таких знаков-символов было значительно больше, но на них, к сожалению, раньше не обратили должного внимания. В сумочке женщины высокого социального статуса, захороненной в погребении 15 Веселовского могильника также находились три сосновые (анализ никто не делал, определение визуально-субъективное) палочки (Никитина, 2012, с. 18). Упоминания о деревянных (их всегда называли сосновыми без специального определения) «дощечках» встречались и в других погребениях указанного выше могильника, но всегда связывались с устройством погребальной камеры в виде подстилки.

В 2-х мужских захоронениях (пп. 8, 12) обнаружены богатые комплексы, вероятно, также произ-

водственного назначения (рис. 39, 44). В погребении 8 в ногах находилось скопление железных вещей: половина скобеля, мотыжка, острие (вероятно, шило), железное кресало с бронзовым навершием в форме силуэта хищника, железное кольцо, прикрепленное к ремешкам с накладками из цветного металла (возможно, фрагменты уздечки). Вещи были положены в кожаный мешок или большой кошель, устье которого фиксировалось с южной стороны. За пределами этого мешка с севера, но в пределах лубяной подстилки лежал поперек могилы лезвием к восточной стенке втульчатый топор. Втулка топора зафиксирована на глубине 58 см, лезвие на глубине 65 см; очевидно топор был воткнут в землю. С западной стороны от топора найден железный предмет, похожий на ложку. Рукоять ложки воткнута во втулку топора. Химические анализы поверхности изделия и содержащейся в нем земли показали наличие на поверхности изделия следов меди. Под железными вещами обнаружены тонкие деревянные прутки.

В западной половине погребения 12 (условно, в ногах) обнаружен клад железных вещей: четыре наконечника стрелы, нож, скобель, неопределенный предмет в виде длинного заостренного штыря, две мотыжки, лежащие перпендикулярно друг другу, втульчатый топор с остатками деревянной рукояти, а также рыболовная блесна из цветного металла, два обломка браслета, предмет неясного назначения из цветного металла. Вещи лежали компактно, перекрывая

друг друга. На предметах из цветного металла сохранились кусочки бересты. Заполнение глины вокруг этих вещей насыщено большим количеством углей и множеством вкраплений красной глины. Вещи лежали на слое ярко-красной глины (охры ?), под ними фиксировалась подстилка из прутиков дерева и дощечек.

Вещи, которые посылались с умершим сородичем в потусторонний мир, вероятно, были изготовлены специально для погребального обряда. Основная масса льячек выполнена из плохо обожженной глины и не несет следов использования в производственном процессе. Расположение втульчатых топоров поперек могильной ямы (пп. 3, 5, 6, 8, 12) возможно только при сломанной рукояти. Иногда рукояти не было совсем, а в могилу клали только рабочий наконечник орудия. В погребении 8 в отверстие для рукояти втульчатого топора была воткнута ручка железной ложки, а в погребении 2 в пустое отверстие для рукояти мотыжки вставлена ручка железного ножа. По этим фактам видно, что в могилу уложены вещи с преднамеренно сломанными ручками или еще не насаженные на рукоять. Положение многих вещей имеет символическое значение: льячки чаще обернуты кверху дном. Топоры были воткнуты в землю (пп. 4, 5, 6, 13). В погребении 5 в стенку под углом воткнут наконечник копья. Наконечники стрел втыкались в насыпь древками, направлены остриями вверх.

Дополнительные, вероятно дарственные, комплексы в моги-

лах, отражающие информацию об имущественном и социальном положении погребенных, характерны и для других могильников, оставленных марийским населением. На территории Поветлужья этот обряд соблюдался абсолютным большинством населения; 91–100% погребений содержат дополнительные комплексы вещей.

В марийских могильниках на левобережье Волги они встречаются реже, но более половины известных нам захоронений содержат подобные комплексы вещей (Никитина, 2012, с. 75). В одном погребении (п. 4) рядом с мужчиной лежали женские височные кольца.

Своеобразный облик погребальному обряду придают жертвенные комплексы из вещей, зарытые между погребениями. Их количество на Русенихинском могильнике значительно: 15 комплексов при 18 погребениях. Обычно они включали украшения или вещи производственного и бытового назначения. На территории могильника имеется также несколько ям округлой формы без вещей (ямы №№ 1–3), преимущественно в южной части памятника. Назначение ям не установлено, но не исключено, что они также могли быть комплексами, аналогичными жертвенным, но заполнялись органическими материалами, например, пищей. В таком случае количество жертвенных комплексов равно количеству погребений.

Жертвенные комплексы образуют относительно ровные ряды между погребениями. Ряды расположены с южной или восточной

сторон от погребений, но в любом случае со стороны изголовий. В большинстве случаев жертвенные комплексы и близлежащие погребения обнаруживают сходство по половому признаку: п. 2 – жк 1, п. 3 – жк 6, пп. 4,5 – жк 2 из двух туесов, п. 8 – жк 5, п. 9 – жк 8, п. 12 – жк 12, п. 13 – жк 13 с мужскими наборами инвентаря: п. 2 – жк 1, п. 6 – жк 4, п. 14 – жк 11 с женским набором вещей. Детальный анализ показывает, что все-таки жесткой привязки жертвенные комплексы к погребению не обнаруживают. Погребения 1, 7 не имеют близко расположенных комплексов, а жертвенные комплексы 3, 7 и 14 не имеют связи ни с одной из выявленных могил. Проблематично объяснить связь: погребение 8 – жертвенный комплекс 5; погребение одиночное мужское, а жертвенный комплекс из двух туесов с мужским и женским набором вещей, к тому же по совокупности датированных вещей и монет жертвенный комплекс имеет чуть более раннюю дату, чем погребение. По монетам из погребения 3 и жк 6 также получается, что жертвенный комплекс моложе погребения.

Жертвенные комплексы, зарытые между могилами, являются поминальным элементом похоронного обряда и, вероятно, предназначены умиловить ранее умерших сородичей, что является обязательным атрибутом культа предков. Близкие по функциональной сути обряды известны у уральских марийцев вплоть до начала XX в. и проявились в традиции устройства поминок «утым-влак» в честь дальних предков. «У восточ-

ных бирских марийцев под словом «Утым» разумеются прапрадед и прапрабабушка и далее раньше их умершие» (Васильев, 1927, с. 108). Именно во время этих поминок после совершения определенных действий часть жертвоприношений марийцами закапывалась на территории кладбища (Чагин, 2001, с. 166).

Жертвенные комплексы вещей в межмогильном пространстве укладывались в небольшую яму диаметром 20–30 см, в большинстве случаев на небольшой глубине (до 20 см). Иногда могла быть более значительная глубина до 40 см (жк 6 и 7). Ямы имели отвесные стенки и ровное дно. Три комплекса (жк 2, 3, 5) представляли две спаренные ямы одинакового диаметра, каждая из которых имела свой набор украшений. Дно застилалось подстилкой из войлока, которая зафиксирована в 57,7%; в жертвенных комплексах 2, 5, 8, 11, 13 Русенихинского могильника обнаружены фрагменты и даже целые экземпляры войлочных ковриков, расшитых цветными нитками. В некоторых ямках (34,6%) на дне прослежены также деревянные палочки, неширокие дощечки или прутья от дерева. Засыпь гуммированная, уголь зафиксирован в 31 % объектов. Общим для всех комплексов является наличие туеса. Фрагменты туесов из бересты или луба обнаружены в 92% комплексов. В оставшихся случаях (8%), когда не обнаружены их фрагменты, по заполнению грунта видно, что вещи лежали в какой-то емкости, так как в центре заполнения выделялось пятно в

форме круга с четкими ровными краями. Возможно, здесь также находились несохранившиеся туеса.

Внутреннее содержимое комплексов возможно объединить в 3 группы (табл. 4): 1) посуда; 2) орудия труда или бытовой предмет; 3) одежда и украшения.

Внутри туеса иногда помещались сосуды, которые зафиксированы в 50% комплексов: жк 2 и 5 – чаши из цветного металла, в большинстве комплексов обнаружено наличие деревянных чаш. Последние сохранились очень плохо, от них, как правило, остались небольшие фрагменты венчиков, края которых были окантованы тонкими серебряными пластинками, вырубленными из дирхемов или их подражений. Вполне вероятно, чаши, не имеющие таких окантовок, могли и не сохраниться.

Металлические орудия труда и бытовые вещи в составе комплексов достаточно частая находка (77%) и представлены в основном ножами, в одном случае шилом, острием, наконечником стрелы, т.е. всегда заостренным предметом. Эти заостренные предметы могли использоваться и для проделывания отверстий на одежде. В единичных случаях обнаружены кресала. Других орудий труда в комплексах не найдено.

Основную массу находок составляли фрагменты одежды, меха, кожи. Они присутствуют во всех комплексах: шерстяные ткани полотняного и саржевого переплетений, ткани из растительных волокон полотняного переплетения, тесьма,

фрагменты шелка. В отдельных случаях достоверно установлено, что это остатки одежды. В жк 6 при разборе многослойного куска шерстяной ткани была выявлена часть рукава, сшитого запошивочным швом шерстяной нитью. Шов соединяет два среза ткани. Обнаружен крупный фрагмент подола из нескольких клиньев. Учитывая, что инвентарь комплекса отличается мужским набором вещей, возможно предположить, что в данном случае сохранились фрагменты шерстяного мужского кафтана с подолом из клиньев. В жк 7 Русенихинского могильника найдены лоскутки шерстяной ткани с горизонтальными полосами, образованными цветными нитями основы. Сохранились также остатки рукава и куски, вероятно, от отделки горловины (Орфинская, Никитина, 2014). Во многих комплексах (жк 2, 5, 6, 14) обнаружены скопления ткани, обильно декорированной вышивкой из металлической нити. Расположение ремней с накладками свидетельствует о том, что они в большинстве случаев опоясывали в полтора или два оборота какой-то объемный объект, что соответствует способу ношения наборного пояса в костюме. В жк 5, 7, 14 сохранились крупные фрагменты обуви, подлежащие реконструкции (Никитина, 2014, с. 27, 28).

Основная часть фрагментов ткани, меха, кожи еще не реставрирована и не определена на предмет функционального назначения. По перечисленным реконструкциям возможно сделать заключение, что в комплексах находилась одежда

или ее части, а также прямоугольные куски ткани.

На отдельных фрагментах ткани меха и войлока имеются круглые отверстия, свидетельствующие о том, что органические материалы преднамеренно повреждены. Такое явление и ранее было замечено на фрагментах одежды из жертвенных комплексов, обнаруженных на могильниках (Нижняя стрелка), но первоначально мы не уделили этому явлению должного внимания. Осмотр под микроскопом таких фрагментов показал, что отверстия имеют опаленные края, т.е. проделаны предварительно накалившимся металлическим предметом.

Обычай портить погребальную одежду известен достаточно широко у тюркских и угорских народов. Смысл этого явления многогранен: умерщвление вещи (Константинов, 1971, с. 157–158), облегчение выхода души из тела покойника (Саввинов, 2011, с. 14) или выхода души живого человека, которого покойник захочет увести за собой (Туголуков, 1980, с. 169), представление о том, что часть вещи мира живых может стать целой в мире мертвых (Косарев, 2003, с. 150). Все объяснения так или иначе связаны с процессом перехода в потусторонний мир. Среди погребального инвентаря встречаются колющие металлические орудия, которые вполне могли быть использованы для этих целей.

С обрядом перехода в потусторонний мир связано и присутствие в погребальных комплексах войлока. У большинства народов, в том числе и у марийцев, использующих войлок в культовой практике,

он символизирует границу между мирами и способствует перемещению человека (или бога) из одного состояния или мира в другое состояние или другой мир и связан с обрядами перехода (рождение, свадьба и похороны). Значительный интерес представляют материалы этнографии и фольклора марийского народа, которые также свидетельствуют о значительной роли войлока в культовой практике. В этногенетической мифе о праматери марийского народа говорится, что дочь бога («юмынӱдыр») на серебряном или красно-розовом войлоке с золотой каймой спускается с неба на землю, чтобы пасти скот. «Берет бог длинный – предлинный красно-розовый войлок с золотой каймой и стелет дорогу с неба до земли» (Тошто марий ой-влак, 1972, с. 60; перевод по кн. «Словарь марийского языка». 2003, с. 339; Калиев, 2003, с. 125). Используется войлок и в марийском свадебном обряде; на войлок встает невеста перед тем как войти в дом жениха (Яковлев, 1887, с. 64). В свадебных песнях поезжан перед входом в дом невесты повествуется: «В ваш дом мы вошли, мягкий войлок постелив» (Песни луговых мари, 2011, с. 173).

Украшения, как правило, представлены в комплексах всеми категориями, их состав в типовом отношении зависит от того, с мужской или женской субкультурой связан комплекс.

На первый взгляд, создается впечатление, что украшения завернуты в ткань, мех и кожу бессистемно. Именно в качестве «узлов с вещами» их характеризовал

А.А. Спицин, один из первых исследователей, обративший внимание на эти объекты (Отчет императорской... 1893, с. 104). Я также повторила описание по этому шаблону: украшения, завернутые в ткань, мех, кожу, опоясанные ремнем.

Совершенствование методики работы с данными объектами, вскрытие и фиксация по слоям толщиной от 1 до 3 см позволяют выявить интересные детали. В отдельных комплексах (жк 5, 7, 14) украшения и детали одежды соответствовали местоположению в костюме, одетом на человека в положении стоя или сидя: вверху головные украшения или фрагменты головного убора, далее нагрудные украшения и украшения рук, в средней части ремень, в нижней, ближе ко дну, украшения обуви.

В качестве иллюстративного примера можно рассмотреть жк 14 (рис. 64). Очертания выявлены на глубине 30 см от уровня современной дневной поверхности. Общая глубина заполнения от выявленных контуров составила 35 см. В верхнем горизонте находились бронзовая гривна и височные кольца с одним отогнутым концом, шумящая круглая нагрудная подвеска, изготовленная в наборной технике. Рядом с нагрудным украшением лежала бронзовая проволочная пронизка. Вещи находились на слое меха и ткани, после снятия которых глубже на 2 см был обнаружен новый слой находок: фрагменты кожи, бронзовые пронизки на кожаных ремешках, костяные коньки, костяные орнаментированные пронизки и подвески от сложного украшения «накосника». На

этой же глубине зафиксированы бубенчики от зооморфных подвесок, которые оказались чуть ниже, а одна из подвесок с раковиной каури между петлями зафиксирована на этой же глубине. В слое меха были расчищены фрагменты кожаного ремня и бронзовая рамчатая пряжка, ниже – фрагменты обувных украшений, несколько скорлупок от орехов. Кожаный ремень имел металлические накладки из очень тонкой фольги, от которых сохранился тлен и россыпь белого металла, а также отверстия в кожаной основе. У южного края под слоем меха обнаружено шило с костяной рукоятью, украшенной прорезным геометрическим орнаментом. Под слоем меха расчищены еще две обувные подвески и фрагменты обуви, верхний слой берестяной шкатулки диаметром 18 см. Внутри шкатулки обнаружено 4 бронзовых браслета и перстень, надетый на два браслета. Браслеты были завернуты в кожу. В шкатулке находились также костяная копоушка, кусочки ткани, моточек ниток и две железные иголки. Под берестяной шкатулкой на дне комплекса зафиксированы мех, войлок, фрагменты коры и деревянные прутики.

Аналогичное уровневое залегание украшений и элементов одежды по вертикали голова – ноги обнаружено в жк 5, 7 Русенихинского могильника, а также в комплексах между могилами на других могильниках Ветлужско-Вятского междуречья: жк 4 могильника Нижняя стрелка, жк 13–15 Выжумского могильника. Все указанные комплексы содержат элементы

женской культуры с обилием украшений для различных частей тела.

Мужские костюмы были менее декорированы металлическими украшениями, поэтому выделить слои труднее. Обычно они отмечены богатым поясным набором. В том случае, если найдены серьги, они находятся над поясом: жк 2, 8, 13 Русенихинского могильника.

По внешним признакам: обилие тканей, фрагментов одежды (как нижней, так и верхней), состав и расположение украшений в определенной вертикальной зональности по оси голова – ноги, соответствующей месту того или иного украшения в костюме, возможно предположить, что в данные комплексы могла быть помещена кукла, изготовленная из одежды покойного.

По данным этнографии известно, что одежда в погребально-поминальной обрядности марийцев и окружающих их народов (финно-угорских, тюркских) занимала значительное место. Известно, что «марийцы при захоронении покойника в правую руку кладут квадратный отрез холста со сторонами по ширине ткани... На лоб кладут кусок холста, шириной в 2–3 вершка, длиной по ширине ткани, сложив в виде треугольника» (Васильев, 1927, с. 64). «С ног до головы покрывают его (покойника – Т.Н.) белым холстом, называемым «кут-выньэр»... Поверх этого холста протягивают также во всю длину тела три шелковые (или шерстяные – Т.Н.) нитки... Поверх ниток на лицо покойника кладут куски холста, длиной от двух четвертей аршина... Если покрывал для лица наберет-

ся много, то часть их кладется ниже лица и даже по бокам трупа умершего или подстилается на дно гроба... Куски холста как длинные, так и короткие не отрезаются, а отрываются... Поверх «кут выньэр» у восточных марийцев покрывают старым кафтаном из шерстяного сукна» (Васильев, 1927, с. 71, 72). Аналогичные сведения размещены в работах других исследователей (Яковлев, 1887, с. 66).

Обряды поминовения показывают, что пребывание души на этом свете, по представлениям марийцев, тесно связано с одеждой. Именно одежда олицетворяет умершего человека. Это могут быть развешанные во время поминок на стене одеяния отошедшего на тот свет родственника или свиток из его одежды (Смирнов, 1889, с. 125). При поминовении захороненного родственника главной фигурой становится его заместитель «вургем чийыше», который обязательно одевался в одежду покойного (Марийцы, с. 251; Васильев, 1927, с. 91). Аналогичные действия с одеждой производят мордва (Корнишина, 2000, с. 128) и удмурты (Садиков, 2008, с. 169). Платье, в котором умер черемисин, в старину вешалось над могилой (Кузнецов, 2009, с. 104) или на дереве около могилы (Олеарий, 1906, с. 366). «Если кладбище близко, стараются раздеть «вургем чиже» на самой могиле, на которую его для этой цели усаживают» (Кузнецов, 1904, с. 74).

Основные черты погребально-го обряда Русенихинского могильника (лубяные и меховые подстилки, дополнительные комплексы в



ногах и изголовье, небольшая глубина ям, состав погребального инвентаря и т.д.) находят аналогии в погребальных памятниках Ветлужско-Вятского междуречья. Особенно выразительными являются жертвенные комплексы в межмогильном пространстве. Состав комплексов, их устройство и частое распространение являются особенностью погребального обряда средневековых могильников Ветлужско-Вятского междуречья, которые, по моему мнению, связаны с древнемарийской культурой (Никитина, 2001; 2002, с. 80–83; Никитина, Ефремова, 2012).

При общем сходстве погребального обряда населения, оставившего Русенихинский могильник, с погребальными традициями, зафиксированными на других могильниках Ветлужско-Вятского междуречья IX–XI вв. Русенихинский могильник имеет ряд отличий.

Во-первых, могильник отличается топографическими особенностями. Это единственный могильник, расположенный на правобережной коренной террасе, все остальные ранее изученные средневековые марийские могильники располагаются в левобережных поймах рек Ветлуги, Волги и, как правило, на малых притоках этих рек. Известные ранее могильники (Веселовский, Черемисское кладбище, Юмский, Нижняя стрелка) находятся на небольших возвышениях дюнного характера, границы их ограничены топографически, основная масса могил занимает край возвышенности со стороны водоема (это может быть

река, небольшой ручей или болотина). Ручьи и болотины были более предпочтительными, чем открытое течение реки. Могильники расположены преимущественно в небольшом удалении от реки. На коренных террасах или высоких гривах марийские могильники (Руткинский, Починковский) начинают располагаться только с XII в.

Во-вторых, судя по расположению вещей и сохранившимся фрагментам костей, погребенные были положены в вытянутом положении головой в южном направлении. Среди изученных марийских синхронных захоронений известно лишь несколько случаев с южной ориентировкой: пп. 1, 11, 14, 31, 32 Веселовского могильника. Судя по расположению вещей, можно считать, что головой на ЮВ было совершено погребение 7 Юмского могильника. По погребальному инвентарю и другим особенностям погребального обряда такие захоронения ничем не отличаются от остальных на этих же могильниках. Все указанные погребения, включая могилы Русенихинского могильника, образуют ряды вдоль небольших пологих склонов. Вероятно, при устройстве этих могильных ям учитывался рельеф местности, потому, как правило, голова погребенного размещалась выше, чем ноги.

В-третьих, отличительной особенностью погребального обряда Русенихинского могильника является обилие жертвенных комплексов: почти 50% от раскопанных объектов. Жертвенные комплексы на могильнике имеют определенное местоположение

со стороны изголовий близлежащих погребений, образуя самостоятельные ряды. Расположение их от погребений на значительном расстоянии позволяет считать, что они могут быть не связа-

ны с последними, а представлять самостоятельные объекты.

В-четвертых, на данном памятнике не обнаружено трупосожжений, характерных для памятников этого круга.

### § 3. КЛАССИФИКАЦИЯ ИНВЕНТАРЯ

Инвентарь состоит из украшений и элементов одежды, предметов хозяйственного и бытового использования, оружия.

#### УКРАШЕНИЯ И ЭЛЕМЕНТЫ ОДЕЖДЫ

**Головные уборы.** От головных уборов в женских погребениях сохранились цепочки из медной проволоки: п. 6, жк 5. Судя по расположению в погребении 6, цепочка была обернута вокруг головы в несколько оборотов (рис. 24: 1). Головные цепочки с подвесками-бубенчиками являются диагностирующим элементом марийской средневековой культуры и известны в большом количестве в могильниках Ветлужско-Вятского междуречья IX–XI вв. (Архипов, 1973, с. 17–19; Никитина, 2002, с. 95; 2012, с. 83) и в Анаткасинском могильнике этого круга на правом берегу Волги (Никитина и др., 2016, с. 122). В единичных случаях головные цепочки более простой конструкции встречены в погребениях муромы (Чулковский, Подболотьевский могильники) (Гришаков, Зеленева, 1999, рис. 4: 30). Обернутые вокруг головы в несколько оборотов цепочки образуют своеобразный веночек. Этим они приближаются к венкам из пронизок, известным по материалам латгальских

могильников (Нукшинский могильник, 1957, с. 34, 35). Металлические цепочки являлись элементом головного убора замужних женщин материковой Эстонии, но имели совершенно иной вид: закреплялись поверх полотняного «линика» двумя булавками со спиральными головками и спускались сзади на шею и спину (Лаул, 1986, с. 198, рис. 74 а).

Являясь декоративным украшением в Русенихинском могильнике, как и в других марийских захоронениях, цепочки одновременно имели функциональное назначение: для крепления височных колец и удерживания на голове полотенца. Крепление к головной цепочке височных колец ярко иллюстрирует находка на другом марийском могильнике Кузинские хутора (Никитина, 2015а, рис.3: 8). Головные цепочки в структуре головного убора, вероятно, имели такое же место, как тесемки в комплексе головного убора финских женщин (рис. 22: 2).

В состав головного убора входят также **височные украшения** (илл. 2). Они представлены браслетообразными кольцами диаметром от 6 до 10 см, изготовленными из круглой проволоки (группа 1), и украшениями малых форм, кото-

рые в литературе часто называются серьгами (группа 2). Учитывая, что один край у украшений группы 2 не всегда заострен, а часто имеет тупой обрубленный конец, вероятно, они могли крепиться к головному убору и в качестве височных.

В Русенихинском могильнике браслетообразные кольца обнаружены преимущественно в женских захоронениях. Только в 1 случае (п. 5) такие кольца были в мужском захоронении; их необычное местоположение позволяет предполагать, что они находились не в составе костюма, а были положены в дар умершему. Украшения второй группы

зафиксированы в мужских захоронениях и жертвенных комплексах, связанных с мужской субкультурой. На других марийских могильниках также наблюдается преимущественное преобладание таких изделий в мужских захоронениях. Подобные украшения в мужском костюме носились парно. В памятниках Ветлужско-Вятского междуречья в исключительных случаях украшения встречались и в женских комплексах и представлены 1 экземпляром. Такое предположение мною было сформулировано еще в начале столетия (Никитина, 2002, с. 99). Материалы новых раскопок подтверждают данное наблюдение.

**Илл. 2. Распределение височных колец Русенихинского могильника по типам**

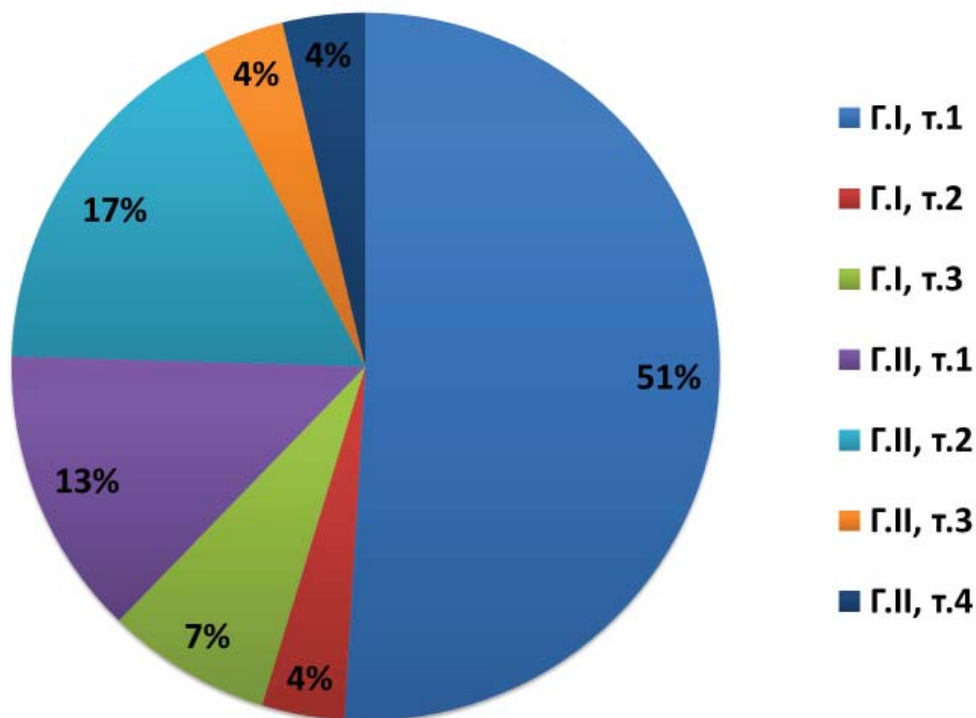

Г р у п п а 1. Браслетообразные кольца – 33 экз. (илл. 3); 3 фрагмента не поддаются классификации. Изготовлены из круглой проволоки, но имеют различия в оформлении концов.

*Тип 1.* С заходящими концами, один конец обрублен или заострен, второй отогнут – 27 экз. По оформлению второго конца подразделяются на варианты:

1 А – отогнутый конец в виде четырехугольной граненой или плоской головки – 20 экз. (рис. 5: 1, 5, 8, 10, 11): жк 5 (2 экз.), жк 7 (2 экз.), п. 2 (6 экз.), п. 5 (2 экз.), п. 6 (2 экз.), п. 11 (4 экз.), под мат. (2 экз.).

1 Б – отогнутый конец в виде шаровидной головки – 2 экз. (рис. 5: 3, 4): п. 11 (1 экз.), п. 14 (1 экз.).

1 В – отогнутый конец не имеет дополнения – 3 экз. (рис. 5: 2, 6): п. 11 (3 экз.).

У двух экземпляров из погребения 6, изготовленных из медно-оловянистого сплава, из-за плохой

сохранности форму головки не установить.

В Русенихинском могильнике тип 1 составляет 82% от височных колец 1 группы; тип 2 – 6,0%, тип 3 – 12,0% (илл. 3). Браслетообразные височные кольца с одним отогнутым концом являются частой находкой и на других могильниках Ветлужско-Вятского междуречья и являются этномаркером марийской культуры (Архипов, 1973, с. 19, 20; Никитина, 2012, с. 84).

Браслетообразные височные кольца с заходящими концами, один из которых резко отогнут в обратную сторону, упоминаются М.В. Седовой в материалах Новгорода (Седова, 1981, с. 10). К сожалению, отсутствие иллюстрации не позволяет судить о степени близости изделий из Русенихинского могильника с украшением Новгородской земли. В любом случае Новгородские изделия датируются более поздним временем: XI–XIII вв.

**Илл. 3. Распределение браслетообразных височных колец (группа I) в Русенихинского могильника**

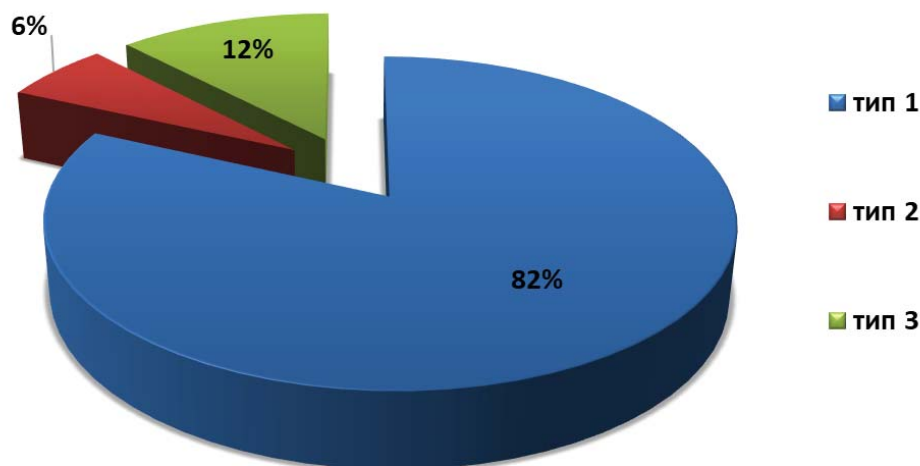

*Тип 2.* Заходящие концы обмотаны и соединены проволокой – 2 экз. (рис. 5: 12): жк 14 (2 экз.).

Аналогичные изделия известны на других памятниках марийской культуры этого периода: п. 1 Веселовского, пп. 29, 31, 37, 40 Дубовского могильников, пп. 5, 11-а, 24 Нижней стрелки, п. 14 «Черемисского кладбища». Вполне возможно, что кольца с обмотанными проволокой концами явились своеобразным подражанием проволочных колец с завязанными концами, хорошо известных по древностям мещеры, кривичей, северо-западной Руси (Зайцева, 2008, с. 99; Левашева, 1967, с. 14). Кольца с завязанными концами являются наиболее типичным украшением Мещерской стороны. По мнению Е.А. Рябинына, их появление в финской среде является следствием постепенной славянизации финноязычного населения (Рябинин, 1997, с. 223). В контексте этого положения интересно отметить, что основная часть колец обнаружена в Ветлужско-Вятском междуречье в комплексах XI в., а вышеуказанные погребения 1 Веселовского могильника и п. 5 Нижней стрелки являются наиболее поздними на данных памятниках (Никитина, 2012, с. 64, 68, 69). На территории Новгородской земли были распространены кольца со скрещенными концами, перевязанными нитью (Рябцева, 2005, с. 64). Оригинальность колец из Русенихинского могильника заключается в том, что один конец отогнут по подобию височных колец первого типа этой группы. Вероятно, местное кольцо было обмотано проволокой по новой традиции или,

напротив, привозное изделие переработано с учетом местной традиции. Учитывая эксклюзивность данных изделий (всего в 1 комплексе), пока на этот вопрос ответить сложно.

*Тип 3.* Концы соединены с помощью маленького щитка с петлей и миниатюрного крючка – 4 экз. (рис. 5: 13, 14): п. 16 (2 экз.), жк 15 (2 экз.).

Аналогии известны в погребениях Александровского, Казневского могильников и др. памятниках муромской культуры, где они встречаются с VIII по X вв. (Бейлекчи, 2005, рис. 9, 13: 1; Дубынин, 1949, с. 95; Гришаков, Зеленева, 1990, с. 24). В более ранних памятниках щиток с отверстием, как правило, более массивен, а в поздних украшениях становится миниатюрным. Для могильников марийской культуры подобные кольца не характерны, известно только 2 экз. тоже с очень маленьким щитком в погребении 5 могильника Нижняя стрелка (Никитина, 2012, рис. 143: 4).

**Г р у п п а 2.** Серьгообразные украшения.

*Тип 1.* Треугольно-трапециевидной формы со змеевидным основанием – 7 экз. (рис. 6: 1–6): жк 2 (2 экз.), жк 13 (2 экз.), п. 1 (1 экз.), п. 5 (2 экз.). Учитывая, что погребение 1 в области головы разрушено кладоискателями, можно предположить, что изделий было 2 экз.

Форма изделия близка серьгам из могильников Минино II в Белозерье (Зайцева, 2008, рис. 92: 26), Качкашурского в Удмуртии (Иванов, 1998, рис. 62: 3) с X в., Корбальского (Финно-угры и балты в эпоху сред-

невековья, 1987, табл. XXII: 14), а также украшениям, обнаруженным на о. Вайгач и в Архангельском кладе (Носов, Овсянников, 1997, с. 150). На разных территориях кольца данного типа различны в размерах и оформлении змеевидного основания. Украшения Русенихинского могильника полностью повторяют форму изделий из других синхронных могильников марийской культуры (пп. 11, 13 Веселовского; 52, Дубовского; II, VI Черемисского кладбища).

*Тип 2.* Треугольной формы с основанием в виде калачевидного щитка со слабовыраженным ребром – 9/10 экз. (рис. 6: 7–14): жк 6 (3 экз.), жк 8 (2 экз.), п. 3 (2 экз.), п. 12 (1 экз.), под. мат. (1 экз.). В погребении 12 сохранился фрагмент еще одного изделия, у которого заметен край уплощенного конца округлой формы, возможно, часть щитка (рис. 6: 16). В литературе кольца такого типа называются калачевидными или лунничными височными серьгами/кольцами. Аналогии известны в Пермском Предуралье: Рождественском археологическом комплексе, Огурдинском, Степаново Плотбище, Баяновском могильниках X–XI вв. (Белавин, Крыласова, 2008, рис. 181: 23, 26, 28, 30; Подосенова, 2009, с. 107), памятниках чепецкой культуры со второй половины XI в. (Иванова, 1982, с. 56–57; 1992, с. 39–40; 1998, с. 137; Иванов, 2008, рис. 3: 2–5), на территории Зауралья и Южного Урала (Мажитов, 1981, с. 74–75, 88–89), в древностях корелы в составе клада Рауту (Кочкуркина, 1981, табл. 3: 4). Исследова-

телями их связь с финно-угорским миром не оспаривается, Н.А. Макаров подчеркивает их численное преобладание в бассейне р. Чепцы (Макаров, 1989, с. 51–64). При общем сходстве формы и размеров серег/колец на такой огромной территории возможны особенности в их изготовлении и оформлении. К сожалению, прорисовки серег зачастую контурные без сечения изделий, что затрудняет их объективный сравнительный анализ. Серьги из погребений Русенихинского могильника на лицевой поверхности имеют слабовыраженное, но видимое ребро. Такое ребро заметно на отдельных рисунках изделий из погребений 8 Веселовского и 41 Дубовского марийских могильников, на фотографии изделия из погребения 40 могильника Нижняя стрелка. Вероятно, такое оформление с ребром является региональной особенностью данного типа украшений.

*Тип 3.* В виде простого овала, слегка расширенного к основанию – 2 экз. (рис. 6: 15): п. 8 (2 экз.). Проволочные украшения овально-подтреугольной формы в Пермском Предуралье встречаются с VIII до XI вв.; они известны в полоумско-чепецких древностях, Прикамье (Подосенова, 2009, с. 75, 76, 81, рис. 33; Белавин, Крыласова, 2008, с. 364, рис. 181: 13).

*Тип 4.* Круглое замкнутое кольцо – 2 экз. (рис. 6: 18, 19): п. 7 (1 экз.), под. мат. (1 экз.). В марийских средневековых захоронениях обнаружены только в памятниках левобережья р. Волги: на Дубовском могильнике (18,8% всех изученных могил) и могильнике Нижняя

стрелка (11,3%). Для синхронных могильников в Поветлужье данные украшения не характерны. Аналогии известны в Рождественском комплексе (Белавин, Крыласова, 2008, рис. 181: 9, 10, с. 364, 446), и Верхнем Прикамье (Голдина, 1985, табл. III: 1, 2; Голдина, Кананин, 1989, рис. 45: 24–27), а также в материалах памятников чепецкой культуры (Иванова, 1982, рис. 5; 1992, рис. 11: 4, 6, 10, 11), у муромы (Горюнова, 1961, рис. 78: 21), мордвы (Петербургский, Вихляев, Святкин, 2010, с. 41), мери (Леонтьев, 1996, рис. 90: 3, 4, 17), на территории северной Руси (Макаров, 1997, с. 116; Захаров, 2004, с. 168–169; Зайцева, 2008, рис. 92: 3–12, 27; Седов, 1982, табл. XXVI–XXXI, LIX), Волжской Булгарии (Город Болгар, 1996, рис. 60; Казаков, 1991, рис. 40: 1–19).

**Шейно-нагрудные** украшения представлены гривнами и ожерельями.

**Гривны** по материалу разделяются на группы.

**Г р у п п а 1.** Железные – 2 экз.

**Тип 1.** Крученая (из тордированного дрота) – 1 экз. (рис. 6: 21): жк 7. В среднем Поволжье обнаружены среди марийских материалов X–XI вв. Нижней стрелки и Дубовского могильников, в погребениях мордовского Крюково-Кужновского могильника (Материалы по истории мордвы, 1952, табл. XXI: 1). Широко распространены на территории древней, особенно северной, Руси, в Приладожье (Леонтьев, 1996, с. 166; Макаров, 1997, с. 116; Захаров, Адаменко, с. 49, 50). М.В. Фехнер отмечала их наибольшее распространение в Север-

ной Европе, особенно в Швеции (Фехнер, 1967, с. 62).

**Тип 2.** Железный стержень с бронзовой обмоткой – 1 экз. (рис. 6: 20): п. 11. В основе гривны находился железный дрот, сверху аккуратно перевитый тонкой, чуть выпуклой бронзовой лентой. Концы плоские. Близкие аналогии гривне обнаружены в могильнике Залахтовье. Гривна от нашей отличается только наличием плетеного перевития (Хвощинская, 2004, с. 64, табл. СХХ: 19, с. 138). Похожие гривны (из-за плохой сохранности не можем точно идентифицировать), покрытые бронзовой пронизью частично или по всей длине, обнаружены в могильнике Нефедьево (Макаров, 1997, с. 116, 125, 126). Наличие гривны из железного дрота, обмотанного бронзовой лентой, отмечала М.В. Фехнер в кургане 54 Тимеревского могильника (Фехнер, 1967, с. 62).

**Г р у п п а 2.** Из цветного металла.

**Тип 1.** Из крученого (или с винтовой нарезкой) дрота, прокованного в центральной части – 6 экз. (рис. 7: 1, 2): п. 2 (1 экз.), п. 3 (1 экз.), п. 6 (1 экз.), п. 9 (1 экз.), п. 13 (1 экз.), под. мат. Один конец имеет форму четырехгранной головки, второй – петлю. Получили название гривны глазовского типа. Головка на конце гривны из погребения 2 орнаментирована точками, образующими ромб с крестовидной фигурой в центре (рис. 7: 1).

Гривны рассматриваемого типа широко распространены в IX–XI вв. в бассейне реки Чепцы на территории бывшего Глазовско-

го уезда Удмуртии (откуда и получили свое название), в Поволжье (мордовские, мерянские и муромские древности), Финляндии и Прибалтике, Приладожье, Прикамье и Волжской Булгарии (Иванов, 1998, с. 75; Вихляев, Беговаткин, Зеленцова, Шитов, 2008, рис. 15: 4, 16: 1, 2; Бейлекчи, 2005, рис. 23: 1, рис. 17: 1; Леонтьев, 1996, рис. 70: 2). Являются частой находкой в захоронениях Ветлужско-Вятского междуречья и изготовлены как из серебра, так и из медных сплавов (Архипов, 1973, с. 21).

*Тип 2.* Из круглой проволоки с раскованными плоскими концами с орнаментом «волчий зуб» – 1 экз. (рис. 7: 5): п. 17. Замок выполнен в виде двух петель разных размеров (крючка и петли). Точных аналогий неизвестно; по оформлению плоских раскованных концов близки витым гривнам из памятников XI–XII вв. Владимиро-Суздальской и Новгородской земель (Фехнер, 1967, с. 71–73), Белозерья и Поонежья (Макаров, 1997, с. 117, табл. 138, 151; Зайцева 2008, с. 106), Костромского Поволжья XI – начала XII вв. (Рябинин, 1986, с. 60), Кольского полуострова (Горюнова, Овсянников, 2002, с. 219, рис. 7). Одна витая гривна с раскованными концами с орнаментом «волчий зуб» находилась в погребении 4 марийского могильника Нижняя стрелка, а с концами без орнамента в погребении 12 этого же памятника (Никитина, 2012, рис. 139: 3; 153: 12).

*Тип 3.* Витые.

3 А – концы оформлены в виде петли и крючка (или второй петли) – 1 экз. (рис. 7: 3):

жк 14 (1 экз.). Витые гривны с петлями на концах обнаружены в погребениях Нукшинского могильника (Нукшинский могильник, 1957, с. 35).

3 Б – концы в виде двух многогранных колбочек – 1 экз. (рис. 7: 6): п. 18.

Аналогичные гривны встречаются на Руси в XI в., преимущественно на южной и юго-западной окраине (Фехнер, 1967, с. 71, 83; Седова, 1997, с. 66, табл. 52: 12).

У одного экземпляра из подъемного материала концы не сохранились.

*Тип 4.* Центральная часть из круглого дрота, пластинчатые с ребром концы украшены орнаментом «волчий зуб»; на одном конце – четырехгранная колбочка, на втором – полусферовидная головка. Изделие имеет сходство с гривнами «радимичского типа» – 1 экз. (рис. 7: 4): п. 8. Гривны «радимичского типа» в основном бытовали в бассейне р. Сожа (Седова, 1997, с. 66) и датируются XI в. (Фехнер, 1967, с. 64).

**Браслеты** – 104 экз. (илл. 4). Все браслеты изготовлены из цветного металла. Различаются по форме дрота.

**Г р у п п а 1.** Граненые имеют дрот 6–8 гранного сечения – 43 экз:

*Тип 1.* Без орнамента – 13 экз.

1 А – концы граненные (6–8 граней), в центральной части дрот прокован и не имеет граней – 9 экз. (рис. 8: 5, 20): п. 1 (1 экз.), п. 4 (1 экз.), п. 5 (1 экз.), п. 11 (3 экз.), п. 14 (2 экз.), под. мат. (1 экз.);

1 Б – граненые концы уплощены (5 граней на внешней поверхности выражены), внутренняя поверх-



ность ровная, дрот в центральной части прокован и не имеет граней – 4 экз. (рис. 8: 8): п. 11 (3 экз.); жк 14 (1 экз.).

*Тип 2.* С кружковым орнаментом – 29 экз.

2 А – орнаментированы только концы; центральная часть в виде дрота с округлым или овальным сечением без орнамента – 26 экз. (рис. 8: 2, 4, 7): п. 1 (3 экз.), п. 2 (2 экз.), п. 3 (3 экз.), п. 4 (2 экз.), п. 5 (2 экз.), п. 6 (1 экз.), п. 11 (2 экз.), п. 12 (6 экз.), п. 13 (1 экз.), жк 10 (2 экз.), под мат (2 экз.).

2 Б – орнамент по всей длине браслета – 3 экз. (рис. 8: 6, 15): п. 3 (1 экз.), п. 9 (1 экз.), п. 11 (1 экз.).

*Тип 3.* Орнамент «волчий зуб» – 1 экз. – п. 12 (рис. 8: 10).

Многогранные браслеты являются самой многочисленной категорией, составляющей более половины браслетов в могильниках Ветлужско-Вятского междуречья (илл. 4), и входят в число признаков, определяющих особенности марийских памятников данного региона (Архипов, 1973, с. 33). К ним приближаются четырехгранные уплощенные браслеты. На других территориях граненые браслеты встречаются в единичных экземплярах (Белавин, Крыласова, 2008, с. 372; Казаков, 1992, рис. 62: 1, 2; Мажитов, 1981, рис. 56: 5; Голдина, 1985, с. 37, табл. IV: 20–22), поэтому нет оснований считать, что браслеты этого типа проникли в Среднее Поволжье из Прикамья и Приуралья (Казаков, 1992, с. 174). Близкие формы в Марийском Поволжье известны уже в материалах Младшего Ахмыловско-

го могильника (Никитина, 1999, рис. 24 Б: 4). Вполне вероятно их местное происхождение. Известны они также и в муромских погребениях (Бейлекчи, 2005, рис. 9), но не в таком массовом количестве, несмотря на то что у муромских женщин браслеты использовались как одно из наиболее распространенных украшений.

*Г р у п п а 2.* Дрот прямоугольного сечения – 18 экз.

*Тип 1.* Без орнамента, концы иногда слегка раскованы – 12 экз. (рис. 8: 19): жк 5 (2 экз.), жк 7 (1 экз.), жк 8 (1 экз.), п. 3 (1 экз.), п. 5 (1 экз.), п. 6 (1 экз.), п. 8 (2 экз.), п. 11 (3 экз.).

*Тип 2.* Кружковый орнамент на концах, концы раскованы – 3 экз. (рис. 9: 13): п. 3 (1 экз.); жк 10 (1 экз.), жк 14 (1 экз.).

*Тип 3.* Концы оформлены в виде звериных головок – 3 экз. (рис. 9: 8): жк 14 (1 экз.), жк 15 (2 экз.).

Звериноголовые браслеты, близкие изделиям из Русенихинского могильника, в X в. распространились из Прибалтики на территории, заселенные славянами и финнами. Встречены также в курганах Белоруссии, южного Приладожья и Ижорского плато, во владимирских, подмосковных, смоленских, калужских и других курганах, где они датируются в основном XI – началом XII вв. (Седова, 1981, с. 112).

*Г р у п п а 3.* Из серебряного дрота с ромбовидным сечением – 2 экз.

*Тип 1.* С разомкнутыми обрубленными концами – 1 экз. (рис. 9: 16): п. 8. По русскимкладам такие изделия имеют ранние датировки: конец IX – первая половина

X вв. (Жилина, 2008, рис. 2; Жилина, 2014, рис. 113).

*Тип 2.* С завязанными на две стороны концами – 1 экз. (рис. 9: 15): п. 14. По материалам русских кладов аналогичные изделия датируются второй половиной X в. (Жилина, 2014, рис. 113, 204).

**Г р у п п а 4.** Из дрота круглого сечения – 5 экз.

*Тип 1.* С заостренными концами – 2 экз. (рис. 9: 4): п. 16 (1 экз.), жк 15 (1 экз.).

*Тип 2.* С уплощенными концами – 3 экз. (рис. 8: 23): жк 8 (1 экз.), п. 8 (1 экз.), п. 9 (1 экз.). В погребении 8 концы украшены точечным орнаментом, а в погребении 9 – кружковым.

**Г р у п п а 5.** Витые и ложновитые – 20 экз.

*Тип 1.* Витые с завязанными концами – 7 экз.:

1 А – с простой на две стороны завязкой – 5 экз. (рис. 9: 9, 11): жк 15 (3 экз.), п. 16 (1 экз.), п. 17 (1 экз.).

1 Б – со спиралевидной завязкой – 2 экз. (рис. 9: 10): п. 16 (1 экз.); жк 15 (1 экз.).

Браслеты витые с завязанными концами встречены в памятниках Древней Руси (Арциховский, 1930, с. 144–145; Левашева, 1967 а, с. 219; Седова, 1997, с. 74; Даркевич, 1974, с. 71), браслеты с завязанными в спираль концами в подмосковных, владимирских курганах XI в. (Юшко, 1967, с. 53, рис. 17: 2, 3; Арциховский, 1930, с. 178; Спицын, 1905), также широко распространены в Прибалтике, Скандинавии и на о. Готланд (Мугуревич, 1965, табл. XXIV). А.А. Юшко предполагает их прибалтийское происхождение.

*Тип 2.* Витые и ложновитые с обрубленными концами – 4 экз.:

2 А – с разомкнутыми концами (рис. 9: 6) – 2 экз.: жк 15 (1 экз.); п. 16 (1 экз.). У браслета из погребения 16 один конец отогнут:

2 Б – один конец раскован (рис. 9: 7) – под. мат. (1 экз.).

2 В – с соединенными концами, свиты из крученой проволоки (рис. 9: 3) – п. 11 (1 экз.).

Витые браслеты с обрубленными концами считаются этноопределяющим украшением новгородских словен и датируются XI – началом XIV вв., наибольшая их концентрация приходится на северо-запад Новгородской земли (Левашева, 1967а, с. 220; Седова, 1997, с. 74). Аналогичные браслеты обнаружены на территории Латвии (Мугуревич, 1965, с. 92). Единичные аналогии есть в Верхнем Поволжье, бассейнах р. Москвы, Оки, верховьях Десны (Левашева, 1967а, с. 225), Изборске (Седов, 2007, с. 374), древностях Белоозера (Захаров, 2004, с. 180), на Ижорском Плато и в восточном Причудье (Рябинин, 2001, с. 71–72).

Ложновитые браслеты, вероятно, являются подражанием витым и имеют те же датировки (Седова, 1997, с. 75). Известны они в древностях Белоозера (Захаров, 2004, с. 180), во владимирских курганах, Костромском Поволжье (Левашева, 1967а, с. 220). Единичные аналогии есть в Верхнем Поволжье, бассейне р. Москвы, Оки, верховьях Десны (Левашева, 1967 а, с. 225).

*Тип 3.* Витые с перевитью, с раскованными концами, завязанными в спираль – 1 экз. (рис. 9: 12): п. 7.

*Тип 4.* Свернутые в 2 оборота из гривны глазовского типа – 6 экз. (рис. 9: 1, 2): п. 1 (1 экз.), п. 3 (1 экз.), п. 4 (1 экз.), п. 5 (2 экз.), п. 8 (1 экз.). Изготовлены из серебра, встречены только в мужских погребениях.

*Тип 5.* Ложновитые с концами в форме звериных головок – 2 экз. (рис. 9: 5): п. 14. По оформлению концов близки браслету из Жабкинского грунтового могильника мещеры (Рябинин, 1997, рис. 58: 10) и Максимовского муромского могильника (Бейлекчи, 2005, рис. 18).

**Г р у п п а 6.** Пластинчатые браслеты - 15 экз.

*Тип 1.* Широкие – 4 экз.

1 А – широкие пластинчатые браслеты с орнаментом – 1 экз. (рис. 8: 21): п. 11.

1 Б – с расширенными концами – 3 экз. (рис. 8: 22): жк 7 (1 экз.), жк 14 (1 экз.), п. 11 (1 экз.).

Пластинчатые браслеты с расширенными концами шириной от 1 до 3 см, украшенные орнаментом, нанесенным чеканом-колесиком, встречаются в курганах Южного Приладожья, Тверского, Угличского и Ярославского Поволжья XI–XII вв., Белоозера (Левашева, 1967 а, с. 237; Макаров, 1997, с. 342, табл. 130: 10; Зайцева, 2008, с. 118; Комаров, 2002, рис. 7, 8; Кашкин, 2003, рис. 1: 22, с. 121). Один браслет имеет аналогии в курганах Залахтовья второй половины XI в. и XI–XII вв. (Хвощинская, 2004, с. 135–140, табл. XII: 16, 27, 31; XIX: 13, 18; XXXIX: 18; XLI: 7 и т.д.).

*Тип 2.* Узкие – 11 экз.:

2 А – с расширенными концами – 3 экз. (рис. 9: 14): жк 12 (1 экз.), п. 9 (1 экз.), под. мат. Пластинчатые разомкнутые узкие браслеты с расширяющимися концами получили распростра-

**Илл. 4. Распределение браслетов Русенихинского могильника по типам**

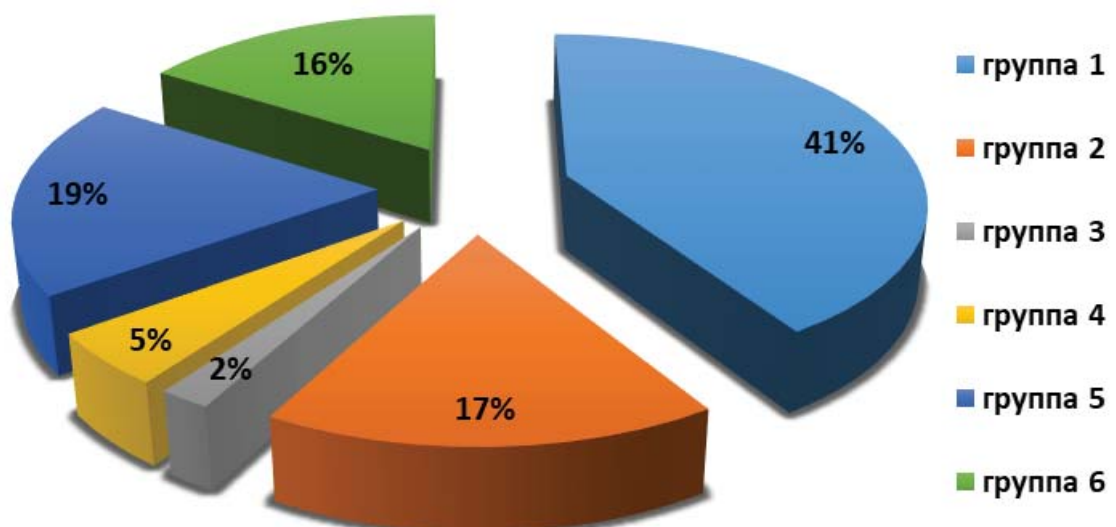

нение в XI–XII вв. в Ярославском Поволжье (Левашева, 1967 а, с. 237).

2 Б – из одинаковой по ширине пластины с квадратными выпуклыми орнаментированными завершениями концов – 2 экз. (рис. 8: 16, 17): п. 2.

2 В – из одинаковой по ширине пластины с прямыми или слегка скругленными концами – 4 экз. (рис. 8: 24): п. 3 (1 экз.), п. 17 (1 экз.), жк 15 (1 экз.), под. мат. (1 экз.).

2 Г – с овальными концами и желобком на пластине – 3 экз. (рис. 8: 18): п. 2. Аналогичные по оформлению дрота и концов браслеты довольно часто встречаются в женских захоронениях марийских могильников Ветлужско-Вятского междуречья: Дубовском, Нижняя стрелка и др. На других территориях удалось обнаружить только два экземпляра среди мордовских материалов (Вихляев, Беговаткин, Зеленцова, Шитов, 2008, с. 39). Близкое сходство (но не идентичные) по оформлению концов обнаруживают овальноконечные браслеты Новгорода, имеющие более позднее бытование: от 30-х годов XII в. до конца XIII в. (Седова, 1981, с. 112: 13).

**Перстни** – 40 экз., 2 экз. не подлежат типологии: п. 5, под мат.

Тип. Усатые с орнаментированным по центру щитком разделенным валиком – 35 экз.

1 А – орнамент в виде зон зигзагов, выполненных в технике шагающей гребенки – 27 экз. (рис. 10: 2, 5, 6, 12): жк 5 (3 экз.), жк 7 (1 экз.), жк 14 (1 экз.), п. 2 (3 экз.), п. 3 (2 экз.), п. 6 (8 экз.), п. 8

(1 экз.), п. 10 (1 экз.), п. 12 (2 экз.), п. 14 (3 экз.), под. мат. (2 экз.). Перстень из жертвенного комплекса 14 имеет тордированные усы. Известна аналогия из сборов Александровского муромского могильника (Бейлекчи, 2005, рис. 9).

1 Б – орнамент в виде линий шагающей гребенки по краю щитка и/или вдоль валика – 4 экз. (рис. 10: 3, 7): п. 3 (2 экз.), п. 14 (1 экз.), под. мат. (1 экз.).

1 В – широкий щиток без орнамента – 3 экз. (рис. 10: 11): п. 16 (2 экз.); под. мат.

1 Г – с рядами кружкового орнамента по краю щитка и вдоль валика – 1 экз. (рис. 10: 4): п. 2.

По материалам Древней Руси выделены два района распространения усатых перстней, различающихся по орнаментации: в бассейне среднего течения р. Волги и нижней Оки и в северо-западных областях (Недошивина, 1967, с. 257, 258). Многочисленны усатые перстни в памятниках Ветлужско-Вятского междуречья; на этой территории оформился свой стиль декора щитка: зигзаги, выполненные в технике шагающей гребенки и разделенные валиком (Никитина, 2012, рис. 15: 7, 8, 10; 18: 3; 25: 7–9 и др.). Учитывая широкие хронологические рамки, большое количество данных перстней и широкую их распространенность в памятниках Вятско-Ветлужского междуречья (илл. 5) (отсутствуют только в Кочергинском могильнике), можно предположить, что они являются продуктом местного производства и не являются импортом.

Перстни типа 1 В без валика встречаются в древностях эстов и финнов на западе Новгородской земли (Седов, 1987, с. 19, табл. III: 8; Хвошинская, 2004, с. 90).

*Тип 2.* Широкосрединный перстень с завязанными концами украшен орнаментом «волчий зуб» – 1 экз. (рис. 10: 8): п. 8.

Завязанные перстни встречаются на территории Северной Руси, Прибалтики (Комаров, 2002, с. 158, рис. 6: 16, 7: 8; Недошивина, 1967, с. 256, 257). На западе аналогии зафиксированы в памятниках X в. (Седова, 1981, с. 129, 130). К периоду XI–XII вв. относится распространение орна-

мента в технике «волчий зуб» (Седова, 1981, с. 115). В Финляндии и Швеции они появляются в X в. (Седова, 1981, с. 129–130), единичны экземпляры известны и в Могилевской области (Алексеев, Сергеева, 1973, с. 530). Наиболее близкая аналогия перстню из погребения 8 обнаружена в слое русско-го селища Тарбаево-5, датированного X – первой половиной XII вв. (Макаров и др., 2013, рис. 4: 6).

*Тип 3.* Перстень-печатка с каменной вставкой цвета бирюзы – 1 экз. (рис. 10: 10): п. 8.

*Тип 4.* Спиральный перстень из узкого пластинчатого дрота – 1 экз. (рис. 10: 9): п. 8.

**Илл. 5. Распределение перстней Русенихинского могильника по типам**

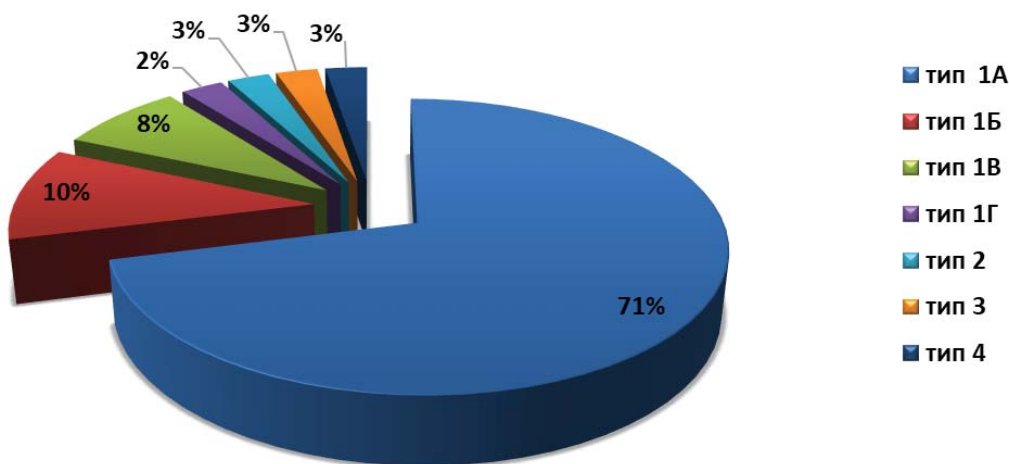

**Подвески** различаются по технологии производства.

**Г р у п п а 1.** Изготовленные в наборной технике.

*Тип 1* – 4 экз. (рис. 11: 2, 3): п. 6 (2 экз.), жк 7 (1 экз.), под. мат. (1 экз.). Щиток трапецевидной формы имеет боковые, отогнутые в разные стороны стойки, изобража-

ющие головы животных (стилизованные головы коней). По нижнему краю щитка к кольцам-петлям на длинных цепочках прикреплены лапчатые или бутыльчатые подвески. Подобные украшения считаются этномаркером марийской культуры и обнаружены во всех погребальных памятниках

Ветлужско-Вятского междуречья (Никитина, 2002, с. 102). На других территориях они встречаются в исключительных случаях: в муромских Урвановском, Подболотьевском, Малышевском, Чулковском могильниках, в погребении 1104 Танкеевского могильника ранних болгар. В муромских захоронениях они встречены в составе ожерелий (Бейлекчи, 2005, с. 11, 14).

*Тип 2* – 2 экз. (рис. 11: 12): п. 2. Стилизованные конские подвески в форме двух отогнутых проволочных планок, соединенных между собой горизонтальными тяжами. Головки прикреплены к прямоугольной планке, имеющей 5 колец для шумящих привесок на цепочках. Точных аналогий данному изделию мы не нашли, но стиль изображения сходен с изображением наборных плетеных подвесок с двумя головками на планке, которые Л.А. Голубева включила в тип 4 и связала с культурой мери (Голубева, 1979, с. 38). Нужно сделать оговорку, что собранная ею количественная серия невелика – всего 4 экз. Рябинин считал, что двухглавые изображения характерны для северных и северо-западных окраин распространения плетеных коньков (Рябинин, 1981, с. 34), что фактически не противоречит выводам Голубевой.

*Тип 3* – 5 экз. (рис. 11: 1, 6, 7): п. 2 (1 экз.), п. 6 (1 экз.), жк 11 (1 экз.), жк 14 (1 экз.), под. мат. (1 экз.). Круглые подвески из нескольких поясов проволоки, заполненных зигзагом, имели по нижнему краю кольца для шумящих привесок на длинных цепоч-

ках. Центральная окружность двух подвесок заполнена накрест расположенными проволочными стойками. Только одна подвеска из жертвенного комплекса 14 имела стойки с волютами на обоих концах, стойки не выступали за пределы основы. В марийских памятниках подобные украшения также встречаются достаточно часто: погребения 14, 15 могильника Черемисское кладбище и погребения 10, 19 Нижней стрелки, погребение 77, Дубовского, погребение 15 и подъемный материал Веселовского могильников. Аналогии подвескам этого типа известны в материалах муромы X – начала XI вв. (Бейлекчи, 2005, рис. 18: 20; Финно-угры и балты в эпоху средневековья, 1987, табл. XXXV: 3). В мордовских древностях также известны сходные украшения, но они отличаются в оформлении: центральные стойки сильно выступали вверх, были отогнуты в противоположные стороны, схематично изображая головы коней (Материальная культура, 1969, с. 163: Альбом древностей мордовского народа, рис. 3: 2, 6). Среди марийских древностей известен только один экземпляр (жк 13 могильника Нижняя стрелка), сходный с мордовскими изделиями.

*Тип 4* (рис. 11: 9–10) – 4 экз.: п. 14 (4 экз.). Рамчатые подвески в виде треугольника или треугольника с округленным основанием с тремя петлями по нижнему краю для шумящих подвесок. Изготовлены из гладких спаянных проволочек или имеют на поверхности насечки. Внутреннее пространство щитка разделено вертикаль-

но опущенными от вершины на основание гладкими сдвоенными проволочками. Близкие по форме подвески широко распространены в курганах Костромской и Ивановской областей, в Приладожье, единичные находки встречаются на Средней Волге, Ваге (Голубева, 1982, с. 118, 119). Подобные украшения Л.А. Голубева считала типичным элементом мерянской культуры (Голубева, 1982, с. 117).

Г р у п п а 2. Литые.

*Тип 1* – 7 экз. (рис. 12: 1–4): п. 11 (2 экз.), п. 18 (1 экз.), жк 5 (2 экз.), п. 6 (2 экз.). Биконьковые: основу составляют две конские головы, развернутые в противоположные стороны. По изображению коней, декору они имеют различные вариации.

Вариант 1 А. Подвески из погребения 11 имели в центре прорезь в виде соединенных фигур круга и треугольника (в литературе такая прорезь получила условное название «замочной скважины»), изображение личины и 6 отверстий для крепления цепочек с привесками. Прорезь оконтурена орнаментальной полосой с горошинами в виде псевдозерни. Головы коньков реалистичные, с проработанными деталями глаз, ушей и гривы. Подобные изделия обнаружены также в погребениях 58 Дубовского, 10 Анаткасинского могильников и погребении XI могильника Черемисское кладбище, связанных с марийской средневековой культурой.

По древностям Пермского Предуралья, где найдена основная масса таких украшений, подвески с замочной скважиной появляются

в X в., с личиной характерны для X–XI вв. (Иванов, Крыласова, 2006, с. 64, 65). По материалам Рождественского могильника подобные изделия отнесены к типу 3.3 (Белавин, Крыласова, 2008, с. 381, рис. 187: 16) и датируются XI в. В настоящее время подтверждены их широкие аналогии от Северного Предуралья до Средней Волги и от Верхней Камы до Иртыша. Выводом, что они не могут быть этномаркером, вполне логичен (Белавин, Иванов, Крыласова, 2009, с. 214).

Вариант 1 Б. Коньковая подвеска из погребения 18 имела небольшие размеры, треугольную прорезь и 4 кольца для цепочек, которые завершаются лапчатыми привесками с выраженными пальцами; головы коней свободны. Судя по разработкам пермских коллег, основанных на обобщении материалов Пермского Предуралья, где встречается основная масса подвесок, к IX в. число колец для шумящих привесок увеличивается до 6 и в центре подвески появляется прорезь в виде двух треугольников (Иванов, Крыласова, 2006, с. 64). Рассмотренная подвеска из Русенихинского могильника близка украшениям из погребения 37 Плесинского могильника (Крыласова, 2001, рис. 19: 11) и находке из Билярска. Украшение из Билярска Л.А. Голубевой датировано концом IX–X вв. (Голубева, 1966, с. 88, рис. 7: 17). Несмотря на раннюю дату аналогий подвеске в памятниках других культур, погребение 18 располагается на территории могильника, датированной не ранее второй половины XI в. и содержит

вещевой комплекс, соответствующий XI в.

Вариант 1 В. Подвески из жертвенного комплекса 5 (2 экз.) имеют в центре прорезь из двух треугольников, сложенных вершинами; на концах шумящих цепочек утиные лапки; морды коней соединены столбиками с основанием подвески. Аналогичны изделию из могильника Степаново Плотбище в Пермском Предуралье (Иванов, Крыласова, 2006, рис. 33: 19; Крыласова, 2001, рис. 19: 19).

*Тип 2.* Щиток трапециевидной формы с 2 квадратными отверстиями по центральной оси имеет вдоль нижнего края 7 округлых отверстий для шумящих привесок. – 2 экз. (рис. 12: 5, 8): жк 9; под. мат. Аналоги встречаются среди инвентаря из разрушенных погребений Муромского могильника (Бейлекчи, 2005, рис. 21: 1) и на верхней Каме (Голдина, Кананин, 1989, с. 48).

*Тип 3.* Треугольные с имитацией проволоки с косичкой и тремя петлями для привесок на коротких цепочках – 1 экз. (рис. 11: 11): п. 14.

*Тип 4.* Треугольно-каплевидные с декором из шариков зерни и 3 кольцами для крепления шумящих привесок в форме утиных лапок – 1 экз. (рис. 11: 8): жк 15. Подвеска аналогична изделиям из погребений 4, 11 Выжумского III могильника, датированного Т.Б. Никитиной рубежом XI–XII вв. (Никитина, 2002, с. 201) или Г.А. Архиповым – XII–XIII вв. (Архипов, 1986, с. 65–67). Л.А. Голубева похожие подвески включила в третий вариант типа V, датированный XI в. (Голубева, 1982, с. 120).

*Тип 5.* Всадницы – 3 экз. (рис. 10: 13): п. 4 (1 экз.), под. мат. (2 экз. во фрагментах).

Подобные подвески известны в основном с IX по XI вв. в Танкеевском могильнике (Казаков, 1992, рис. 70: 15), Приладо-

**Илл. 6. Распределение накладок-подвесок Русенихинского могильника по типам**

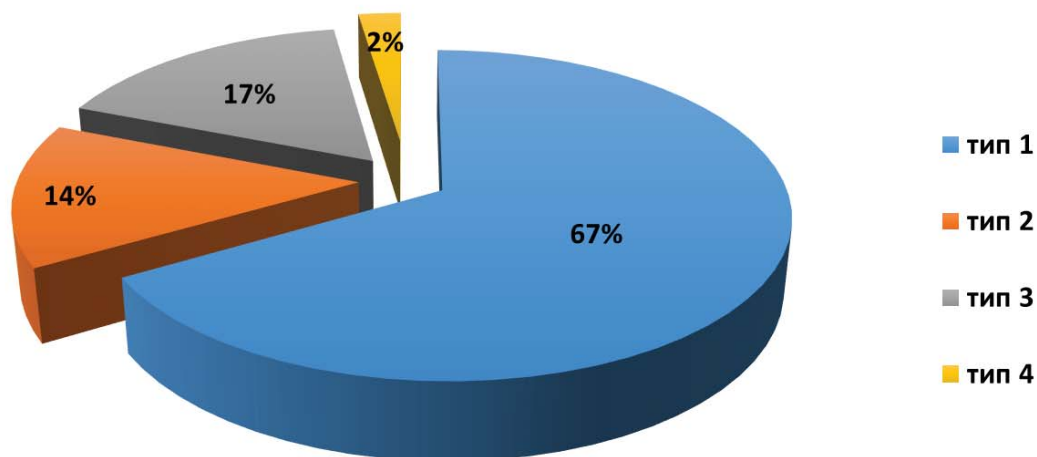



жье, Прионежье (Голубева, 1962, рис. 5), памятниках Архангельской (ОАК за 1913–1914 гг., с. 179) и Ленинградской областей (Голубева, 1979, с. 41–42), в комплексе второй половины XI – первой четверти XII вв. Нефедьевском могильника (Макаров, 1997, с. 126, 354). Самые ранние экземпляры отмечены в Глазовском районе и памятниках Прикамья (Голубева, 1979, с. 41–42), широко распространены на Чепце (Иванова, 1998, рис. 27; Иванов, 1998, рис. 56). Как отмечал Г.А. Архипов, Среднее Поволжье и Поветлужье стали третьим (наряду с Приладожьем и Прионежьем, а также Средней Камой и Чепцой) регионом распространения подобных изделий (Архипов, 1973, с. 22).

*Тип 6.* Подковообразной формы или в форме перевернутого коромысла с 6 отверстиями для шумящих подвесок – 3 экз. (рис. 12: 6, 7): пп. 8, 12, 13. В двух случаях сохранились лапчатые привески, в одном случае привески не сохранились. Обнаружены в мужских погребениях в районе пояса, к которому были привязаны ремешками. Украшения данного типа ранее обнаружены в погребениях 5 Юмского, 32 Веселовского марийских могильников (Никитина, 2012, рис. 89: 1, 122: 6). На других территориях встречены в Пермском Предуралье на могильнике Журавлике и селище Телячий брод (Вострокнутов, 2016, с. 102), на Ликинском могильнике на Урале (Викторова, 1973, с. 167, табл. XII: 5).

*Тип 7.* Подвеска изображающая змею в форме скрученной спирали, один конец которой раскован (рис. 12: 9) – 1 экз.: п. 17. Анало-

гии известны в других синхронных марийских могильниках: п. 8 Выжумского и п. 14 могильника Черемисское кладбище.

#### **Накладки-подвески.**

Изделия, имеющие на обратной стороне планку для крепления (нанизывания на ремешок, пришивания, подвешивания) к одежде. Кроме того, отдельные типы имеют вверху петли, позволяющие использовать украшение в качестве подвески.

*Тип 1.* Очковидные из двух спиралей с шумящими привесками и верхней петлей – 28 экз. (рис. 13: 4–10, 12–18): жк 1 (2 экз.), жк 2 (4 экз.), жк 5 (2 экз.), жк 7 (3 экз.), жк 9 (2 экз.), жк 10 (2 экз.), жк 11 (5 экз.), жк 14 (4 экз.), под. мат. (3 экз.), п. 14 (1 экз.).

Аналогии зафиксированы в Пермском Предуралье в Рождественском (Белавин, Крыласова, 2008, рис. 186: 10, 11), а также в Томниковском мордовском (Альбом древностей мордовского народа, 1941, с. 23) могильниках.

*Тип 2.* Очковидные из двух спиралей без привесок – 6 экз. (рис. 13: 11): пп. 3 (3 экз.), 12 (3 экз.). Подобные находки известны по материалам муромских Малышевского (Бейлекчи, 2005, рис. 20: 1, 2), Максимовского (Бейлекчи, 2005, рис. 16, 18), Муромского (Бейлекчи, 2005, рис. 21: 1) и мордовских Пановского (Материальная культура, 1969, табл. 21: 11), Елизавет-Михайловского (Материальная культура, 1969, табл. 41: 1) могильников.

*Тип 3.* Умбоновидной формы, украшенные по верхнему краю шариками зерни и с петлями для

привешивания шумящих привесок – 7 экз. (рис. 13: 1–3): жк 1 (2 экз.); жк 2 (2 экз.); жк 5 (1 экз.), жк 9 (1 экз.), п. 11 (1 экз.). Учитывая, что планка с обратной стороны имеет вертикальное расположение, украшение могло быть использовано и в качестве подвески, поэтому включено в данную категорию. Аналогии в Максимовском и Муромском могильниках муромы (Бейлекчи, 2005, рис. 18; Альбом древностей мордовского народа, 1941, рис. 53: 3), Рождественском в Пермском Предуралье (Белавин, Крыласова, 2008, рис. 186: 1, 2, 6).

*Тип 4.* Из двух спаренных 9-конечных звездочек с одной общей планкой-перекладной на тыльной стороне (рис. 13: 20) – 1 экз. (под. мат.) Близка к подвескам-накладкам, но петли для подвешивания не имеет и к этой категории украшений отнесена условно.

Украшения типов 1–3 в марийских захоронениях Ветлужско-Вятского междуречья встречаются, как правило, в одних комплексах, связаны с украшением ног и по ним стало возможным сделать реконструкцию обуви марийского костюма.

### **Орнитоморфные подвески.**

*Г р у п п а 1.* Полые объёмные подвески-пронизки.

*Тип 1.* Реалистичное изображение утки с орнаментом на тулове из жгутов, с прорезью на спине для ремешка и 2 петлями для привесок – 1 экз. (рис. 10: 16). Изделие обнаружено на поверхности в районе расположения погребений XI в., имеет аналогию в кургане Ньюбичи № 209 (Кочкуркина, 1989, рис. 83: 15).

*Тип 2.* Полые пронизки с туловом пływущей утки, маленьким загнутым хвостом или без хвоста, двумя шумящими привесками, имеющие голову другого существа – 4 экз. (рис. 10: 18–20): жк 14 (3 экз.), под. мат. (1 экз.). По низу тулова обычно заметен один или два валика. Массивные цепочки завершаются лапчатыми или шаровидными привесками. На голове четко фиксируются 2 рога или 2 торчащих вверх уха. Условно тип назовем «рогатая» утка. Используются в качестве пронизок в составе наконечников. Аналогии изделиям обнаружены в погребении 5 и жертвенном комплексе 4 могильника Нижняя стрелка, погребениях 8 и 11 Выжумского III могильника, погребении 9 могильника Кузинские хутора. Несколько аналогичных подвесок известно на Каме в коллекции Первухина (Материалы по археологии восточных губерний России, 1986, табл. XIV: 13, 12, 15, 16). Условно к этой группе можно отнести подвеску из пермского Антыбарского могильника (Оборин, 1999: рис. 4: 9), но тулово имеет иные очертания, приближенные к зооморфному изображению.

*Г р у п п а 2.* Пластинчатые подвески-накладки.

*Тип 1.* Птичка с распахнутыми крыльями и личиной на груди – 1 экз. (рис. 10: 17). Представлена фрагментом из подъемного материала. Близкие находки обнаружены на других марийских могильниках: в жк 16 Выжумского, п. 58 Дубовского, п. 13 Веселовского. Целое изделие найдено только в жк 16 Выжумского могильника, остальные предметы представле-

ны фрагментами, сохраняющими, в основном, центральную часть с личиной; хвост и голова отломаны. Вероятно, по этой причине до находки целого изделия на Выжумском могильнике, они не рассматривались в качестве орнитоморфных подвесок. Подвешивалась или нашивалась за счет отверстий на крыльях. Подвески в виде птицы с распахнутыми крыльями с личиной на груди имеют достаточно конкретный временной период конца X–XI вв. Сюжет птицы с распахнутыми крыльями и личиной или антропоморфной фигурой на груди известен достаточно широко, особенно в Предуралье и Сибири. Но изображения значительно отличаются по форме крыльев, головы, дополнительных деталей и т.д. Наиболее близкие аналогии: находка в Нерицком могильнике на Печоре и не аннотированная находка в Пермском крае (Белавин, Иванов, Крыласова, 2009, рис. 74: 29, 30). Изделие из Нерицкого могильника является почти точной копией наших находок (Туркина, 2014, табл. 2: 12).

*Тип 2.* Подвеска-накладка в виде птички с распахнутыми крыльями с 4 отверстиями для крепления, возможно, нашивалась на одежду – 1 экз. (рис. 10: 15): под. мат. Поверхность украшена нарезным орнаментом в технике шагающей гребенки. Такой орнамент встречен на щитках усатых перстней из могильников Ветлужско-Вятского междуречья X–XI вв., на пластинчатых браслетах из могильников Поветлужья XII–XIII вв. Впоследствии, вплоть до нового времени, такой декор использован

марийским населением для украшения браслетов и сьюльгам (Никитина, 1992).

*Тип 3.* Птица в профиль с пышным хвостом, острым маленьким крылом, голова с четко очерченным глазом – 1 экз. (рис. 10: 14) из подъемного материала. Данная птица по изображению крыла, пышному хвосту напоминает силуэты птиц на металлических чашах из могильника Нижняя стрелка: п. 23 и межмогильное пространство, которые датированы второй половиной XI в.

**Сюльгамы** (рис. 12: 11, 12) – 2 экз: пп. 6; 17. Сюльгамы являются наиболее частыми находками в памятниках мордовской культуры, также встречаются в захоронениях других поволжских финнов, значительно реже (в порядке исключения) – в прикамских памятниках.

У изделия из погребения 6 (рис. 12: 12) дуга размерами 4,5x4,0 см оформлена кручением или нарезкой, одна головка не сохранилась, вторая сохранилась очень плохо, ее форма не прослеживается. Фибулы с крученой дугой известны в материалах Новгорода (Седова, 1997, с. 73, рис. 56: 1; 1981, рис. 31: 6, 7), Пскова (Королева, 1996, табл. I: 19, XXV: 4), похожая фибула выявлена в древностях эстов (Финно-угры и балты в эпоху средневековья, 1987, табл. III: 6). Витые фибулы имели распространение в Прибалтике (Финно-угры и балты в эпоху средневековья, 1987, табл. CVIII: 6, 10, CXIV: 20, CXXI: 20).

Изделие из погребения 17 имеет диаметр 2,8 см, изготовлено из тонкой проволоки круглого сече-

ния, имеет плоские не выступающие закрученные концы.

### Пряжки нагрудные (?).

Пряжка железная диаметром 17,5 см выполнена из дрота круглого сечения (рис. 12: 13) – 1 экз.: п. 1. Обнаружена в мужском захоронении в области груди, могла быть использована для застегивания кафтана или плаща.

Пряжка прямоугольной формы украшена треугольниками из шариков зерни с кольцами по нижнему краю для крепления шумящих привесок – 1 экз. (рис. 12: 10): жк 5. Пряжка с шумящими подвесками обнаружена в погребении 16 Руткинского марийского могильника, но имеет отличия в оформлении рамки (Архипов, 1986, рис. 32: 1). Аналогичное изделие происходит из разрушенных погребений Муромского могильника (Бейлекчи, 2005, рис. 21: 1).

**Поясные украшения** или их части присутствовали в 87,5% комплексах. Пояса были обнаружены в 94,1% комплексов, связанных с мужской субкультурой и в 61,5% женских комплексов. Половая принадлежность 4-х комплексов не установлена.

Наиболее многочисленную категорию составляют **накладки**. Учитывая плохую сохранность, количество предметов в каждом погребении подсчитать не удалось, по этой причине в работе указаны лишь погребения, в которых они обнаружены. Накладки по форме сгруппированы в отделы, по оформлению в типы.

### Отдел I (OI). Круглые.

*Тип 1.* Поверхность украшена окружностями, в центре – отверстие (рис. 15: 17): п. 1.

### Отдел II (OII). Арочные.

*Тип 1.* По краю бордюры из крупных горошин, с нижней стороны – прорезь (рис. 15: 19): п. 1.

*Тип 2.* По краю – бордюры из крупных горошин, внизу кольцо (рис. 15: 29): п. 5.

*Тип 3.* По краю – бордюры из крупных горошин, на противоположной стороне выемка (рис. 15: 30): п. 5.

**Отдел III (OIII). Квадратные и прямоугольные накладки.**

*Тип 1.* Растительный орнамент с одной стороны – прорезь: п. 3, жк 2, 11 (рис. 15: 33).

*Тип 2.* Выпуклый орнамент в виде сердцевидных накладок с каплевидными выступами и прорезь у одной стороны (рис. 15: 31, 32): жк 6.

*Тип 3.* Орнамент в виде волнистой линии и прорезь у одной стороны (рис. 15: 34): жк 4.

*Тип 4.* Изображение четырехлепесткового цветка и дополнительное кольцо (рис. 15: 38): п. 6.

*Тип 5.* Полукруглый выступ на одной короткой стороне и выемка на противоположной. Геометрический орнамент выполнен в виде ложной зерни или насечек (рис. 15: 37): жк 2.

**Отдел IV (OIV). Серцевидной формы.**

*Тип 1.* Неорнаментированные плоские (рис. 15: 12): жк 8.

*Тип 2.* Плоские с бордюром из насечек (рис. 15: 3): пп. 7, 9.

*Тип 3.* Плоские с прорезью (рис. 15: 4): п. 18, под. мат.

*Тип 4.* Плоские с растительным узором (рис. 15: 2): пп. 3, 6, жк 2, жк 11.

*Тип 5.* Выпуклые с ребром в центре (рис. 15: 7): под. мат.

*Тип 6.* Выпуклые с бордюром из растительного орнамента: жк 3 (рис. 15: 1).

**Отдел V (OV).** Сердцевидные с каплевидными выступами по сторонам.

*Тип 1.* Литые (рис. 15: 5, 6): под мат.

**Отдел VI (OVI).** Листовидные.

*Тип 1.* С полукруглой небольшой выемкой у основания, бордюром из крупных выпуклин по краю и овалом в центре: п. 1 (рис. 15: 8).

**Отдел VII (OVII).** Пятиугольные.

*Тип 1.* Плоские с прямыми или слегка вогнутыми боковыми сторонами и прорезью, по контуру бордюром из ложной зерни (рис. 15: 20, 21): пп. 7, 9.

*Тип 2.* Пятиугольные приближенные к прямоугольным с орнаментом из ромбов (рис. 15: 36): п. 8.

*Тип 3.* Выпуклые с каплевидными выступами по бокам:

а) с изображением цветка в центре (рис. 15: 41, 42): жк 7, 10, под. мат.

б) с изображением растительных побегов, трилистника и сердечка (рис. 15: 39, 40): жк 13.

*Тип 4.* Плоские из тонкой фольги с каплевидными выступами, иногда каплевидные выступы оформлены окружностями (рис. 15: 23, 24, 25): под. мат., пп. 8, 13, жк 5, 6, 12.

**Отдел VIII (OVIII).** Зооморфные.

*Тип 1.* Схематичное изображение животного создают три выпуклые горошины, соединенные двумя рифлеными ободками (рис. 15: 43, 44): п. 2, жк 11.

**Отдел IX (OIX).** С изображением личины.

*Тип 1.* Пятиугольные, черты лица изображены при помощи прочерченных линий (рис. 15: 9, 10): п. 4.

Наборные пояса широко бытовали в средневековое время от Подунавья до Тихого океана, поэтому круг аналогий накладкам достаточно широк. К сожалению, качество публикаций и прорисовок деталей поясной гарнитуры, очень различно, что значительно затрудняет поиск аналогий и снижает эффект сравнительного анализа. При подготовке иллюстраций не всегда уделяется должное внимание прорисовке мелких деталей. В отдельных работах типы описаны очень формально, а по схематическим зарисовкам можно только догадываться о принадлежности их к тому или иному типу.

Набор накладок из погребенных Русенихинского могильника в целом, отражает характер поясных украшений населения Ветлужско-Вятского междуречья. Типы OIII-1, OIII-5, OIV-1-4, OVII-1, OVIII-1, OII-1, OIII-4, OVI-1 идентичны изделиям из погребений других марийских могильников X-XI вв. (Никитина, 2012, рис. 21: 7, 8; 28: 5; 33: 4; 42: 11; 99: 7; 117: 6, 7; 120: 1,2; 171: 6, 7; 177: 4; 185: 10; 200: 6; 202: 4; 218: 2, 3).

Многие типы накладок из Русенихинского могильника имеют

сходство с элементами поясной гарнитуры Пермского Предуралья: ОI–1 (Белавин, Крыласова, 2008, рис. 200: 18), ОIII–1 (Белавин, Крыласова, 2008, рис. 199: 3; Данич, 2013, рис. 1: 13), ОIV–1-3 (Белавин, Крыласова, 2008, рис. 199: 71, 73, 74–76, 82, 83), ОVII–1-3 (Белавин, Крыласова, 2008, рис. 199: 15, 16, 23, 50, 51; Данич, 2013, рис. 1: 58), ОIV–4 (Данич, 2013, рис. 2: 32), ОVIII–1 (Белавин, Крыласова, 2008, с. 420, рис. 200: 10, 13–14; Данич, 2013, рис. 1: 2); мордовской: ОIII–1 (Материалы по истории мордвы, 1952, табл. XXXI: 2), ОIII–5 (Материальная культура, 1969, табл. 18: 2–5), ОIV–2 (Материальная культура, 1969, рис. 32: 4), ОIV–4 (Материальная культура, 1969, табл. XXXI: 2), ОVII–1 (Мурашева, 2000, с. 31I: 1), ОVIII–1 (Материальная культура, 1969, табл. 19: 2–3) и чепецкой: ОIII–1 (Семенов, 1985, рис. 5: 7–19), ОIV–1-4 (Иванов, 1991, рис. 9: 1, 2, 3, 7), ОVII–1 (Иванов, 1991, рис. 9: 21), ОIX–1 (Иванов, 1991, рис. 9: 24) культур. На памятниках непосредственно Волжской Булгарии обнаружены накладки типов: ОI–1 (Казаков, 2007, рис. 56: 13), ОII–1 (Казаков, 1992, рис. 79: 5), ОII–2 в Измерском XII могильнике (Казаков, 2007, рис. 24: 1, 2), ОIII–5 на Болгарском городище, Семеновском и Измерском селищах (Казаков, 2007, рис. 56: 82, 83), ОIV–1, 3 среди материалов Танкеевского могильника и других памятников (Казаков, 2007, рис. 56: 32, 33; 17, рис. 27: 1Г), а также накладки типов ОIV–2 (Казаков, 2007, рис. 56: 34), ОIV–4 (Казаков, 2007, рис. 56: 44), ОIV–6 (Казаков, 2007,

рис. XIV), ОVIII–1 (Казаков, 2007, рис. 56: 70).

Накладки типов ОIII–1 и ОIV–4, обнаруженные не только в Русенихинском, но и на других марийских одновременных могильниках (Никитина, 2012, рис. 40: 7, 8; 117: 6, 7; 179: 5), имеют более широкое распространение. Аналогичные изделия известны в мордовских древностях (Материалы по истории мордвы..., табл. XXXI), Пермском Предуралье (Белавин, Крыласова, 2008, рис. 199: 3; Данич, 2013, рис. 1: 13, рис. 2: 32), Удмуртии (Иванов, 1991, рис. 9: 7), в Вотчинском могильнике (Истомина, 1999, с. 94, рис. 10: 19), Гнездово, курганах Ярославского Поволжья и Владимирской области (Мурашева, 2000, рис. 62: 1А, 1Г, 1Д; Мальм, 1963, рис. 39: 1), Старой Ладогге (Михайлов, 1997, с. 252), в кремациях второй пол. X–нач. XI в. на Кубенском озере (Зайцева, 2008, с. 90, рис. 75: 1; 76: 1; 77: 2; 81), ОIII–1 в Новгороде (Козлова, 2004, с. 189, рис. 2: 10), ОIV–4 в Волжской Булгарии (Казаков, 2007, рис. 56: 44). По материалам древнерусских памятников установлено, что они изготовлены по восковым моделям, которые получены путем оттиска пластин воска на матрицах (Зайцева, 2008, с. 89).

Значительный интерес представляют накладки типа ОIII–5. Несмотря на то, что подобные изделия встречены в Волжской Булгарии на Болгарском городище, Семеновском и Измерском селищах (Казаков, 2007, рис. 56: 82, 83), все же очевиден более западный ареал их распространения. Кроме Русенихинского могильника, они

обнаружены в большом количестве в жертвенных комплексах Нижней стрелки. Оба памятника, Русенихинский и Нижняя стрелка, расположены в западной части территории, занятой марийскими могильниками. Аналогии подобным накладкам известны у мордвы (Материальная культура, 1969, табл. 18: 2–5), на побережьях Белого (Захаров, 2004, рис. 96: 19, 43) и Кубенского озер (Зайцева, 2008, рис. 76: 10, 13; 79) и до Бирки, известны в древностях Болгарии (Зайцева, 2008, с. 89) и Венгрии (The ancient 1996, p. 207, fig. 1). В Прикамье, Южном Урале и на более восточных территориях подобные изделия пока не известны.

Серия накладок указывает на активные связи с угорско-мадьярским миром и имеет общие параллели в памятниках Южного Урала: OIV–1 – OIV–3 (Мажитов, 1981, рис. 58: 33, 37; 71: 6), OVI–1 (Мажитов, 1981, рис. 58: 3), OVII–1 (Мажитов, 1981, рис. 58: 4), OVIII–1 (Мажитов, 1981, рис. 31: 20) и Венгрии: OIII–2 (The Ancient Hungarians, 1996, с. 186), OIII–5 (The Ancient Hungarians, 1996, с. 207), OIV–2 (The Ancient Hungarians, 1996, с. 375).

**Пряжки поясные.** Разряд определен по материалу. По способу соединения рамки со щитком выделены группы. По форме рамки изделия скомпонованы в отделы, в типы – по форме щитка в сочетании со стилистическими особенностями его оформления.

Разряд 1. Большинство пряжек изготовлено из цветного металла.

**Г р у п п а 1.** Неподвижное щитковое соединение.

**О т д е л А.** Треугольнорамчатые.

*Тип 1.* С удлиненным щитком с каплевидными выступами, украшенным растительным узором – 2 экз. (рис. 14: 1, 19; 15: 65) п. 3, жк 2. Идентичные пряжки найдены в погребении 2 Юмского марийского могильника и кургане Кирилино X в. в юго-восточном Приладожье (Кочкуркина, 1989, рис. 88).

*Тип 2.* С удлиненным щитком с двумя отверстиями или со спиральным завитком в центральной части (рис. 14: 8, 23; 15: 61, 62): пп. 6, 7. Аналогии в погребениях 45, 55 Дубовского марийского могильника, в древнерусских древностях в кургане 38 Петровского могильника, в верхнем слое Минино II датированы второй половиной X – началом XI вв. (Зайцева, 2008, рис. 70: 10). Погребение 45 Дубовского могильника по монетам датируется серединой – второй половиной X в.

*Тип 3.* С удлиненным щитком и выступами на рамке (рис. 15: 64): жк 6.

**О т д е л Б.** Овальнорамчатые.

*Тип 1.* С коротким щитком с двумя выступами (рис. 14: 43): п. 9. Аналогичная пряжка обнаружена в погребении 59 Елизавет-Михайловского мордовского могильника (Материальная культура, 1969, табл. 32: 12).

*Тип 2.* С фигурным щитком и насечками на рамке (рис. 15: 66, 70): п. 1, жк 13. Пряжка из погребения 1 по оформлению щитка близка изделиям из погребений 34 Нижней стрелки, 36 Дубовского марий-

ских могильников, погребения 222 Крюково-Кужновского мордовского могильника, пряжке из Рождественского комплекса в Пермском Предуралье (Белавин, Крыласова, 2008, рис. 198: 16).

*Тип. 3.* С коротким щитком с выступом без орнамента (рис. 14: 14; 15: 69): п. 4.

На пряжках из пп. 2, 13 форму щитка определить не удалось.

В жк 11 не выяснена форма рамки, но, судя по оформлению щитка геральдической формы с бордюром ложной зерни и трилистником в могильниках Волго-Вятского междуречья, подобные встречаются часто: пп. 46, 58, 60, 64 Дубовского могильника; пп. 29, 30, жк 8, 10 Нижней стрелки (овальнорамчатые). Аналогии известны в погребении 406 Крюково-Кужновского могильника, в материалах средневековых кочевников (Иванов, Крыласова, 2006, рис. 6: 8).

**Г р у п п а 2.** Подвижное щитковое соединение. Щиток загибался вокруг задней части рамки.

**О т д е л А.** Рамка пятиугольной формы с растительным орнаментом: жк 11 (рис. 15: 73).

**Разряд 2.** Железные рамчатые.

*Тип 1.* Прямоугольные с вогнутыми боками: п. 12 (рис. 15: 67).

**Наконечники** различаются по характеру крепления к кожаной основе.

**Г р у п п а 1.** Крепятся к кожаной основе пояса при помощи шпеньков.

**О т д е л А.** Наконечники с параллельными боковыми сторонами.

*Тип. 1.* Нижний край заострен, верхний с треугольным вырезом:

1 А – поверхность украшена побегами (рис. 15: 53): п. 3, жк 2;

1 Б – с окантовкой по краю, в центре без орнамента (рис. 15: 60): п. 7;

1 В – поверхность украшена выступающим орнаментом в форме сердцевидных накладок с каплевидными выступами (рис. 15: 54): жк 6.

*Тип 2.* Нижний край заострен, верхний имеет прямой срез, украшены растительным орнаментом (рис. 15: 57, 59) жк 5, 13.

*Тип 3.* Нижний край заострен, верхний с круглой выемкой (рис. 15: 49): жк 2, п. 1.

**Г р у п п а 2.** Наконечники оформлены в виде коробочки-обоймы, ремень вставлялся внутрь (рис. 15: 46): жк 4. Идентичное изделие обнаружено в кургане X в. Кирилино в Юго-восточном Приладожье (Кочкуркина, 1989, рис. 88: 3).

Хорошая сохранность органики на Русенихинском могильнике позволила сделать реконструкцию нескольких поясов.

**Кошельки** изготовлены из кожи. Содержится информация о наличии кошельков в 15 комплексах: пп. 1, 3, 5, 6, 7, 8 (2 экз.), 12, 13, жк 2, 5 (2 экз.), 6, 8, 12, 13. За исключением погребения 6, остальные комплексы отражают мужскую принадлежность, что соответствует традиции, прослеженной по могильникам Ветлужско-Вятского междуречья, связанных с марийской средневековой культурой (Никитина, 2013а, с. 152). Погребение 6 принадлежало женщине – «литейщице», которые, в соответствии с традициями этой культуры, имели особый социальный статус и вещи, связанные с



мужской атрибуцией. К сожалению, информация по погребениям 5, 6, 8, жертвенному комплексу 6 представлена лишь небольшими фрагментами кожи, 11 экземпляров сохранили форму и подлежат классификации.

В основу классификации положена форма изделия и орнаментация, размеры индивидуальны и учитывались как второстепенный признак.

*Тип 1.* Кошельки лировидной (в разных работах встречается грушевидной или подковообразной) формы сужены посередине, имеют округлую нижнюю часть и горловину в форме цилиндра или раструба – 8 экз. (рис. 69: 1). Кожа изготовлена из бобрового хвоста и имеет ячеистую поверхность. Кошельки сшиты из двух кожаных пластин, достаточно плотно прилегающих друг к другу. Для придания кошелькам твердости между пластинами в районе боковых швов использовалась прокладка из бересты (п. 13) или войлока (п. 3). Нижняя округлая часть кошелька окантована мелкими металлическими обоймочками-зажимами на 1 шпильке из цветного металла, охватывающими обе стороны изделия и таким образом скрепляющими их. Боковые края верхней части имеют зажимы в виде несомкнутой трубочки или двух сплошных пластин из цветного металла. Судя по находкам металлических обоймочек-зажимов в погребении 6 и соединенных боковых швов от изделия в жертвенном комплексе 6, их можно с определенной долей условности отнести к этому же типу.

Учитывая то обстоятельство, что кошельки имели приличную

длину (иногда до 20 см), изготовлены из плоских кожаных пластин без дополнительных складок или выточек, они были не очень удобны в использовании. Практически все обнаруженные в них вещи находились в верхней части кошелька. Кошелек крепился к поясу с помощью кожаных тонких ремешков, связанных шерстяных тесемок или бронзовых цепочек.

Изделия различаются по размерам, округлости нижней части и оформлению верхней части в форме раструба или цилиндра.

А. Длина верхней части преобладает над нижней, соотношение выражено пропорцией  $1 > 1$  (рис. 69: 1) – 3 экз.: п. 1; жк 5, 13. Общие размеры 7–10 см х 10–17 см.

Б. Длина верхней части меньше длины нижней части, соотношение выражено пропорцией  $1 < 1$  (рис. 69: 4, 5) – 5 экз.: пп. 3, 7, 12, 13, жк 12. Общие размеры; ширина в пределах 7–11; высота – 15–20 см.

Аналогии кошелькам типа 1 можно найти в материалах волжских булгар среди изделий с мелкими обоймами (тип 1 по классификации Е.П. Казакова) (Казаков, 2001, с. 173). В материалах Рождественского и Баяновского могильников (Белавин, Крыласова, 2008, рис. 176: 5,7–11; Крыласова, 2007, с. 224) Пермского Предуралья обнаружены, в основном сумочки, близкие изделиям типа 1Б в количестве 7 экз. На других могильниках этого круга, Огурдинском (281 погребение), Запосельском (31 погребение) и Редикорском, подобных находок не зафиксировано. Изделия, близкие сумочкам типа 1,

известны на Качкашурском могильнике IX–XIII вв. (Иванов, 1991, с. 149, рис. 10: 13, 14) и поселении Иднакар на Чепце. В отдельных случаях от кошелев сохранились только боковые заклепки-накладки или зажимы, поэтому поиск точных аналогий затруднен. Можно отметить, что подобные изделия обнаружены в погребениях 400 и 472 мордовского Крюково-Кужновского могильника (Материалы по истории мордвы, 1952, с. 127, 150), на Кубенском озере в материалах Минино II и Владышево II, в кургане Челмужи на Онежском озере (Зайцева, 2008, с. 78, 79) и в могильнике Бирка (Arbman, 1940, nff. 279: 5).

*Тип 2.* Кожаные кошельки с нижним округлым краем по форме напоминают нижнюю часть кошелев типа 1Б, но боковые края более плавные и горловина почти не выражена (рис. 68: 2, 3).

Кошельки по бокам имеют прошитую кожаную или металлическую сплошную полосу, по центру узкий ремешок, который использован для застегивания и крепления к ремню – 3 экз.(?) (рис. 68: 2): жк 2, 5 (?), 8.

Размеры кошелев: высота – 11–15 см, ширина – 11–15 см; разница между шириной и высотой в пределах 1 см. На лицевой стороне могла быть пластина из фольги цветного металла (жк 8) (рис. 68: 3). К этому типу относится известная сумочка из погребения 19 Веселовского могильника с изображением двух зверей (вероятно, львов) на задних лапах (Архипов, 1973, с. 40, рис. 49), которая впоследствии включе-

на в несколько работ (рис. 68: 4). Данная находка считается уникальной и долгое время была единственной. В 2011 году подобное изделие было зафиксировано в жк 8 Русенихинского могильника (рис. 68: 3). К сожалению, сам кошелек не сохранился, но по остаткам фольги из белого металла видно, что на нем была пластина с изображением, аналогичным или близким на пластине из погребения 19 Веселовского могильника. Контуры задней части животных и их поза на обоих кошелях совпадают. Пластина Русенихинского могильника изготовлена из очень тонкой фольги, которая расслаивается.

Форма кошелека из жк 5 Русенихинского могильника установлена по следам от накладок, нашитых по периметру. Кожа не сохранилась и к кошелям данное изделие отнесено условно. Судя по форме, это мог быть кошелек или поясная подвеска. Поясные подвески по бокам известны по материалам погребения 5 Веселовского марийского могильника.

Вероятно, кошелек близкий изделиям типа 2, находился в погребении 52 Дубовского могильника. В районе пояса обнаружены 2 накладки, изображающие крылатого семвурва. Такие находки достаточно редки и найдены на поясной сумочке в погребении 2 Пановского мордовского могильника (Материальная культура, 1969, табл. 1: 1). Погребения с данным типом изделий Веселовского могильника по вещевому инвентарю относятся к первой половине X в. (Никитина, 2012, с. 62, 63). В

жертвенном комплексе 2 Русенихинского могильника обнаружен поясной набор, аналогичный поясному набору из погребения 3 этого же памятника с монетами начала X в. Есть все основания датировать жертвенный комплекс 2 этим же временем. Эту же дату подтверждает нумизматический материал из погребения 52 Дубовского могильника с аналогичной сумочкой (2 монеты).

Более половины кошелеков (57%) содержали кремень и/или кресало, в 35,7% кошелеков обнаружены монеты. Четыре кошелька (п. 7, жк 2, жк 8, жк 13) на первый взгляд были пустыми, а кошелек из погребения 12 не имел вещей, но содержал скорлупки орехов. Нами были сданы на дополнительный анализ образцы затвердевшей массы из кошелеков погребения 3 и жертвенного комплекса 13 Русенихинского могильника. Анализы проводил доцент кафедры зоологии МарГУ В.И. Дробот. В погребении 3 в составе переданной на анализ массы были выявлены фрагменты истлевшей древесины и шкурки из головной области лисы красной. В жертвенном комплексе 13 Русенихинского могильника в кошельке находился фрагмент шкуры норки и человеческий волос, скрученный в жгут. Исходя из анализа содержимого кошелеков, можно сделать вывод, что кошельки имели не только функциональное назначение как часть одежды, но и культовое. Не исключено, что фрагменты шкурок зверей и волос также были оберегами. Фрагмент древесины мог быть остатком деревянной бирки, подобной деревянным

палочкам из жертвенного комплекса 5.

Массовые аналогии кошелекам типа 2 находятся в венгерских погребальных комплексах Карпато-Дунайского бассейна. Карта местонахождений таких находок составлена Иштваном Эрдели (Эрдели, 1972, с. 137, рис. 1). Впоследствии количество аналогичных находок на территории Венгрии увеличилось (The Ancient Hungarians, 1996, с. 73, 88, 95, 112, 120, 126, 153, 154, 178, 183, 186, 205, 283, 295, 297, 318, 331, 364, 380, 384, 413). К тому же наконечник от ремешка из жк 8 и мелкие накладки на ремешок из жк 2 и 8 также по оформлению близки изделиям из венгерских могильников, найденным совместно с сумочками такого типа (The Ancient Hungarians, 1996, с. 186). Отдельные аналогии изделиям этого типа известны в Бирке (Arbman, 1940, nff. 958, 819). Одна уникальная серебряная пластина-накладка на кошелек с изображением животных известна в Пермском крае (Белавин, Иванов, Крыласова, 2009, с. 222, рис. 77: 24). Остается сожалеть, что она обнаружена грабителями и не имеет точной привязки к памятнику. В могильниках Пермского Предуралья также известны 3 находки кошелеков, окантованные бронзовой пластиной по краю, которые Н.Б. Крыласовой включены в тип А1.1. (Крыласова, 2007, с. 225). Кожаные кошельки аналогичной формы обнаружены в мордовских Пановском (п. 2) (Материальная культура, 1969, табл. 1) и Крюково-Кужновском (п. 169) могильниках. Судя по описанию п. 169, по краю были расположены мелкие пуговицы

(Материалы по истории, 1952, с. 59, табл. XII: 1). Аналогично украшение кошелька/сумочки из жк 2 Русенихинского могильника. Упоминания о сумочках с серебряной пластиной на лицевой стороне встречены при описании п. 400 Крюково-Кужновского могильника (Материалы по истории, 1952, с. 127). Фактическое число сумочек в Крюково-Кужновском могильнике было больше, но из-за отсутствия иллюстративного материала их невозможно достоверно связать с каким-либо типом.

Я уже высказывала мнение, что кошельки/сумочки типа 1 являются показательным маркером культуры населения Ветлужско-Вятского междуречья, о чем свидетельствует массовое распространение кошельков в погребальных памятниках этого региона (Никитина, 2013а, с. 159). К тому же жители этого региона были обеспечены исходным сырьем (хвост бобра) для изготовления таких кошельков. Проникновение их на соседние территории является результатом торговых контактов. Изделия Ветлужско-Вятского междуречья имеют небольшие отличия от находок Пермского Предуралья, где похожие кошельки могли изготавливаться самостоятельно. Кошельки второго типа относятся к первой половине X в., они одновременны венгерским сумочкам. Возникает вопрос об их происхождении и путях распространения на такой широкой территории. Наиболее распространенные версии о мадыарском или прикамско-угорском происхождении требуют дополнительной аргументации. В курганах Южного Приуралья, в Большетиганском

могильнике и иных памятниках, в настоящее время связываемых с древними мадыарами, подобные сумочки не обнаружены. Вероятно, существовал общий этнический массив, с которым были знакомы народы Среднего Поволжья, венгры и т.д. Таким соседом могли быть болгары, тем более, что аналогичные сумочки встречаются в ранних болгарских памятниках, о чем речь шла выше. Высказывание Е.П. Казакова о производстве поясных сумочек в Волжской Болгарии вполне приемлемо для сумочек типа 2.

**Привески-бубенчики** включались в состав многих украшений: головных, нагрудных и т.д., а также использовались индивидуально.

Г р у п п а 1. Полые.

*Тип 1.* Грушевидные с крестовидной прорезью и насечками – 4 экз. (рис. 12: 14): жк 14 (1 экз.), 15 (1 экз.); п. 17 (1 экз.); под. мат. (1 экз.). Широко представлены в древностях Восточной Европы: Пермском Предуралье (Белавин, Крыласова, 2008, с. 404), полонко-чепецких памятниках X–XIII вв. (Иванова, 1998, рис. 55: 9, 11; Иванов, 1998, рис. 56: 8–10), на Выми и Вычегде (Савельева, 1987, табл. 11: 13; Истомина, 1999, рис. 12: 1, 2), у чуди заволочской (Назаренко, Овсянников, Рябинин, 1984, с. 203, рис. 5: 15, 16). По Новгородским материалам они датируются IX – серединой XII вв. (Седова, 1981, с. 156), у половцев – XII в. (Степи Евразии, 1981, рис. 83: 28–29).

*Тип 2.* Шаровидные из двух половинок; нижняя половинка украшена радиальными насечками – 21 экз. (рис. 12: 16): жк 5 (1 экз.), 7

(5 экз.), 15 (1 экз.), пп. 2 (2 экз.), 4 (2 экз.), 6 (9 экз.), 17 (2 экз.). Аналогии в Пермском Предуралье (Белавин, Крыласова, 2008, с. 405, рис. 196: 65). Бубенчики имеют очень тонкие стенки, сохраняются плохо; фактическое их количество было больше.

*Тип 3.* Крупный шаровидный бубенчик с щелевидной прорезью – 1 экз. (рис. 12: 15): под мат.

*Тип 4.* Шаровидные мелких размеров с прорезью – 4 экз. (рис. 12: 18): пп. 4 (1 экз.), 14 (2 экз.), жк 14 (1 экз.).

*Тип 5.* Полые привески с ребристым туловом завершающиеся шаровидным выступом – 3 экз. (рис. 12: 20): пп. 6, 14 (2 экз.). В материалах Ветлужско-Вятского междуречья подобные привески являются частой находкой: Веселовский, Дубовский, Нижняя стрелка могильники. Обнаружены в памятниках марийской культуры и на правом берегу Волги: Анаткасинский могильник (Никитина, Воробьева, Федулов, 2016, рис. 4: 19–26). По типологии Е.П. Казакова, относятся к типу ПА1в и отмечены на территории Волжской Болгарии в X–XI вв. на I Измерском селище (Казаков, 1991, с. 118, рис. 40: 54; Казаков, 2007, рис. XV: 11, 13).

**Г р у п п а 2.** Литые сплошные.

*Тип 1.* В форме гирек – 9 экз. (рис. 12: 19): жк 4 (1 экз.), 9 (1 экз.); пп. 4 (2 экз.), 7 (1 экз.), 10 (1 экз.), 11 (1 экз.), 14 (1 экз.), под. мат. (1 экз.). Аналогии известны в болгарских памятниках (Казаков, 1992, рис. 21: 61, 62), в курганах Южного Урала (Мажитов, 1981, рис. 44: 7; 73: 8), на Алтае с VIII по XIV вв. (Степи Евразии, 1981, рис. 73), в вымских

древностях (Савельева, 1987, рис. 37: 24), Белоозере (Захаров, 2004, рис. 106), Пермском Предуралье (Белавин, Крыласова, 2008, с. 404).

**Бусы стеклянные** – 40 экз.: пп. 6 (4 экз.); 14 (16 экз.), 16 (20 экз.).

В погребениях 6 и 14 бусы находились в составе дополнительного комплекса в изголовье; в погребении 16 – в составе ожерелья.

В погребении 6 обнаружены лимоновидные бусы из тянутой трубочки разных цветов: желтая непрозрачная, две полосатые с коричневым декором на белом фоне и 1 с красно-коричневым декором на желтом фоне. Полосатые бусы имеют аналогии среди бус Мининского археологического комплекса (Захаров, Кузина, 2008, рис. 168: 1–3, 12), Как и в экземплярах Минино, на бусах из погребения 6 наблюдаются незначительная ширина полосок декора и ограниченный набор цветов; эти особенности позволили отнести бусы к позднему варианту по типологии З.А. Львовой (Захаров, Кузина, 2008, с. 179).

В погребении 14 найдены 5 экземпляров лимоновидных синих бус. Синие лимоновидные бусы, отнесенные к цветным в Мининской коллекции вошли во вторую хронологическую группу X – середины XI вв. (Захаров, Кузина, 2008, с. 196; рис. 163: 13–17).

Бисер обнаружен в погребениях 14 и 16. В погребении 16 бисер навитой представлен 3 желтыми непрозрачными, 3 синими и 10 белыми экземплярами.

В погребении 14 бисер рубленый имеет темно-синий, почти черный цвет.

**Бусы металлические** – 35 экз. (рис. 12: 17): жк 1 (9 экз.), 3 (3 экз.), 4 (2 экз.), 5 (6 экз.); 9 (5 экз.), пп. 4 (1 экз.), 6 (1 экз.), 8 (1 экз.), 14 (5 экз.), под. мат. (2 экз.). Встречены преимущественно в составе обувных украшений и использованы в качестве пронизок для держания ремешков.

**Пронизка колокольчиком** – 19 экз. (рис. 12: 21): жк 2 (2 экз.), 5 (1 экз.), жк 7 (1 экз.); пп. 10 (9 экз.), 14 (2 экз.), 16; под. мат. (3 экз.) (рис. 12: 21). Подвеска из жк 7 имеет кольцо для дополнительных привесок. Пронизка из п. 16 имеет рубчатые ободки у основания отверстия и по краю изделия. Колоколовидные подвески-пронизки с шумящими привесками известны в п. 6 Корниловского муромского могильника (Бейлекчи, 2005, рис. 14: 1), в Лядинском могильнике (Воронина, 2007, с. 13, рис. 7).

**Костяные орнитоморфные пронизки** – 9 экз. (рис. 13: 12): жк 11 (3 экз.), 14 (3 экз.), п. 6 (3 экз.). Тулово коня схематизировано и в большей степени напоминает тулово плывущей утки. Поэтому не случайно в литературе скульптурные орнитоморфные изображения сравнивают с коньками (Иванова, 1998, с. 77) или водоплавающей птицей (Белавин, Крыласова, 2008, с. 443). Материалы марийских могильников Ветлужско-Вятского междуречья: Черемисского кладбища (п. 7), Юмского (п. 7), Нижней стрелки (п. 29), Дубовского (пп. 11, 27, 36, 52) показывают, что наиболее часто подобные изделия являются составной частью наконечников и крепятся к спиральным пронизкам из бронзовой проволоки

(Никитина, 2012, рис. 97, 126, 180, 222, 234, 242, 257). В материалах могильников Ветлужско-Вятского междуречья костяные коньки зафиксированы также в качестве привесок к нагрудным украшениям (Никитина, 2012, рис. 16: 8, 9), височным украшениям (Никитина 2012, рис. 24); в этих случаях они не образуют скоплений, а использованы поштучно. Аналогичные фигурки в качестве единичных находок встречены также в Предуралье (Белавин, Крыласова, 2008, рис. 201: 9, 10) и Большетиганском могильнике (Казаков, 1992, рис. 22: 4). Основные находки локализуются на Чепце (Иванова, 1982; Иванова, 1998, с. 77) и в Ветлужско-Вятском междуречье.

**Костяные пронизки** в виде цилиндра или слабовыраженного конуса с поверхностью, орнаментированной поясками насечек – 6 экз. (рис. 13: 25): жк 14 (3 экз.), 15 (1 экз.), п. 6 (2 экз.).

**Костяные подвески** в виде слабовыраженного конуса с выпуклым по центру пояском, вверху имеется петля для подвешивания (рис. 13: 24) – 2 экз.: жк 14. По форме они похожи на костяные пронизки, но отличаются способом крепления к одежде. Декор из орнаментальных полос насечек аналогичен декору на пронизках.

**Копоушки** (рис. 13: 26) – 4 экз.: жк 11 (1 экз.), 14 (1 экз.), п. 6 (2 экз.). Представлены предметами очень плохой сохранности различных размеров, изготовлены из кости. В погребении 6 найдено 2 копоушки: первая имеет размеры 7x1,2 см и орнамент из плотных рядов с насечками, аналогичный орнаменту

на пронизках, на второй размерами 4,8 x 1,2 орнамент не читается. В жк 11 изделие размерами 2,8x1 см украшено горизонтальными полосами, на копоушке из жк 14,5x0,8–1 см орнамент также не читается.

**Шнуры от обуви** – 6 экз. (рис. 23: 6, 10): жк 5 (2 экз.), 7 (2 экз. во фрагментах), 14 (2 экз.).

Шнуры обнаружены поверх кожаных тапочек, вероятно, они были связаны с обувью. Найденные фрагменты шнурков имели длину 77 см, изготовлены из прядей двух цветов, сплетенных в косичку, имели раздвоенный конец, украшенный бронзовыми пронизками.

**Коготь** – 1 экз. (рис. 13: 23): п. 6. Обнаружен в составе украшения, лежавшего в скоплении вещей в изголовье.

### ОРУДИЯ ТРУДА

**Скобель** – 2 экз. (рис. 17: 3): пп. 7, 12. Размеры изделия из погребения 7: длина лезвия 6 см, ширина лезвия 7 см. Изделие из погребения 12 имело размеры 10x2 см. Изготовлены из пластины с клиновидным в рабочей части сечением. Близкие орудия под названием наструги опубликованы в материалах Пермского Предуралья (Белавин, Крыласова, 2008, с. 143: 14, 15, с. 268), аналогии в Биляре (Культура Биляра, 1985, с. 56) и Древней Руси (Древняя Русь, 1997, с. 257).

**Топоры** по форме насада разделяются на проушные и втульчатые.

**Г р у п п а 1.** Проушные топоры.

**Тип 1.** С круглыми парными щековицами – 5 экз. (рис. 18: 5, 6): пп. 2, 8, 12, 13, 14. Похожие изделия известны у мордвы (Воронина, 2007, с. 40) и в кочевнических

древностях (Степи Евразии, 1981, с. 148, рис. 32, 36).

**Тип 2.** С треугольными парными щековицами – 2 экз. (рис. 18: 1): пп. 3, 4. Близкие изделия зафиксированы в Лядинском могильнике (Воронина, 2007, с. 41).

**Тип 3.** С треугольными односторонними щековицами – 2 экз. (рис. 18: 2, 3): пп. 6, 16.

**Г р у п п а 2.** Втульчатые топоры – 5 экз. (рис. 17: 1): пп. 3, 5, 8, 12, 13.

**Пешни-мотыжки** – 10 экз. (рис. 17: 2, 4): жк 6, пп. 2, 5, 6, 8, 9, 12 (2 экз.), 14, под. мат. Аналогичные орудия труда появляются с VI в. (Йовков, 1978, с. 221) на Средней Волге, в Прикамье, Пермском Предуралье, на Чепце, Волго-окском междуречье (Белавин, Крыласова, 2008, с. 252; Голдина, 1985, табл. XXXIII: 17, 37; XLIV: 33; Голдина, Кананин, 1989, рис. 61; Воронина, 2007, с. 43; Ястребов, 1893, табл. 25: 10; Петербургский, 1975, рис. 3: 1, 5). По мнению исследователей, орудия могли использоваться в качестве наконечников мотыг для обработки земли (Голдина, 1985, с. 146; Белавин, Крыласова, 2008, с. 252), в качестве тесел для обработки дерева (Иванова, 1998, с. 100). В хозяйстве финно-угорских народов получают широкое распространение в конце I – начале II тыс., в этот же период известны у болгар (Культура Биляра, 1985, табл. II: 8–10). Более широкое распространение получили у кочевников Кавказа, Средней Азии, Сибири (Йовков, 1978, с. 221).

**Острие** – 2 экз. (рис. 21: 1, 10): жк 12, п. 6. Использованы в качестве орудия колющего характера.

Орудие из жк 12 имело четырехгранное сечение и длину 21 см: колющая часть – 13 см, рукоять – 8 см. Рукоять состояла из тонких, плотно прилегающих друг к другу деревянных пластин и ближе к рабочей части украшена плотной обмоткой из серебряной проволоки. Острие из погребения 6 имело четырехгранное сечение и размеры 16,6 см: длина рабочей части 13,4 см.

**Ножи** – 36 экз.: жк 5 (3 экз.), 6 (1 экз.), 8 (1 экз.), 13 (1 экз.), 15 (1 экз.), пп. 1 (2 экз.), 2 (3 экз.), 3 (4 экз.), 5 (2 экз.), 6 (2 экз.), 7 (2 экз.), 8 (1 экз.), 10 (1 экз.), 11 (1 экз.), 12 (4 экз.), 13 (1 экз.), 14 (3 экз.), 16 (1 экз.), 17 (1 экз.). Основная масса ножей имела рукояти из дерева, при переходе к лезвию плотно обмотанного тонкой серебряной проволокой (рис. 21: 2, 21, 22). В жк 5, 11 ножи имели костяные рукоять с орнаментом из горизонтальных зон, заполненных зигзагом и параллельными линиями (рис. 21: 8). На костяной рукояти ножа из жк 15 орнамент состоял из вертикальных зон, заполненных кружками, и зон с горизонтальными полосами (рис. 21: 5). В жк 6 нож лежал в кожаных ножнах, в жк 10 – в деревянных ножнах.

**Шило** – 7 экз. (рис. 21: 16, 17, 18): жк 14, пп. 2, 3, 5, 6, 8, 10, 14, 16. В погребении 14 от шила сохранилась только рукоять, богато украшенная прочерченными плотными горизонтальными рядами, заполненными зигзагом. Такой же орнамент на фрагменте рукояти шила из погребения 6.

**Крючки железные** – 2 экз. (рис. 21: 13, 14): пп. 2, 8. Изготовлены из плоского в сечении

дрота и выполняли функцию колчанных.

**Блесна:** п. 12 (рис. 21: 20). Изготовлена из цветного металла, имеет размеры 14 x 2,3 см.

**Пряслице** представлено 1 экземпляром в п. 6 (рис. 16: 14). Изготовлено из известняка, имело диаметр 3,5 см и плоское сечение.

**Литейная форма:** жк 5, п. 6.

**Льячки** – 9 экз. (рис. 36: 14, 15): пп. 2 (2 экз.); 6 (3 экз.), 14 (3 экз.), фрагменты из под. мат.

Льячки изготовлены из плохо обожженной глины, в погребении 2 они рассыпались. Полностью форму можно проследить только у двух изделий: одна льячка из погребения 6 имела сливы в две стороны, в погребении 14 ковшик имел слив в одну сторону. Сливные носики других изделий не сохранились. Все имели округлое дноковша.

## БЫТОВОЙ ИНВЕНТАРЬ

**Кресала** по материалу выделены группы.

Г р у п п а 1. Биметаллические.

Лезвие кресал изготовлено из железа, а рукоять из цветного металла – 6 экз. Поскольку лезвие сохранилось очень плохо или представлено небольшими фрагментами железа, в основу типологии положена форма рукояти.

Впервые типология кресал с металлическими навершиями была выполнена Л.А. Голубевой в 1964 году, в которой обобщены и систематизированы известные на тот период кресала с бронзовыми рукоятями с территории России (Голубева, 1964). В эту типологию вошли изделия из памятников Ветлужско-



Вятского междуречья, известные на тот момент. Несмотря на то, что в настоящее время эта группа источников значительно расширена, существенно принцип разделения на группы и типы не изменился, поэтому мы использовали признаки, разработанные Л.А. Голубевой.

Навершие кресала из погребения 2 составляет композицию из двух всадников, скачущих в противоположные стороны (рис. 16: 1). Изображение всадников сильно стилизовано. Изделие относится к стандартным типам, известным в западной археологии (Лехтосало-Хиландер, 1979; Крыласова, 2007, с. 172). Изображения на кресалах, обнаруженных в Ветлужско-Вятском междуречье, сильно схематизированы, иногда близки орнитоморфным. Головы всадников схематичны, подобны лебединым. Л.А. Голубева включила похожие изделия во второй вариант IV группы. Аналогии найдены в погребениях 16 Веселовского и 52 Дубовского могильников, 5 могильника Кузинские хутора, связанных с марийской культурой.

Изделие из погребения 5 имеет изображение двух зооморфных существ, повернутых лицевой частью навстречу, но изображения сильно схематизированы и утратили черты конкретных зверей (рис. 16: 2). Сильно схематизированные кресала включены Л.А. Голубевой в группу II, тип 6. Аналогия известна в погребении 11а могильника Нижняя стрелка (Никитина, 2012, рис. 151: 6).

В погребении 6 обнаружено кресало с изображением антропоморфной фигуры между двумя

хищными птицами (рис. 16: 5). Птицы изображены в профиль со сложенными крыльями и мощным клювом. Между головами птиц располагается петля для привешивания; в основании – горизонтальный ряд выпуклых перлов. У антропоморфной фигуры длинные опущенные руки, на крыльях птиц заметны горизонтальные насечки. Л.А. Голубева подобные изделия объединила в вариант 2 группы III. Наиболее распространены аналогии в Пермском Предуралье (Крыласова, 2007, с. 168), в погребениях Ветлужско-Вятского междуречья обнаружены на могильниках Нижняя стрелка (п. 22) и Черемисское кладбище (п. IV).

Кресало из погребения 8 имеет навершие в форме животного в профиль с повернутой назад головой, миндалевидными глазами, завернутым хвостом и рогом, опущенным к передним ногам (рис. 16: 6). Животное припало на передние конечности. Л.А. Голубева аналогичные изделия датировала X в. Эту же датировку поддержала Н.Б. Крыласова. Материалы погребения 8 Русенихинского могильника показывают, что данный тип мог сохраниться до XI в. Фрагмент такого кресала находился в погребении 27 Веселовского могильника. Похожее, но без рога, изображение на рукоятке кресала из погребения 55 Дубовского могильника (Никитина, 2012, рис. 259). Наиболее близки изделия из Мало-Аниковского могильника и Кудымкарского городища в Прикамье, аналогии которым Н.Б. Крыласова указывает в Харинском могильнике в Прикамье и Сайгатском в Прио-

бье (Крыласова, 2007, с. 149, рис. 64: 2, 3).

В погребении 12 находилось кресало с фигурками медведей в полкорпуса, повернутыми навстречу друг другу и соединенными лапами (рис. 16: 3). В центре под лапами заметна треугольная прорезь, между мордами круглое отверстие. Аналогичное изделие известно в Мало-Аниковском могильнике (Крыласова, 2007, рис. 67: 2). Л.А. Голубевой подобные кресала отнесены к типу 3 группы II.

На навершии кресала из погребения 14 изображены развернутые в разные стороны головы змей-драконов с раскрытыми пастьями. На одной стороне кресала в центре помещена полусфера с расходящимися лучами, на другой стороне в центре – трилистник (рис. 16: 4). Аналогий данному сюжету на изделиях Ветлужско-Вятского междуречья не обнаружено.

**Г р у п п а 2. Железные.**

**Тип 1.** Калачевидной формы – 6 экз. (рис. 16: 9, 12, 13): жк 5, пп. 2, 3, 7, 8, 13.

**Тип 2.** Овальной формы – 1 экз. (рис. 16: 11): п. 16.

**Кресальные кремни** – 29 экз. (рис. 16: 15): пп. 1 (1 экз.), 2 (2 экз.), 3 (1 экз.), 4 (1 экз.), 5 (1 экз.), 6 (4 экз.), 8 (1 экз.), 10 (3 экз.), 12, 14 (1 экз.), 16 (7 экз.), жк 5 (2 экз.), жк 11, под. мат. 2010 (1 экз.), 2013 (2 экз.).

**Трубица для трута** – 1 экз.: п. 12.

**Втулка железная** – 2 экз. (рис. 16: 16): п. 7, под. мат. 2013 г.

**Оселок** – 6 экз.: жк 12 (1 экз.), пп. 1 (1 экз.), 6 (2 экз.), 8 (1 экз.), 12 (1 экз.).

**Иголки** – жк 14 (3 экз.). Изготовлены из тонкой железной проволоки.

**Сосуды.**

**Деревянные чаши** (рис. 72: 2) – 11 экз.: под. мат., жк 2/1 (пластинки), 3 (пластинки), 4, 5/2, 6, 7, 8, 9, 12; 13 (пластинки). Чаши представлены незначительными фрагментами венчиков, по которым невозможно делать выводы о форме изделия. Венчики окантованы прямоугольными обкладками из серебряных пластинок, иногда нарубленных из дирхемов (рис. 71: 1). В некоторых случаях наличие чаши определено по находкам пластинок. Отдельные пластинки нарезаны из серебряных дирхемов. Один экземпляр из подъемного материала имеет целую форму; неглубокая чаша диаметром 14 см с округло-уплощенным дном. Чаша из жк 7 имела более высокие стенки и плоское дно.

**Котел железный** – 6 экз. (рис. 17: 6): пп. 7, 10, 11, 18, жк 9, клад. яма. Котлы склепаны одинарным швом в напуск из нескольких пластин, расположенных в 2 яруса, имеют округлое дно, ушки для крепления ручки. Ручки котла железные, плоские. Все котлы относятся к Ж-4 классификации К.А. Руденко (Руденко, 2000, с. 36, 37).

**Котел медный** – 2 экз. (рис. 72: 4): под. мат., клад. яма 4. Котел собран из кованых пластин с использованием фальцовки, клепки; швы «зубец». Боковые стенки котла слегка сужены к дну. По пропорциям тулова близки изделиям типа М-7 классификации К.А. Руденко (Руденко, 2000, с. 33,

рис. 3: 7), получившим распространение в мордовских древностях.

**Чаши из цветного металла:** фрагменты от 4 изделий: жк 2, 5, фрагменты от 2-х экз. из под. мат.

Как показали предшествующие исследования, в средневековых могильниках Ветлужско-Вятского междуречья чаши из цветного металла однотипны по форме и близки по составу металла; различия фиксируются в оформлении чаш.

Чаша из жк 1 представлена 3 фрагментами венчика и 4 фрагментами от стенки (рис. 70: 4). По этим фрагментам восстанавливается форма: полусферическая с уплощенным дном; диаметр чаши приблизительно 14 см, высота ее могла быть 5–7 см. Она имеет очень тонкие стенки темно-серого цвета – 0,01–0,1 см, очень хрупкие и ломкие. Это могло быть и результатом непосредственного воздействия огня или нахождения предмета вблизи источника огня. У некоторых фрагментов внутренняя поверхность бугристая, как после вскипания. В комплексе она использована в качестве емкости, в которую были сложены вещи. На внешней поверхности сохранился орнамент из пересекающихся кружочков диаметром 0,5 см с точкой в центре, образующих непрерывную цепочку по краю чаши. Орнамент нанесен с определенной небрежностью: контуры кружочков налегают, иногда пересекают друг друга. Края рисунка сглажены, что, вероятно, является следствием того, что он был сделан в процессе подготовки шаблона, на который был нанесен. Полную орнаментальную композицию восстановить невоз-

можно, так как материал представлен небольшим фрагментом.

Наиболее хорошо сохранилась чаша из жк 5. Она имеет полусферическую форму, диаметр по венчику в пределах 13–13,6 см, высоту – 5,7 см. (рис. 70: 1). Она изготовлена ковкой по литой заготовке, имеет золотистый цвет с внутренней стороны и серый с зеленоватым оттенком с внешней. Внутренняя поверхность тщательно отполирована. Орнамент нанесен с двух сторон, причем с внутренней стороны уже после обработки чаши. Дно у чаши очень тонкое, хрупкое и ломкое.

Орнамент внешней стороны прост – на донную, чуть уплощенную часть, нанесены две окружности на расстоянии 0,65 см. Окружность у края сосуда имеет диаметр 6 см, у дна – 4,5 см. На свободном поле имеется семь гравированных рисунков из пересекающихся насечек (5x5 или 5x7 или 4x5 см в разных сочетаниях), составляющих компактные композиции. Это ромбовидные или квадратные (расположенные углами верх – низ) композиции, составленные чаще всего из двух пар пересекающихся отрезков (длина их всех в среднем 1 см) в верхней части и одинарных – снизу. Края рисунков зачастую не сомкнуты, в центре композиций поле занято штриховкой из перекрещивающихся линий. Это сочетание линий во всех композициях имеет сходство, но количество линий и расстояние, на котором они нанесены, различно, так же как и различна степень аккуратности и точности их исполнения. Между этими орна-

ментальными элементами расположены парные насечки длиной около 1 см, нанесенные с наклоном справа налево через 1 см. Создается впечатление движения по часовой стрелке.

Внутренняя поверхность чаши имеет более сложный орнамент. Он состоит из центрального медальона и трех орнаментальных поясов. В центре расположено изображение 6-лепестковой розетки, вписанной в окружность диаметром 6 см. Лепестки соединены полудугами, примыкающими к обводному контуру медальона. Фон рисунка заполнен кружочками с точкой в центре, диаметр кружочков – 0,2 см. Они достаточно хаотично размещены по свободным полям между лепестками. Первый орнаментальный пояс шириной 0,5 см оконтуривает центральное изображение в медальоне. Это небольшой пояс шириной 0,5 см, заполненный кружочками с точкой того же размера, что и по всему полю рисунка. Второй орнаментальный пояс из двух параллельно прочерченных полос расположен от первого на расстоянии 0,8 см. Пространство между первым и вторым поясом рисунком не заполнено. Третий орнаментальный пояс шириной 0,7 см состоял из надсверленных выемок диаметром 0,4 см. Пространство между вторым и третьим орнаментальными поясами имело ширину 3,2 см и заполнено богатым рисунком из окружностей с точкой в центре, составляющим основной орнамент чаши. Композиция состоит из 7 стилизованных изображений растительных побегов одинаковой формы в движе-

нии против часовой стрелки. Поле внутри контуров побегов заполнено окружностями радиусом 0,7 см, размеченных в различном сочетании.

На участках раскопа 2011 года обнаружены фрагменты толсто-стенной литой чаши (рис. 70: 2). Приблизительный диаметр изделия около 13,6 см, высота вероятно в пределах от 7 до 9 см, толщина стенки 0,15 см. Форма сосуда полусферическая с чуть выпрямленными стенками. Внутренняя поверхность чаши отполирована и затем декорирована. Внешняя поверхность обработана не так тщательно. Фрагмент является частью венчика, который дает представление об орнаменте верхней части сосуда. Композиция гравированного орнамента состоит из окружностей разного диаметра. Вдоль среза венчика проходит орнаментальный пояс, образованный двумя парами параллельных линий с кружочками диаметром 0,4 см с точкой в центре примыкающими и иногда пересекающимися друг друга.

Основной раппорт орнамента составляют окружности диаметром 3,4–3,5 см из двойного контура – двух прочерченных линий расстояние между которыми составляет 0,2 см; в центре окружности имеется еще одна окружность с двойным контуром диаметром 1,5 см. В неё вписаны три окружности с точкой в центре диаметром 0,5 см. Фрагмент, найденный на другом участке, судя по толщине стенки и качеству металла, принадлежит этому же сосуду и составляет его центральную часть. В центре была изображена розетка, заключенная в пояс из парных прочерченных линий (рис. 70: 3).

Из фрагментов, найденных на разрозненных участках, удалось восстановить еще одну чашу: тонкостенная (толщина стенки 0,05 см), украшена с внутренней стороны циркульным орнаментом (рис. 70: 5). Внешняя поверхность её, судя по этому фрагменту, орнамента не имеет. На внутренней поверхности чаши имеются следы полировки. Орнамент состоит из двойных окружностей (диаметром 0,8 и 1,6 см), соединенных между собой полудугами в верхней части. Пространство между окружностями и расположенной выше орнаментальной полосой плотно заполнено мелкими кружочками (диаметр 0,1 см) с точкой в центре. Линии нанесены очень тонким резцом: толщина линий 0,01 см. Эта композиция отделена от остальной части пояском из неглубоких надсверленных выемок диаметром 0,3 см между двумя параллельными линиями.

Толстостенная чаша имеет сходство с чашами из Веселовского и Дубовского могильников Ветлужско-Вятского междуречья (Никитина, 2012, рис. 55: 2; 255: 5).

Остальные чаши имеют больше сходства по особенностям орнамента (комбинации гравированного рисунка с надсверленными выемками) с находками из могильника Нижняя Стрелка (Никитина, Руденко, 1992). Но там чаши более крупные, и не столь тонкие, с преобладанием орнамента, основанной на зооморфных мотивах.

Наиболее близкие аналогии орнаментальным мотивам в виде многолепестковой розетки мы

находим на чашах из Малышевского муромского могильника и Семеновского селища в Татарстане, датированных X в. (Руденко, 2000).

Чаша из жк 5 по композиции, орнаментации и размерам близка чаше на полуострове Ямал (Сокровища, 2003, с. 34, № 4).

**Берестяной туес** – 2 экз.: клад. яма 4, жк 1. Берестяной туес из жк 1 сшит из крупных пластин бересты. Дно туеса состояло из двух пластин, скрепленных проволокой из цветного металла.

Следы туесков в виде четкого контура по краю и мелких фрагментов бересты фиксировались почти в каждом жертвенном комплексе, но не подлежат реконструкции.

**Берестяная шкатулка** – 1 экз.: жк 14 (рис. 71: 5). Шкатулка изготовлена из двух крупных кусков (верх – низ) бересты, имела диаметр 15 см. Высота приблизительно 2 см является условной, так как шкатулка деформирована под тяжестью земли. Дно и крышка с боковыми стенками соединяются двойным швом. Шкатулка находилась на дне жертвенного комплекса 14, внутри помещены браслеты, продетые в перстень, иглы, нитки и нож.

## ОРУЖИЕ

**Скрамасакс** – 1 экз. (рис. 20: 1): п. 5. Изделие имело размеры: длина лезвия – 40 см, ширина лезвия – 2,5 см; сохранившаяся часть рукояти – 8 см. Нож был помещен в кожаные ножны, имеющие вдоль шва металлические накладки и два кольца для привешивания к поясу. Скрамасакс является оружием ближнего боя и, как правило, использовался совместно с другими видами

оружия. В древнерусских захоронениях скрамасаксы обнаружены в комплексе с мечами. В погребении 5 Русенихинского могильника скрамасакс находился в погребении с копьем; вероятно, данное погребение воина – копейщика.

**Наконечники копий** – 2 экз. (рис. 20: 2, 3): пп. 5, 7.

**Наконечники стрел** – 74 экз., изготовлены из железа.

Систематизация проведена на основе типологии, предложенной Е.П. Казаковым по материалам селищ приустьевой части Камы, как наиболее хронологически совместимой с Русенихинским могильником (Казаков, 1991, с. 93–98).

По способу соединения пера с древком (насад) наконечники разделены на черешковые и втульчатые. Подгруппы определены по поперечному сечению пера; виды – по форме пера, а типы – по особенностям изделий.

К втульчатым наконечникам (г р у п п а 1) относятся только 2 экз. из погребений 7 и 12. Они имеют достаточно крупные размеры, относятся к подгруппе наконечников с линзовидным сечением и листовидной формой пера (рис. 19: 18, 19).

**Г р у п п а 2. Черешковые.**

Подгруппа 1.1. Плоское сечение – 6 экз.: пп. 1, 4, 8, 9, 10, 13.

Вид. 1. Вильчатые – 3 экз.

*Тип 1.* Выемка угловая – 1 экз. (рис. 19: 20): п. 1.

*Тип 2.* Выемка закругленной формы – 2 экз. (рис. 19: 22, 24): пп. 4, 13.

Вид. 2. Лопатковидные – 1 экз. (рис. 19: 21): п. 8.

Вид. 3. Листовидной формы – 2 экз. (рис. 19: 26): п. 10 (2 экз.).

Подгруппа 1.2. Сечение сегментовидное или уплощенно-подромбическое; разделить сложно, так как изделия сильно корродированы.

Вид. 1. Листовидные с наибольшим расширением пера в нижней части.

*Тип 1.* С расширенно-килевидным пером, имеющим несколько выпуклые стороны и вогнутые плечики – 10 экз.:

а) с упором – 2 экз. (рис. 19: 7): пп. 9, 12;

б) без упора – 8 экз. (рис. 19: 8, 9): пп. 3 (5 экз.), 4 (1 экз.), 5 (1 экз.), 12 (1 экз.).

*Тип 2.* Наибольшая ширина пера поднята выше, боковые стороны скорее прямые, чем выпуклые – 36 экз. (рис. 19: 6): пп. 1 (7 экз.), 3 (1 экз.), 4 (2 экз.), 5 (4 экз.), 8 (9 экз.), 9 (2 экз.), 10 (5 экз.), 13 (3 экз.), под. мат. (3 экз.).

*Тип 3.* С ромбическим пером, имеющим наибольшее расширение ближе к центру – 7 экз. (рис. 19: 3, 5, 25): пп. 4 (2 экз.), 5 (1 экз.); 10 (2 экз.), 12 (2 экз.).

Все три типа имеют широкое распространение с IX по XI вв. от Урала до Венгрии (Казаков, 1991, с. 94, 95).

Подгруппа 3. Ромбическое сечение пера.

Вид 1. Листовидной формы.

Все относятся к одному типу, наибольшее расширение в нижней части пера – 5 экз. (рис. 19: 2): п. 3 (3 экз.), под. мат. (2 экз.)

Вид 2. Треугольной формы – 1 экз (рис. 19: 1): п. 3.

Вид 3. Шиловидной формы – 1 экз. (рис. 19: 23): п. 8. Возможно, использовался в качестве шила.

## **ОРГАНИКА**

### **Коврики войлочные**

Почти во всех жертвенных комплексах зафиксированы фрагменты войлока. Из-за плохой сохранности не всегда удается определить их назначение. Не исключено, что некоторые из них могли быть и остатками одежды.

В 4-х комплексах сохранились достаточно крупные фрагменты, по которым возможно определить характер изделия и интерпретировать их в качестве ковриков.

В жертвенном комплексе 5 на дне северного туеса зафиксировано два войлочных коврика (рис. 67: 2). Изделия из войлока имели подквадратную форму с сохранившимися размерами 30x30 см. Фактические размеры были больше, так как войлок уже деформирован. Каждый коврик согнут по диагонали в форме треугольника. Они лежали на дне ямы округлой формы, соединенные диагоналями, вершинами треугольников в разные стороны, образуя в плане квадрат. Войлочные коврики простеганы насквозь шерстяной ниткой слабой крутки толщиной 1–1,5 мм<sup>1</sup>. Линии стежки выполнены в виде окружностей, спиралей и роговидных узоров. Цвет войлока коричневый, цвет нити также коричневый, местами малиновый. Фрагменты войлока, стеганного нитью из светлой шерсти слабой крутки толщиной 2 мм, фиксировались и в южном туесе этого же комплекса. Сохранность последнего плохая

и детали, дающие информацию о форме, орнаментации, особенностях использования, утеряны.

В жертвенном комплексе 8 также обнаружены два войлочных коврика (рис. 67: 3). Коврики имели вид треугольников размерами сторон 13 см, по диагонали 15 см, уложены на дно туеса вершинами в противоположные стороны, соединены по диагонали и также в плане образовывали квадрат. Цвет светлый (возможно, был белый), стеганы шерстяной ниткой, образующей окружности.

В жертвенном комплексе 11 обнаружено 4 фрагмента войлока (рис. 67: 1). Судя по толщине, характеру нанесения орнамента, они принадлежат одному или двум совершенно идентичным изделиям. К сожалению, данный комплекс полностью разграблен кладовщиками, и фрагменты войлока были обнаружены в заполнении в переотложенном состоянии совместно с тканями, фрагментами кожи и металлическими украшениями. Самый большой фрагмент войлока имел размеры 12x10 см, коричневый цвет и простеган. По обозначенному стежкой узору на лицевую поверхность нанесена вышивка в технике односторонней глади из крученых нитей различных цветов (светлых и синего/черного), которые образуют сплошные зоны, иногда треугольники и композиции в форме меандров или окружностей. Обратная сторона сохраняет общий орнаментальный мотив. На лицевой стороне сохранился также фрагмент узора из накладного крашенного в красный цвет войлока.

<sup>1</sup> Анализы войлока произведены к.и.н., сотрудником Института рировдного и культурного наследия РАН О.В. Орфинской

Кусочек простеганного войлока обнаружен в жертвенном комплексе 13. Фрагмент очень небольшой, но следы ниток, образующих узор, аналогичный орнаменту на изделиях из жк 11, читаются четко.

Плотный слой войлока зафиксирован в жк 2 и 13. Вероятно, подобные коврики присутствовали и на других могильниках марийской культуры, но скопления войлока, которые встречаются неоднократно в отчетах, не привлекли должного внимания исследователей по разным причинам: плохая сохранность органики и несовершенная методика фиксации материала. В археологических памятниках, раскопанных после Русенихинского могильника, такие коврики фиксированы неоднократно. Например, интересные, богато орнаментированные экземпляры, обнаружены на Выжумском могильнике.

### Ткани

Фрагменты разной сохранности или тлен от ткани фиксировались почти в каждом погребении. Кроме визуального наблюдения, серия образцов из 6 жертвенных комплексов (жк 2, 5, 6, 7, 11, 13) была подвергнута специализированному анализу, проведенному сотрудником Института природного и культурного наследия им. Д.С. Лихачёва О.В. Орфинской<sup>2</sup>. Для определения структуры тканей и плетеных изделий применялась микроскопия в неполяризованном свете (МБС-10), увеличение от 10 до 40х....., для определения природы текстильных волокон применялись методы оптической микроскопии в прохо-

дящем и отраженном поляризованном свете (ПОЛАМ-Р-212) при увеличениях 200-400х. В процессе исследования были использованы химические методы и постоянные иммерсионные препараты в пихтовом бальзаме.

**Г р у п п а 1.** Шерстяные ткани полотняного переплетения (рис. 24: 3, 6): жк 2, 6, 7, 11.

Ткань неоднородна и имеет плотность нитей основы от 6 до 16 и утка от 2 до 8 н/см. В тканях полотняного переплетения нити основы средней плотности 10 н/см доминируют над нитями утка, плотность которых 5 н/см.

*Тип 1.* Ткани близкие к уравниваемым: жк 6, жк 11. Все нити имеют Z крутку. Плотность по нитям основы равна или немного превышает плотность по нитям утка ( $6-7/4-7$  н/см)<sup>3</sup>. Ткани рыхлые. Определить тип станка не представляется возможным. Вероятно, это продукция самого простого домашнего производства. Нити основы и утка одинаковые по толщине и степени крутки.

*Тип 2.* Нити основы толще нитей утка и практически застилают поверхность: жк 2, жк 7. Плотность нитей основы 16 н/см в 2 раза превышает плотность нитей утка (7 н/см).

*Тип 3.* Толщина нитей основы меньше толщины нитей утка: жк 7.

К этим тканям О.В. Орфинская (Орфинская, Никитина, 2014, с. 79) отнесла также ткань, плотность основы которой ниже, чем у двух предыдущих, но и с таким же отношением основы к утку ( $6/2$  н/см).

<sup>2</sup> Автор выражает огромную благодарность О.В. Орфинской за специализированный анализ и методические консультации при работе с тканями.

<sup>3</sup> Фрагменты имеют небольшие размеры и деформацию, что и приводит к разбросу показателей.



В этой ткани нити основы цветные (Русенихинский, жк. 7). Толщина нитей и их крутка неравномерная как в пределах одной нити, так и между нитями. Фрагменты по визуальному наблюдению 2-цветные: темные нити имели коричневый цвет; светлые – зеленый. При микроскопическом исследовании волокна темные нити имеют коричневый цвет, светлые не окрашены. Для более точного определения цвета необходимы другие методы исследования.

Заправка станка осуществлялась в следующем порядке: светлая нить, темная, светлая, темная и т.д. Такая система заправки позволила создать полосатую ткань, где светлые и темные полосы расположены горизонтально.

В типах 2, 3 ткани были изготовлены на вертикальном ткацком станке с грузиками. Для основы и утка нити готовили отдельно (т.е. нити двух систем существенно отличаются друг от друга). Этот факт может отражать, вероятно, более сложную организацию текстильного производства в рамках домашнего хозяйства.

Тканая лента шириной 1,5 см (жк 5) была выработана из цветных нитей основы, что объединяет эту ткань с полосатой тканью из жертвенного комплекса 7. Тканая лента выполнена, вероятно, на бердо или на ниту.

**Г р у п п а 2.** Шерстяные ткани саржевого переплетения (рис. 24: 1, 2, 5)

Плотность нитей основы от 7 до 22 и утка от 5 до 22 н/см. Средняя плотность основы составляет 14 нитей, и 13 нитей утка на 1 см, то

есть саржевые ткани можно считать уравновешенными с небольшим превышением плотности по нитям основы. Все саржевые ткани имеют систему 2/2.

*Тип 1.* Ткани близкие к уравновешенным: жк 5, 6.

Ткани с ровными по толщине и крутке нитями основы и утка имели достаточно равномерную плотность по полотну (16/16 н/см). На отдельных фрагментах нити утка одинаковы по толщине с нитями основы, но с чуть меньшей степенью крутки. Ткани краснокоричневой, коричневой и черной окраски выработаны из хорошего сырья и ровных нитей. Окраска осуществлялась на фазе сырья (волокон), при ткачестве на всем полотне выдерживалась одинаковая плотность. Группа неоднородная, ткани в ней имеют разную окраску, плотность и кромки, однако, эти различия в данном случае могут служить основанием более мелкого разделения в рамках одной подгруппы.

Ткань из жертвенного комплекса 5 по визуальному наблюдению кажется коричневой. Однако при фотографировании ткани с синим фильтром стало видно, что не все волокна имеют одинаковую окраску. Отдельные, в основном остевые волокна, темные. Основа: коричневая\* шерсть Z, толщина 0,4–0,5 мм. Уток: коричневая\* шерсть Z, толщина 0,5–0,6 мм. Кромка 1 сформирована из 5 нитей основы. Плотность ткани: 17 нитей основы и 12 нитей утка на 1 см. Нити ровные, хорошо пряденные.

В жертвенном комплексе 6 при разборе многослойного фрагмен-

та был выявлен фрагмент рукава, сшитый запошивочным швом шерстяной нитью. Шов соединяет два среза ткани. Нити основы расположены поперек рукава, следовательно, выкройку рукава располагали поперек ткацкого куска, и его длина могла быть равной ширине ткани. Обнаружен фрагмент подола из клиньев. Ткань коричневого цвета 16 нитей основы и 15 нитей утка на 1 см. Нити ровные, хорошо пряденные.

Вопрос о месте производства ткани второй группы неоднозначен. Шерстяные ткани саржевого переплетения были характерны для Европы, начиная с бронзового века. Шерстяная саржа встречается при раскопках поселений римских легионеров в Средиземноморском регионе. В византийский период шерстяная саржа могла поступать на рынок как с запада (Европа), так и с юга (р-н Средиземноморья). Судя по описанию, достаточно часто такая ткань встречалась и в средневековых памятниках финно-угров (Ефимова, 1966; Давидан, 1989; Павлова, 2015). Слабая иллюстративная база изданий тех лет не позволяет утверждать, что вышеупомянутые ткани являются абсолютно схожими. Учитывая то обстоятельство, что такая ткань занимает значительное место (50% всех шерстяных тканей) и используется в составе жертвенных комплексов, которые являются маркерами марийской культуры, нельзя однозначно исключать ее местное производство.

*Тип 2.* Ткань с тонкими прядеными нитями основы (7 н/см) и

рыхлыми, плохо прядеными нитями утка (5 н/см): жк 6. Аналогии пока неизвестны, вполне возможно, местное производство.

*Тип 3.* Ткань имеет две нити с Z-круткой основы (10 н/см), спряденные в S-направлении, и одну нить с Z-круткой (9 н/см) утка.

Такой текстиль преобладает в могильнике Залахтовые IX–XI вв. на берегу Чудского озера (Орфинская, Никитина, 2014, с. 82).

На Русенихинском могильнике не обнаружены ткани из растительных волокон. Возможно, это связано с тем, что растительное волокно разрушается быстрее. Во всяком случае, на одновременном марийском могильнике Нижняя стрелка ткани полотняного переплетения из растительных волокон всегда представлены очень мелкими фрагментами (Орфинская, Никитина, 2014, с. 82).

*Г р у п п а 3.* Ткани шелковые.

Один фрагмент ткани из жертвенного комплекса 13 является шелком самитом (1/2, Z). Шелковая ткань является фрагментом пояса. Основу пояса составлял кожаная лента, обтянутая шелком. С лицевой стороны поверх шелка крепились металлические накладки двух типов. Проанализирован небольшой фрагмент размером 0,9x1,5 см. Ткань полностью утратила окраску, но заметно, что она была двухцветной: Основу составляет неокрашенный\*<sup>4</sup> шелк, слабая Z, толщина 0,15–0,20 мм. Связующая – неокрашенный\* шелк, слабая Z, толщина 0,15–0,20 мм, отношение внутренней к связующей основе: 1/1. Рисунок не определяется, шаг рисунка по основе также не определяется. Плотность по основе: 22 нити связу-

ющей и 22 нити внутренней основы на 1 см. Все нити утка шелковые, светло-коричневые\*<sup>4</sup>, без крутки, толщиной 0,3–0,5 мм. Шаг рисунка по утку не определяется. Порядок проброса последовательный. Плот-

ность 20 пробросов нитей утка на 1 см.

Таким образом, систематизация материала позволяет перейти к вопросам датировки, этнокультурной интерпретации могильника в целом.

## ГЛАВА 2. ДАТИРОВКА, ЭТНОКУЛЬТУРНАЯ ПРИНАДЛЕЖНОСТЬ КОМПЛЕКСОВ И ОСОБЕННОСТИ КУЛЬТУРЫ НАСЕЛЕНИЯ ПОВЕТЛУЖЬЯ

### § 1. ДАТИРОВКА КОМПЛЕКСОВ

В погребениях и пахотном слое на территории могильника было обнаружено 30 монет: 4 подражания принадлежат эмиру Волжской Болгарии Муммин бин ал-Хасану, на 5 единицах читается имя Ат-Таи Биллаха, на одной – Исмаила бин Ахмада, 3 имеют чекан Ал-Муктафи Биллаха, 1 – Наср бин Ахмада; 2 – Ал-Муктадир Биллаха, 1 – Нух бин Мансура, 4 имеют надпись Ал-Мути; 2 – Мансур бин Нух, 1 – Ал-Муттаки. Основная масса монет датируется X в. (табл. 5). Большинство из них имеют отверстия, что свидетельствует о применении их в качестве украшений. По этой причине монеты могли использоваться более длительное время, чем при их обычном функциональном назначении в качестве денежной единицы и соответственно обеспечивают надежную датировку только нижней границы объектов, в которых они обнаружены. Для уточнения времени захоронений использован находящийся в них инвентарь, преимущественно привозные вещи.

По нумизматическому материалу наиболее ранним является погребение 6 (рис. 29–31). На монете сохранилось имя халифа Ал-Муктафи Биллаха (289–295 г.х.) и саманидского эмира Исмаила бин Ахмада (279–295 г.х), т.е. она могла быть чеканена на рубеже IX–XI в. (892–907 гг. н.э.). Датировку возможно уточнить по вещам.

Биметаллические кресала с изображением человека между двумя хищными птицами, аналогичные обнаруженному, в Прикамье датируются X – первой половиной XI вв. (Крыласова, 2007, с. 184). Эта датировка хорошо подтверждена материалами Рождественского могильника: погребение 120 с подобным кресалом содержало три дирхема X в. В скопление вещей, расположенных в изголовье погребенной в могиле 6, входили бусы и биконьковые подвески. Полосатые лимоновидные бусы имеют аналогии среди бус 1 группы Мининского археологического комплекса (Захаров, Кузина, 2008, рис. 168: 1, 12, с. 196), которая

<sup>4</sup> Визуальная оценка цвета.

датируется второй половиной X – началом XI вв., что соответствует датировке аналогичных бус в Старой Ладогe (Львова, 1968, с. 85) и материалах Приладожья (Кочкуркина, 1973, с. 26). Желтые лимонovidные бусы также считаются по материалам Великого Новгорода хронологическим признаком X–XI вв. (Щапова, 1956, с. 174), до конца XI века они бытовали в материалах Белоозера (Захаров, 2004, с. 45). Полосатые бусы на Белоозере существуют до середины XI в. (Голубева, 1973, рис. 65; Захаров, 2004, рис. 315: 1–7). На территории Верхнего Прикамья аналогичные бусы относятся ко второй половине X – первой половине XI вв. (Абдулова, 2012, цветная вклейка Д: 25–27).

Биконьковые подвески с прорезью в форме замочной скважины и конскими головами, соединенными с нижней частью подвески, получают наибольшее распространение в X в. (Крыласова, 2001, с. 69). К X в. относятся поясные накладки квадратные с изображением цветка. Изображение цветка близко орнаменту на изделиях из погребения 75 Дубовского могильника. Аналогичные накладки известны по материалам Елизавет-Михайловского могильника (Материальная культура, 1969. табл. 24: 2).

Таким образом, погребение 6 можно датировать X в., возможно первой половиной. К нему по дате близки погребения 2 и 7.

Погребение 2 (рис. 30) содержит две подвески в форме стилизованных конских фигурок из двух проволочных планок, соединенных между собой горизонтальными тяжами. Датируются

эти подвески на основной территории Л.А. Голубевой X–XI вв. (Голубева, 1979, с. 38). Биметаллическое кресало имеет навершие из цветного металла с сильно стилизованными фигурами всадников, скачущих в противоположные стороны, относится к стандартным типам, датированным в западной археологии началом X в. в соответствии с находками монет, обнаруженных совместно с такими кресалами в финских погребениях 90 и 348 Луистари (Крыласова, 2007, с. 172; Лехтосало-Хиландер, 1979).

Вероятно, захоронение было произведено в X в.

В погребении 7 (рис. 38) обнаружены две половинки одного подражания саманидскому дирхему с именами Ал-Муктадир Биллаха (295–320 гг. х.), Наср бин Ахмада (301–331 гг. х. – 914 – 943 гг. н.э.). Этому подражанию вполне соответствуют находки топора и браслета. Топор с одной парой треугольных щековиц и лопастью по классификации А.Н. Кирпичникова возможно отнести к раннему варианту типа V, датированному X–XI вв. (Кирпичников, 1966, с. 36–37). Витой браслет с раскованными в одну проволоку и завязанными в спираль концами аналогичен изделиям Руси X–XI вв. вплоть до XII в. (Арциховский, 1930, с. 144–145; Левашева, 1967 а, с. 219; Седова, 1997, с. 74). Витые завязанные браслеты из серебра встречаются в русских кладах X–XI вв., в погребении на Старорязанском городище XI в. (Даркевич, 1974, с. 73).

Монеты конца X в. (Ат-Таи биллах 363–381 г.х./973–991 гг. н.э.) обнаружена также в погребении 3.

В погребении 8 (рис. 39–40) датировке подлежат гривна «радимичского типа» и завязанный перстень, украшенные орнаментом «волчий зуб».

Щитковые с завязанными концами перстни известны в XI в. на территории Северо-Восточной и Северо-Западной Руси, в Прибалтике, в Лядинском мордовском и Максимовском муромском могильниках (Зайцева, 2008, с. 121; Седова, 1997, с. 77; Комаров, 2002, с. 158, рис. 6: 16, рис. 7: 8; Недошивина, 1967, с. 256, 257).

Гривны «радимичского» типа встречались достаточно широко на Руси в XI в., в Прибалтике X–XII вв., а также в Финляндии (Фехнер, 1967, с. 64; Макаров, 1997, табл. 151). В марийских могильниках (Нижняя стрелка, пп. 3 и 11) такие изделия также обнаружены в комплексах XI в.

В состав погребения 11 (рис. 43) входит витой браслет из трех проволок с несомкнутыми обрубленными концами.

Обрубленноконечные браслеты по памятникам новгородских словен датируются XI–началом XIV вв. (Левашева, 1967а, с. 220; Седова, 1997, с. 74). Один браслет относится к типу пластинчатых с расширенными концами, которые встречаются в курганах Южного Приладожья, Тверского, Угличского и Ярославского Поволжья XI–XII вв., Белоозера (Левашева, 1967а, с. 237; Макаров, 1997, с. 342, табл. 130: 10; Зайцева, 2008, с. 118). В курганах Плешково браслеты с расширенными концами залегают совместно с монетами X – начала XI вв., но в целом по вещевому

комплексу курганы датируются XI–XII вв. (Комаров, 2002, рис. 7, 8). В могильнике Оленино на Верхней Волге они обнаружены в комплексах второй половины XI в. (Кашкин, 2003, рис. 1: 22; с. 121).

Гривна с плоскими концами, в основе которой находился железный дрот с обмоткой бронзовой лентой, с небольшим отличием аналогична украшению из кургана 20 могильника Залахтовье рубежа XI–XII вв., которое залегает совместно с широким ленточным браслетом с расширенными концами (Хвошинская, 2004, с. 64, СХХ: 19, с. 138). Похожие гривны, покрытые бронзовой пронизью, в погребениях 31 и 41 могильника Нефедьево датируются не позднее третьей четверти XI в. (Макаров, 1997, с. 125, 126). В п. 41 вместе с гривной находился также ленточный браслет, аналогичный браслетам из Залахтовья. В погребении 31 такая гривна находилась совместно с гривной радимичского типа.

Таким образом, по совокупности вещей погребение 11 относится к XI в.

В погребении 14 (рис. 48, 49) обнаружены несколько рамчатых подвесок с треугольной основой, которые по типологии Голубевой отнесены к четвертому типу с общей датировкой XI–XII вв. (Голубева, 1982, с. 118, рис. 2: 18). Витой браслет с завязанными на две стороны концами по материалам древнерусских памятников датируется с X по нач. XII вв. (Левашева, 1967 а, с. 219; Сергеева, 1986, с. 81; Макаров, 1997, с. 120, 125, 126; Зайцева, 2008, с. 117–118).

Витые завязанные браслеты из серебра известны в русских кладах X–XI вв. (Корзухина, 1954, табл. V, XI), в погребении на Старорязанском городище XI в. (Даркевич, 1974, рис. 47: 4, с. 70). 5 бусин отнесены к синим лимоновидным, которые по материалам северно-русской деревни датированы X – серединой XI вв. (Захаров, Кузина, 2008, с. 196; рис. 163: 13–17).

Таким образом, комплекс был оставлен в первой половине XI в.

Погребение 16 представлено овальным кресалом с прорезью, витым браслетом с завязанными на две стороны концами (1 экз.), витым браслетом с завязанными в спираль концами (1 экз.), витым браслетом с обрубленными концами (1 экз.) (рис. 50).

Витые браслеты с завязанными на две стороны концами выше (п. 14) датированы с X по нач. XII вв. Браслеты с завязанными в спираль концами по материалам Подмосковных и Владимирских курганов датированы XI веком (Юшко, 1967, рис. 17: 2, 3; Арциховский, 1930, с. 178). Витые браслеты с обрубленными концами типичны для древностей новгородских словен с XI в. до начала XIV в. (Левашева, 1967а, с. 220; Седова, 1997, с. 74). Многочисленны находки в Новгороде в напластованиях от последней трети XI в. до начала XIV в., время их наибольшего бытования на 70-е годы XII в. – 60–70 годы XIII в. (Седова, 1981, с. 96). Много таких браслетов найдено в курганах на Ижорском плато и восточном Причудье (Рябинин, 2001,

с. 71–72), известны также в курганах Залахтовья XII–XIII вв. (Хвоцинская, 2004, с. 89, 141).

Дополнительную датировку могут дать находки навитого бисера желтого, синего и белого цветов. В материалах Мининского комплекса желтый навитой бисер появляется в пределах первой половины XI в. и бытует достаточно долго (Захаров, Кузина, 2008, с. 191). Желтый бисер в сочетании с белым обнаружены в комплексах первой половины XI в. на других древнерусских памятниках (Сафарова, 1998, с. 71, 83, табл. 7).

Таким образом, по совокупности находок погребение можно датировать второй половиной XI в.

В погребении 17 обнаружены гривна с раскованными концами, украшенными в технике «волчий зуб» и закрытыми с помощью крючка и петли, крестопорезной бубенчик, витой браслет с завязанными на две стороны концами. Точных аналогий гривне из погребения 17 нам неизвестно. По оформлению плоских раскованных концов она аналогична витым гривнам XI – XII вв. Владимиро-Суздальской и Новгородской земель (Фехнер, 1967, с. 71–73), Северной и Северо-Восточной Руси и Костромского Поволжья XI – начала XII вв. (Макаров, 1997, с. 117, табл. 138, 151; Зайцева, 2008, с. 106; Рябинин, 1986, с. 60), Кольского полуострова (Горюнова, Овсянников, 2002, с. 219, рис. 7). В совокупности с остальными находками комплекс возможно датировать XI в.

В погребении 18 найдены крестопорезной бубенчик и

витая гривна из цветного металла с головками на концах. Похожие гривны, но с различным оформлением концов, есть в материалах XI в. радимичей (Седов, 1982, табл. XLVII: 12), в Брянской, Тверской, Псковской, Смоленской, Рязанской областях (Фехнер, 1967, с. 71, 83, рис. 13: 7; Седова, 1997, с. 66).

В составе жертвенного комплекса 3 Русенихинского могильника обнаружены квадратные накладки с прорезью и орнаментом из двух цветков и изогнутых листьев, датированные второй половиной X в. (Федоров-Давыдов, 1966, с. 115; Мурашева, 2000, с. 53, рис. 77: 09), наконечник ремня и сердцевидные бляшки с растительным орнаментом по бордюру, аналогичные предметам из погребения 73 Дубовского могильника, которое по расческе относится к этому же периоду (Фехнер, 1963; Меснянкина, 2008, с. 219–224).

Жертвенный комплекс 5 состоял из двух туесов: южный туес с набором женских украшений (височные и нагрудные украшения, браслеты, украшения обуви) и северный туес с набором мужского инвентаря (наборный ремень, кошелек, кресало, кремь, нож и т.д.). Привески-лапки к коньковым подвескам имеют особенности, обозначенные для памятников X в. Пермского Предуралья: вытянутую треугольную форму, выделенные «пальцы», украшенные выпуклинами и насечками. Их сильно стилизованные варианты встречены во второй половине IX – начале XI вв. (Крыласова и др. 2014, с. 427). В составе южного туеса обнаружены подражания

дирхемам с именем Ат-Таи Биллаха (974–991 гг.) и Нух бин Мансура (961–976 гг.). Несмотря на плохую сохранность на двух монетах заметен чекан с обозначениями Бухара 378 г.х. (988 г. н.э.) и Сарья 379 г.х. (989 г. н.э.)

Жертвенный комплекс 6 включал большое количество фрагментов ткани от одежды, обрывки шкур, кожаного ремня с металлическими накладками, нескольких подражаний дирхемам, ножа и трех серег. По характеру находок можно сделать предположение, что комплекс предназначался мужчине. В жк 6 на подражаниях монет читаются имена халифов Ал-Муттаки (329–333 г.х./941–944 гг. н.э.); и Ал-Мути Ал-Мути (334–363 г.х./945–974 гг. н.э.). Поясные прямоугольные накладки с рельефным орнаментом в виде сердцевидных фигур с каплевидными выступами имеют полное сходство с накладками из погребения могильника Башлом (Венгрия), которое датировано концом X в. (The Ancient Hungarians. 1996, с. 186).

В жертвенном комплексе 7 обнаружена железная гривна из тордированного дрота, концы не сохранились; точный тип не установлен из-за плохой сохранности. В целом, железные гривны были распространены в X–XI вв. на территории Северной Европы (Фехнер, 1967, с. 62–63), а также в Русив XI в. (Седова, 1997, с. 66; Захаров, Адаменко, 2008, рис. 36). Подобные изделия обнаружены и в марийских могильниках X–XI вв., расположенных на р. Волге (пп. 2 а, 30, 38 Нижняя стрелка; 19, 40, 55 Дубовский)

(Никитина, 2012, с. 34, 42, 43, 50, 53, 56). Погребения 19 и 40 Дубовского могильника датированы второй половиной XI в. (Никитина, 2012, с. 19). Витые гривны из цветного металла с раскованными концами обнаружены в пп. 4 и 12 марийского могильника Нижняя стрелка XI в. (Никитина, 2012, рис. 139: 3; 153: 12). Пластинчатый браслет с расширенными концами по материалам верхней Волги, Белозерья и Южного Приладожья датируется XI–XII вв. (Левашева, 1967а, с. 237; Макаров, 1997, с. 342, табл. 130: 10; Зайцева, 2008, с. 118, рис. 105: 16; Комаров, 2002, рис. 7, 8; Кашкин, 2003, рис. 1: 22; с. 121). Таким образом, вероятная дата комплекса XI в.

В жертвенном комплексе 8 накладка на кошелек идентичная хорошо известной накладке из п. 20 Веселовского могильника (Архипов, 1973, с. 159, рис. 49), датированного X в. (Никитина, 2012, с. 63).

Жертвенный комплекс 11 разрушен, поэтому может быть датирован с определенной долей вероятности. Два подражания дирхемам чеканены в династию Саманидов и одновременны с датой 351 г. х./961 г. н.э. Небольшие пряжки со щитком геральдической формы с бордюром в виде ложной зерни и изображением трилистника имеют аналогии в марийских захоронениях Дубовского (пп. 46, 58, 60, 64) и Нижней стрелки (пп. 29, 0, жк 8, 10). Основная масса перечисленных комплексов относится ко второй и третьей хронологическим группам захоронений Ветлужско-Вятского междуречья, датирован-

ных X в. или X–XI вв., преимущественно первой половиной XI в. (Никитина, 2012, с. 73).

Жертвенный комплекс 13 датируется концом X в. по монетам. В комплексе обнаружено 2 монеты и одностороннее подражание. Наиболее поздняя монета относится к династии Саманидов, имеет чекан двух правителей: Ал-Мути Биллах (334–363 г. х./ 946–974 гг. н.э.) и Мансура I б. Нуха (350–365 г. х./962 – 976 гг. н.э.) с указанием места и года чекана Аш-Шаш, 354 г. х.

Для датировки жертвенного комплекса 14 использованы браслеты.

Браслет относится к звериногололым, которые на финских и славянских территориях датированы в основном XI – началом XII вв. (Седова, 1981, с. 112) ранее уже отмечалось бытование в этот же период пластинчатых браслетов с расширенными концами (Левашева, 1967 а, с. 237; Макаров, 1997, с. 342, табл. 130: 10; Зайцева, 2008, с. 118; Комаров, 2002, рис. 7, 8; Кашкин, 2003, рис. 1: 22; с. 121).

Жертвенный комплекс 15 содержал большое количество браслетов: витой браслет с завязанными на две стороны концами, витой с завязанными в спираль концами аналогичными изделиям из соседнего погребения 16, датированного XI в. Браслет с расширенными концами аналогичен браслетам с древнерусских памятников с вероятной датой XI в., о чем также шла речь выше. В эту дату укладывается литая треугольно-каплевидная подвеска (Никитина, 2002, с. 201; Голубева, 1982, с. 120).



## § 2. КУЛЬТУРНАЯ ПРИНАДЛЕЖНОСТЬ ПАМЯТНИКА

Культурная принадлежность памятника установлена преимущественно по женским украшениям головного убора, груди и ног, а также отдельным деталям костюмного комплекса и погребального обряда. При этом особое внимание уделено не только типу украшения, но и его месту в составе костюмного ансамбля.

Головные цепочки, височные браслетообразные кольца с заходящими концами, один из которых отогнут и имеет утолщение, сочетание обувных умбоновидных и очковидных накладок-подвесок, трапециевидные нагрудные коньковые украшения соответствуют находкам из известных марийских средневековых могильников IX–XI вв. (Архипов, 1973, с. 12–16, 19, 20; Никитина, 2002, с. 61–88, 97–98) и являются этноопределяющими признаками марийского костюма. В погребальных комплексах обнаружены также калачевидные серьги и серьги со змеевидным окончанием, биконьковые литые подвески с прорезью в центре, круглые ажурные подвески, граненные браслеты, наборные пояса и др. (см. аналогии вещам), которые, хотя и не являются маркерами марийской культуры и имеют более широкую территорию распространения, все же занимают в памятниках Ветлужско-Вятского междуречья позицию ведущих типов в количественном отношении и используются с учетом местных канонов.

Обращает внимание присутствие в комплексах Русенихинского могильника вещей волжско-финского облика: подвески в форме стилизованных конских головок на стойках (п. 2), рамчатые подвески в виде треугольника или треугольника с округленным основанием (п. 14), имеющие аналогии в мерянских древностях, круглые подвески из нескольких поясов проволоки, заполненных зигзагом с шумящими привесками (пп. 2, 6, жк 11, 14, под. мат.), схожие с муромскими изделиями. Относительно подвесок в форме стилизованных конских головок еще Е.А. Рябинин отмечал, что для западных территорий характерно нахождение по одному коньку в погребении (Рябинин, 1981, с. 34). То же самое можно сказать и по треугольным рамчатым подвескам. В погребении Русенихинского могильника подобные подвески носили в соответствии с традицией марийского костюма в качестве парных на груди.

Основные черты погребального обряда (оборачивание трупа в бересту, устройство могильной ямы, дополнительные комплексы вещей в могилах, связанные с трудовой практикой или социальной деятельностью погребенного, положение костяка) находят аналогии в погребальных памятниках Ветлужско-Вятского междуречья. Более выразительны жертвенные комплексы между могилами, которые являются отражением поминальных традиций марийского населения и уникаль-

ной особенностью погребального обряда средневековых могильников Ветлужско-Вятского междуречья, связываемых с древнемарийской культурой (Никитина, 2001; 2002, с. 80–83).

В результате изучения планиграфии Русенихинского могильника, а также прилегающей территории, с учетом произведенной датировки комплексов, появилась возможность внести уточнения в оценку культурной атрибуции отдельных комплексов.

Объекты, связанные с могильником, занимали значительную площадь, локализуясь в три основные группы, расположенные одна от другой на заметном расстоянии (рис. 1): одна северная группа на краю береговой террасы и две группы на небольшом возвышении к югу от первой группы. Пространство между ними не имеет культурного слоя и дополнительных объектов, искусственно соединяющих или разделяющих группы. Две южные группы отделены с северной стороны от третьей древней ложбиной естественного происхождения. Редкие находки, обнаруженные на территории памятника между группами объектов, являются результатом многолетней распашки, во время которой отдельные погребения или жертвенные комплексы были повреждены, а наиболее мелкие, возможно, разрушены. Сравнительно небольшое количество отдельных находок свидетельствует о том, что объем разрушений был не значительным. Основная масса индивидуальных находок концентрируется на территориях скопления погребальных комплек-

сов. Площадка между южной частью могильника, объединяющей погребения 1 и 2 групп, и северной частью, представленной группой 3, практически не имела индивидуальных находок. Геофизическое обследование территории между группами также не выявило аномалий, позволяющих предполагать наличие древних объектов или находок. Отмеченные отдельные разрозненные аномальные точки после проверки археологическими раскопками оказались случайными железными предметами современного периода.

Первая (южная) группа погребений объединяет 21 комплекс эпохи средневековья. Объекты находятся в южной части могильника и занимают довольно ровную площадку с незначительным перепадом высот. Погребения располагаются рядами, перпендикулярно склону. С северной стороны зафиксированы следы края ложбины глубиной не менее 1 м, существовавшей в период функционирования могильника. В настоящее время склон фиксируется небольшим перепадом в пределах 150 см. Дно могильных ям устроено полого по склону с разницей от головы к ногам от 8 см в погребениях, расположенных на верхней площадке, до 20 см в погребениях ближе к ложбине.

Вторая группа (6 объектов) обнаружена в юго-восточной части памятника на расстоянии в 10,5 м к северо-востоку от первой и расположена вытянуто, перпендикулярно рядам первой группы по восточному краю древней ложбины. Дно могильных ям имеет уклон от 15 до

24 см, ногами по склону. Погребения вытянуты в один ряд.

Третья (северная) группа объектов располагалась в 48–52 м к северо-западу от первых двух групп, от которых была отделена древней ложбиной. Объекты занимали мысовую часть террасы и располагались вдоль склона оврага, параллельно реке, занимая достаточно ровную площадку. Днища могильных ям ровные, не имеют перепадов глубины (следует отметить, что заполнения ям сильно разрушены корнями деревьев).

Группы имеют некоторые отличия в погребальном обряде и инвентаре.

Первая группа представлена 11 погребениями и 10 жертвенными комплексами (пп. 1 – 11; жк 1 – 10). В 9 погребениях обнаружены следы слабого тлена и небольшие фрагменты костей, что подтверждает обряд ингумации. В 2-х погребениях (пп. 3 и 8) кости не обнаружены из-за плохой сохранности костной ткани. Следов трупосожжения не зафиксировано. Угли в засыпи отмечены только в пп. 1, 2, 8. Погребенные ориентированы головой к Ю или ЮЮЗ, ногами к реке Ветлуга. Положение рук вытянутое, или, одна из них имеет небольшой изгиб в локтевом суставе. На западной окраине этой группы располагалось погребение 10, имеющее особенности в ориентировке. Погребение сильно разрушено корнями, поэтому однозначно ориентировку определить затруднительно. Судя по расположению вещей, костяк лежал головой в северном направлении.

Погребенные покоились в лубяной колоде или завернуты в луб достаточно плотно, поэтому заполнение под лубом и вещи располагаются очень компактно. Под верхним слоем луба всегда находится слой меха от одежды или покрытия погребенного, изготовленных из шкуры бобра. Умершие захоронены в полном наборе украшений. Судя по вышивке и обилию украшений, это был специальный обрядовый костюм. Расположение вещей и особенности их залегания свидетельствуют в пользу того факта, что вещи (браслеты, кольца) были одеты на погребенного, а не просто положены в могилу.

В каждом погребении обнаружены дополнительные комплексы вещей: в изголовье и ногах – пп. 1, 3, 5, 7, 9, 10, в изголовье – пп. 2, 4, 6. Дополнительные комплексы состоят из производственного и бытового инвентаря, украшений в женских погребениях, бытового инвентаря и оружия (топоров, наконечников стрел, копья) в мужских погребениях.

Жертвенные комплексы, не входящие в могильные ямы, располагались с южной стороны от погребений (со стороны изголовья, жк 9 со стороны ног) и устраивались в небольшой яме диаметром до 20 см. В большинстве случаев они выявлены на небольшой глубине до 20 см. Иногда могла быть более значительная глубина до 40 см. Внутри ямы помещался туес, в котором лежали вещи, преимущественно украшения, фрагменты одежды, опоясанные ремнем, который обычно фиксируется у

верхнего края туеса. Сверху туес закрыт деревянной чашей.

Среди инвентаря этой группы как в погребениях, так и в жертвенных комплексах обнаружено значительное количество вещей, маркирующих принадлежность к марийской культуре: головные цепочки из цветного металла, височные браслетообразные кольца с заходящими концами, один из которых отогнут, ажурные трапециевидные и круглые нагрудные подвески, изготовленные в наборной технике, накосники из ремешков, обмотанных проволокой из цветного металла с костяными пронизками и культовыми предметами на концах, обувные умбоновидные и очковидные подвески-накладки или фрагменты обуви, грушевидные кошельки из хвостов бобра. Полные наборные пояса, обернутые в 1,5 оборота вокруг талии, обнаружены как в мужских так и в женских захоронениях, что также соответствует особенностям марийского костюма. Комплексы почти не содержат привозных изделий. Исключение составляют отдельные предметы, которые не являются маркерами этнической культуры и представлены единичными экземплярами: витой браслет с завязанными в спираль концами (п. 7); гривна «радимичского» типа и завязанный щитковый перстень, украшенный «волчьим зубом» (погр. 8); фрагмент пластинчатого браслета с орнаментом «волчий зуб» (п. 9), витой браслет из трех проволок с несомкнутыми обрубленными концами, широкий ленточный браслет с расширяющимися концами, пластинчатый браслет с расши-

ренными концами и гривна, в основе которой находился железный дрот, сверху аккуратно перевитый тонкой, чуть выпуклой бронзовой лентой (п. 11), пластинчатый браслет с расширенными концами (жк 7). Датировка комплексов данной группы относится к X–XI вв.

Вторая группа представлена 3 погребениями и 3 жертвенными комплексами (пп. 12 – 14, жк 11 – 13). Сохранность костей очень плохая. От костяков сохранился местами слабый тлен, иногда около браслетов трубчатые кости рук. Кости не обожжены. По расположению инвентаря, особенно украшений, и тлена костей была определена ориентировка головой на В с небольшим отклонением к северу или югу. Зафиксированы покрытия и подстилки из меха и ткани, древесные остатки в виде луба. В могилах в изголовье или ногах обнаружены дополнительные комплексы вещей производственного назначения. Кости и основная часть инвентаря лежала на дне могильной ямы, но значительное количество вещей располагалось в засыпи. В погребении 12 в засыпи обнаружены на разных глубинах 11 наконечников стрел, в центре могилы – серебряная калачевидная серьга и у юго-восточной стенки – очковидная подвеска. Большинство наконечников располагались вверх острием направленным под углом к стенкам. В засыпи погребения 13 с восточной стороны найдены 4 железных наконечника стрелы, два из которых находились острием кверху. Два топора: втульчатый в восточной части могилы и проушной в центральной части могилы,

были воткнуты в засыпь под углом. В погребении 14 на уровне фиксации покрытия из луба были обнаружены несколько предметов. У северо-западной и юго-западной стенок и в центре могильной ямы лежали бронзовые бубенчики. Ближе к центру могильной ямы с северо-восточной стороны зафиксировано скопление вещей: биметаллическое кресало с изображением драконов, перстень, височное кольцо, бусина, пронизка и железный топор. Остальной инвентарь и кости человека лежали чуть глубже на дне ямы.

В засыпи погребений 12, 14 зафиксированы включения красного цвета, предположительно охры.

Жертвенные комплексы в межмогильном пространстве располагались с восточной стороны от могильных ям, по отношению к костякам со стороны головы и не отличались от жертвенных комплексов группы 1.

Височные браслетообразные кольца с отогнутым концом, обувные украшения, особенности ношения поясных наборов соответствуют этномаркерам марийской культуры и совпадают с таковыми из погребений первой группы. Датировка этой группы погребений также относится к рубежу X–XI и XI вв.

Третья группа объединяет 4 погребения и 3 жертвенных комплекса (пп. 15 – 18, жк 14, 15, один из сборов в Музее эпох д. Русениха). К этой же группе следует отнести несколько разрытых кладоискателями могильных ям (не менее 5), образующих самостоятельный ряд, занимающий компакт-

ную территорию. После вскрытия нескольких траншей считалось, что данная группа полностью уничтожена кладоискателями. В 2013 году благодаря геомагнитным исследованиям обнаружена аномалия, к которой был привязан раскоп, содержащий объекты эпохи средневековья. Погребения этой группы ориентированы головой на ЮВВ и располагались на незначительной глубине. Находки были сделаны сразу под слоем корней и подзола. Погребения имели обряд, близкий обряду первых двух групп: подстилки из войлока, обкладка из луба. Не обнаружено только дополнительных комплексов вещей в могилах и отличается устройство дна могильной ямы (не по склону, как в предыдущих двух группах, а горизонтально). Жертвенные комплексы в межмогильном пространстве располагались с восточной стороны от могильных ям, со стороны изголовий погребенных. В отличие от комплексов первых двух групп они имеют значительную глубину, отличаются также по составу инвентаря и внутреннему устройству: не имеют традиционного туеса. Из трех комплексов только 1 содержал украшения, маркирующие марийскую культуру.

Инвентарь погребений и жертвенных комплексов состоит преимущественно из вещей северо-западного происхождения. Погребение 16 представлено овальным кресалом с прорезью, витым браслетом с завязанными на две стороны концами (1 экз.), витым браслетом с завязанными в спираль концами (1 экз.), витым браслетом с обрубленными концами (1 экз.). В

погребении 17 обнаружены гривна с раскованными концами, украшенными «волчьим зубом» и закрытыми с помощью крючка и петли, крестопрорезной бубенчик, витой браслет с завязанными на две стороны концами. В погребении 18 найдены крестопрорезной бубенчик и витая гривна с колбочками на концах. Наибольшим количеством вещей такого типа отличается жк 15, в котором выявлены витые браслеты с двумя завязанными концами (2 экз.), витой браслет с завязанными в спираль концами (1 экз.), завязанный обрубленоконечный браслет (1 экз.), плоский браслет со звериноголовыми концами (1 экз.), пластинчатый браслет с расширенными концами (1 экз.), крестопрорезной бубенчик.

Примечательным является тот факт, что в данных комплексах не обнаружено маркеров марийской культуры. В погребении 18 найдена одна биконьковая подвеска «прикамского» типа. Аналогичные изделия бытовали на широкой территории от Зауралья до Приладожья (Белавин, Крыласова, 2008, с. 381; Крыласова, 2001, с. 68–71). Следует отметить, что они достаточно часто встречаются и в марийских могильниках (Никитина, 2002, с. 102; 2012, с. 86, рис. 51: 2, 133: 10, 198: 1), в том числе в погребении 6 и жк 5 первой группы Русенихинского могильника, но обычно их носили в паре. В погребении 16 и жертвенном комплексе 15 обнаружены височные браслетообразные кольца с маленьким щитком с отверстием на одном и крючком на другом конце, не характерные для древнемарийской культуры. Такие изделия обна-

ружены в захоронениях муромы и мери, в большей степени характерны для первых (Дубынин, 1949, с. 94; Гришаков, Зеленева, 1990, с. 24; Леонтьев, 1996, рис. 34: 12; 67: 13; 94: 4, с. 164, 221; Горюнова, 1961, с. 124–126; Макаренко, 1908, рис. 11: 26).

Кроме того, костный состав фрагментов скелетов, обнаруженных в погребениях третьей группы по минеральному статусу отличается от костной ткани индивидов первых двух групп по ряду признаков: высокая минерализация костной ткани, иные значения марганца, стронция и цинка (табл. 7).

В целом, комплексы третьей группы относятся ко второй половине XI в.

Таким образом, анализ планиграфии Русенихинского могильника показал, что памятник достаточно сложный и представлен разными достаточно изолированными группами. Анализ инвентаря и погребального обряда подтверждает данные планиграфии и позволяет предполагать, что памятник оставлен разнородным в этнокультурном плане населением. Основная масса захоронений X в. – первой половины XI в. оставлена марийским населением, в культуре которого почти не читаются заимствованные элементы (группа 1). В XI в. на окраине этого некрополя появляются захоронения, вероятно, другого в этническом плане населения (группа 3). Это могли быть финно-угорские переселенцы, испытавшие воздействие русской культуры или древнерусское население с элементами финно-угорской культуры.

Данный вопрос требует дополнительной проработки. Взаимными контактами между этими группами населения объясняются находки древнерусских вещей в поздних погребениях первой и второй группы, смена ориентировки в погребениях второй группы, наличие жертвенных комплексов в третьей группе.

Расположение погребений на двух возвышенностях фиксировалось и на других марийских средневековых могильниках этого периода. Дубовский могильник занимал две возвышенности, расположенные вдоль волжского берега. К западу от основной территории памятника на соседнем бугре располагалась группа из 14 погребений: пп. 15–23; 31–35. Поскольку с восточной стороны располагались дома деревни и раскопки не проводились в настоящее время невозможно сказать, были ли эти группы соединены, но топографическая граница между ними выражена четко. Интересно, что в указанных погребениях не обнаружены этномаркеры марийской культуры, погребения содержат большое количество изделий, имеющих аналогии в памятниках Древней Руси: рубчатый перстень (п. 16), височные кольца с напускными бусами (пп. 18, 19, 20, 23), витые, в том числе завязанные и петлеконечные (пп. 17, 18) и дрото-

вые браслеты со звериноголовыми концами (п. 19, 31). Данные изделия позволяют сделать вывод о захоронениях этой части могильника не ранее XI в. Эта дата подтверждается находками овальных и шестиугольных кресал (пп. 16, 17), лировидной пряжки (п. 19). Близкая катина наблюдается и на Выжумских памятниках. Выжумский и Выжумский II могильники открытые и раскопанные в разное время традиционно считаются самостоятельными памятниками. Могильники распложены через ложбину на двух небольших возвышенностях. По характеру материала имеют такую же закономерность: на Выжумском могильнике основная масса погребений, которые занимают центральную часть возвышенности, относится к X–XI вв., содержит маркеры марийской культуры в украшениях и погребальном обряде. Часть погребений, преимущественно на окраинах имеет вещи древнерусского и северо-западного облика. На Выжумском могильнике наблюдается обратная картина. Есть все основания предполагать, что это единый погребальный комплекс типа Дубовского могильника. Русенихинский могильник является еще одним памятником этого же круга в материале которого отражен характер сложных этнокультурных взаимодействий.

### § 3. РЕКОНСТРУКЦИЯ КОСТЮМА

Костюм, как объект для изучения материальной и духовной культуры, этнической истории, культурных и торговых связей используется всеми исследователями. К сожалению,

основное внимание в большинстве случаев отводится только украшениям. Плохая сохранность органических материалов, порой неудовлетворительное состояние

металлических изделий, неполные комплексы украшений в силу особенностей погребальных традиций или несовершенной методики раскопок и др. создают трудности для реконструкции костюма.

Русенихинский могильник для реконструкции костюма перспективен: согласно погребальной традиции умерших облачали в нарядный костюм, соответствующий социальному и возрастному положению в обществе; обилие украшений способствовало сохранению тканей, кожи и мехов.

### **Реконструкция женского костюма.**

Основу для реконструкции женского костюма составили материалы погребений 2 и 6. Учитывая, что украшения в отдельных женских комплексах укладывались в определенном порядке по вертикальной модели верх – низ, соответствующей их расположению в костюме, для реконструкции костюма также возможно использовать материалы жертвенных комплексов 5 и 14 (рис. 25).

По состоянию костей и зубов возраст женщины из погребения 6 определен в пределах от 30 до 40 лет (Никитина, Пузаткина, 2017, с. 117). По характеру сопровождающего инвентаря очевидно, что в погребениях 2 и 6 находились останки женщин-«литейщиц». Как известно, литейщицы относились к числу наиболее уважаемых членов рода и являлись хранительницами этнической традиции, поэтому костюм этих женщин наиболее ярко отражает этнографические особенности марийской культуры эпохи средневековья.

Головной убор женщины из погребения 6 состоял из тканевого покрывала, меховой шапки и металлических цепочек, обернутых вокруг головы в 5 рядов; височных колец с одним отогнутым концом; наосника. По реконструкции предшественников предполагалось, что головные цепочки надевались поверх венчика непосредственно на волосы, что мне кажется маловероятным. Во-первых, с практической стороны цепочка, сделанная из множества проволочных не закрытых, а небрежно сомкнутых звеньев, будет цепляться за волосы, причиняя неудобство и болезненные ощущения, носившей ее женщине. Во-вторых, женщине не было принято ходить с открытой головой. Вероятнее всего, цепочка надевалась поверх какого-то покрывала или платка (в зимнее время дополнительно одевалась шапка). Анализ фрагмента головного убора из п. 6 Русенихинского могильника под микроскопом (проводила О.В. Орфинская) подтвердил наличие ткани под цепочкой.

По материалам других могильников (Нижняя стрелка и Анаткасинского) с определенными антропологами костными останками можно сказать, что головной убор такого типа, как и браслетообразные височные кольца, о которых пойдет речь ниже, связаны с захоронением женщин возрастной категории 20–40 лет. Подобный убор носили женщины репродуктивного возраста или более старшие женщины в том случае, если они имели определенный почтенный статус в обществе (например, литейщицы). У висков к головному убору с обеих



сторон от черепа крепились по два браслетообразных височных кольца разного диаметра: по одному серебряному большого диаметра и одному бронзовому меньшего диаметра.

В состав убора входил кистевой накосник из ремешков с нанизанными пронизками и подвесками на концах. В состав накосника из погребения 6 входили 2 костяные копоушки, костяные пронизки и фрагменты костяных коньков.

В погребении 2 от головного убора сохранились меха от шапки и 6 (по 3 с каждой стороны) височных колец. По их расположению видно, что они крепились к основе или волосам. Характер основы неясен. Но в этом погребении нет следов металлической головной цепочки так же, как и накосника. Вполне вероятно, что такое отличие может быть результатом различной возрастной характеристики женщин. В остальных деталях их костюмы схожи, несмотря на использование разных типов украшений, выполняющих одинаковую функцию.

Шея украшена гривнами из цветного металла: концы гривны в виде петли и утолщенной головки располагались с лицевой стороны умерших. Вероятно, застежка на концах гривны выполняла также роль дополнительного украшения, тем более, что концы гривны из погребения 2 богато декорированы: на колбочке застежки нанесен дополнительный узор, усиливающий защитную функцию изделия.

Женский костюм включал: нательную рубаху (из тонкой кожи или ткани) с вышивкой по грудному разрезу, подолу и рукавам;

меховой кафтан, рукавицы, пояс и многочисленные украшения: нагрудные, браслеты и перстни и т.д. Судя по залеганию слоев кожи и меха, на погребенной в погребении 6 были надеты два кафтана. Один кафтан мехом внутрь, от которого сохранился фрагмент рукава, от второго верхнего кафтана, сшитого мехом наружу, сохранились фрагменты под наборным ремнем и фрагмент с нагрудным солярным украшением. Рукав мехового кафтана по краю у запястья обшит 2-мя полосками кожи. Два кафтана объясняются особым положением погребенной, о чем свидетельствуют льячки и литейная форма. Есть основания предполагать, что женщина в погребении 2 также была одета в два кафтана: один шерстяной и верхняя одежда из меха. Во всяком случае, нагрудное ажурное круглое украшение и наборный пояс были закрыты меховой одеждой. Вероятно, что шерстяной кафтан присутствовал и в жк 5 и 7, так как в обоих комплексах обнаружены ткани различные по плотности, вероятно, от разных изделий (рубаха и кафтан). В жк 7 одна ткань была коричневая, а вторая двухцветная. Меховая верхняя одежда присутствовала во всех объектах.

Платье (оно же было рубахой) из погребения 6 сшито мелким швом из очень тонко выделанных крупных кусков кожи. Судя по россыпи металлической нити от вышивки подола рубахи, она имела длину чуть ниже колена. Рубаха от груди до шеи имела вышивку, выполненную тонкой металлической ниткой. Кожаные рубашки известны по

материалам и других памятников, но значительно чаще встречается платье из шерстяной ткани. Погребенная в могиле 2 одета в платье из шерстяной ткани с вышивкой на подоле в области боковых разрезов, от которой сохранились компактные скопления оловянистого сплава. Куски шерстяной ткани обнаружены также в жк 5, 7, 14.

В области груди обнаружены нагрудные украшения, по расположению которых очевидно, что круглая ажурная шумящая подвеска с бубенчиками крепилась толстой ниткой к меху, вероятно, меховому кафтану, который был сшит мехом наружу (п. 6), или на шерстяной кафтан (п. 2). Две коньковые трапециевидные подвески с шумящими лапчатыми привесками были соединены между собой кожаным шнурком и прикреплены к платью (п. 6). В погребении 2 аналогично расположены подвески в форме конских головок на стойках. Судя по этнографическим материалам, парные нагрудные украшения сохраняются в традиционной марийской одежде в виде вышивки «чызе орол» (сторож грудей) на женских рубашках, а также в вышивке «кеске» на рубашках чувашских женщин группы анат-енчи, связанной происхождением с горными марийцами. Рубахи девушек такой вышивки не имели (Гаген-Торн, 1960, с. 213). В обоих погребениях поверх кафтанов в районе груди обнаружены по одной круглой солярной наборной подвеске с шумящими привесками.

В погребении 6 наборный ремень зафиксирован на верхней одежде, а рубаха подпоясана

тканым или плетеным пояском. В погребении 2 наборный пояс располагался поверх шерстного кафтана под меховой одеждой. Реконструкция поясов дана ниже отдельно. К поясу с левой стороны крепились кошельки, в которых обнаружены железные кресала, а также ножи и кресала с биметаллической рукоятью.

Руки богато украшены браслетами: в погребении 6 на каждой руке по 4 браслета и на пальцах по 4 перстня. На женщине из погребения 2 на левой руке – 5 браслетов, на правой – 3 браслета, на каждой руке по 2 перстня.

В погребениях 2 и 6, к сожалению, не сохранились фрагменты обуви. Для реконструкции обуви замечательный материал содержится в жертвенных комплексах 5 и 14.

Основная часть изделия изготовлялась из одного или двух соединенных на заднике швом кусков кожи, собранных в верхней части кожаным шнурком. Кожаный шнурок вдевался в прорези по верхнему краю и слегка стягивал кожу, а также на него крепились дополнительные украшения: петлевидные или очковидные подвески, бронзовые пронизки или прямоугольные планки с шумящими подвесками. В жк 11 Русенихинского могильника обнаружен кусок бересты, который служил подошвой обуви. В жк 5, 7, 14 Русенихинского могильника сохранились крупные фрагменты обуви, подлежащие реконструкции. Носок имел вшитый треугольник из кожи, украшенный металлической нитью и пронизками. Вокруг вставленного треугольника кожа плотно собрана с помощью 4-х рядов цвет-

ных нитей. Петлевидные и очковидные подвески служили не только украшением, но держали шерстяные шнурки, которые оборачивались вокруг ноги. На заднике пришита умбоновидная подвеска с привесками и 5 металлических бусин с продетыми кожаными шнурками (2 шнурка по 30 см). Под шнурками находились фрагменты достаточно тонкой шерстяной ткани саржевого переплетения без швов, более похожие на онучи. Идентичная обувь была реконструирована Е.А. Халиковой и А.Х. Халиковым по материалам Веселовского могильника и отнесена к типу поршней (Халиков, Безухова, 1960, с. 48), подтверждена Г.А. Архиповым (Архипов, 1961, с. 134–135). В обоих случаях основное внимание было уделено рассмотрению украшений и их места в составе изделия. Отдельные детали изделия и особенности кроя оставались неизвестными. Раскопки Русенихинского могильника позволили восстановить отдельные детали кроя, это тем более важно, что обувь относится к числу этномаркеров культуры.

По-мнению предшественников, кожаные тапочки надевались поверх шерстяных чулок, упоминаний об онучах в этих описаниях не встречается. Те незначительные фрагменты ткани, которые нам удалось обнаружить, к сожалению, не позволяют делать однозначных выводов. Но, нужно отметить, под шнурками находились фрагменты достаточно тонкой шерстяной ткани саржевого переплетения без швов более похожие на онучи. «Онучи делались обычно из холста или неокрашенной пестряди (для лета) и из белой

домашней полушерстяной или шерстяной ткани (для зимы)» (Сепеев, 1975, с. 181), поэтому по находкам мелких фрагментов их легко спутать с чулками (к тому же, они не исключали последних). Онучи перевязывались сверху шнурком или веревкою (Лоссиевский, 1881, с. 171) или «лентой из красного сукна (Филоненко, 1914, с. 8).

Безусловно, такая нарядная обувь с множеством металлических украшений была праздничной или только обрядовой. Для повседневного использования в лесной зоне с множеством мелких веток и сучков, она была не очень практична. В быту, вероятно, использовались более простые варианты обуви.

Близкие формы обуви существовали у муромы. По материалам Подболотьевского могильника сделаны несколько реконструкций женской обуви, которая состояла из туфель, дополненных бронзовыми украшениями в области носка по верхнему краю, и обор с бронзовыми пронизками (Городцов, 1914, рис. 33, 34, 39, 40, 47, 61), а также обнаружены в захоронениях другого муромского Чулковского могильника (п. 24, 30) (Гришаков, отчет 1986 г., табл. 46, 81). Кожаная обувь с втачным носом зафиксирована в мордовских захоронениях Степановского могильника VIII–XI вв. (Петербургский, Аксенов, 2008, с. 59), одновременного Второго Старобадиковского могильника (Петербургский, 2011, с. 107). В.Н. Мартьянов сделал достаточно убедительную реконструкцию обуви этого периода у мордвы (Мартьянов, 2001, с. 270). В мордовских костюмах также к

заднику прикреплялись два узких ремешка, которые обматывали ноги от щиколотки до колен (Воронина, 1974, с. 38). Эта традиция волжских финнов находит свои истоки в более раннем периоде. Украшенные втачные носки обуви были зафиксированы в погребениях Безводнинского могильника V–VII вв. (Краснов, 1974, рис. 3: 16).

Несмотря на сходство основных элементов и кроя обуви волжских финнов, каждый народ имел свои особенности в формах украшений.

Впоследствии традиция украшать обувь в районе носка и обор продолжает сохраняться в традиционном марийском костюме и была перенесена на лыковую обувь. Марийские женские лапти иногда в носовой части украшались лентой, вплетавшейся вместе с лыком, оборы готовили не только из лыка, но и шерсти, онучи украшали тесьмой, бисером, пуговицами (Молотова, 1992, с. 38, 40).

### **Реконструкция мужского костюма**

Основой для реконструкции мужского костюма послужили погребения 3 и 8, а также использованы материалы жертвенного комплекса 6 (рис. 26). Мужские костюмы включали нательную рубаху из кожи (п. 3) или ткани (в погребении 8 с вышивкой по боковым швам, от которой сохранился тлен). В районе висков обнаружены проволочные серьги или височные украшения: в погребении 3 и жертвенном комплексе 6 – серьги калачевидной формы, а в погребении 8 – в виде овала. Руба-

ха во всех случаях подпоясана кожаным ремнем, который являлся наиболее значимой деталью и богато декорирован металлическими накладками. К ремню мужчины из погребения 8 привешена поясная подвеска из цветного металла. К ремню на кожаных ремешках в обоих погребениях крепились кошельки из бобрового хвоста и необходимые бытовые вещи: нож или два ножа, кресало, оселок. Руки украшены браслетами: в погребении 3 на правой руке – 6 браслетов, на левой – 1; в погребении 8 на правой руке – 1 браслет, на левой – 2. Только в мужских погребениях обнаружены серебряные браслеты, свернутые из гривен глазовского типа; они носились не на запястье, а выше локтя и служили для поддержания рукавов над локтевыми суставами. На каждой руке мужчины в рассмотренных захоронениях имели по два перстня.

В жертвенном комплексе 6 Русенихи обнаружены остатки кафтана, отрезного по талии, имеющего клинья в задней части. Сохранился большой фрагмент. Судя по их размерам, задняя пола кафтана состояла из 7 клиньев. Последние наблюдения представляют интерес. Судя по этнографической литературе, отрезной кафтан считается одеждой наиболее поздней по сравнению с прямоспинной одеждой туникообразного покроя (Гаген-Торн, 1960, с. 135; Крюкова, 1956, с. 131–133). Находки кафтана в Русенихинском могильнике свидетельствуют о том, что мужской костюм в целом сформировался в X веке.

Относительно верхней меховой одежды сделать однозначные заключения невозможно: мех присутствовал во всех погребениях, но он в равной степени мог быть покрытием погребенного и частью одежды. Присутствие меха вместе с тканью послойно в жертвенных комплексах все же позволяет считать, что это была одежда погребенного.

Как мужчины, так и женщины поверх кафтана носили богатый наборный пояс.

По материалам Русенихинского могильника возможно произвести полную реконструкцию и проследить способ ношения 9 поясных наборов из погребений. Поясные наборы из жертвенных комплексов подлежат реконструкции, но в большинстве случаев свернуты в несколько оборотов достаточно плотно, поэтому о способе ношения говорить затруднительно.

Пояса изготовлены из толстой кожаной ленты шириной 1,5–2 см, на которую крепились металлические накладки, пряжка, наконечник и к ней привязаны на кожаных ремешках дополнительные подвески функционального, сакрального и декоративного назначения. В отдельных случаях кожаная лента обтянута тонкой, вероятно крашеной, кожей (п. 3, жк 2) или шелковой тканью (жк 13). У наиболее статусных членов общества пояса имели также дополнительные боковые ремешки.

За исключением двух поясов (жк 2 и п. 3) не встречено идентичных наборов. Каждый имеет свою индивидуальность, которая проявляется в комплектации деталей. Пояса в большинстве случаев имели наклад-

ки двух типов, выполненные в одном художественном стиле. Обычно в этом же стиле оформлены пряжка, наконечник и накладки дополнительных ремешков.

Деталей гарнитуры, которые можно было бы однозначно признать изготовленными на месте, не выявлено. Оригинальными являются пятиугольные с боковыми выступами накладки из тонкой фольги (пп. 8, 13, жк 6, 13) с геометрическим орнаментом (окружности, спирали, прямые линии) и изображением лотоса в сердцевидном обрамлении. Аналогий данным накладкам выявить не удалось ни в других марийских захоронениях, ни на соседних территориях. Считать их местным производством пока нет оснований. Технология тонкостенного литья с использованием восковой модели, а также ажурное литье, рельефный орнамент, преимущественно растительных (геометризованных) форм характерен в конце I – начале II тыс. н.э. для Южной Сибири (Король, Конькова, 2007, с. 145–146).

По материалам Русенихи удалось реконструировать несколько способов ношения пояса, соответствующих материалам из других марийских могильников: 1) пояс в один оборот; 2) пояс в 1,5 оборота; 3) пояс в 2 оборота (Никитина, 2014).

Наиболее широкие аналогии имеет ношение пояса в 1,5 оборота, при котором к основному кожаному ремню сбоку крепился дополнительный ремешок, конец которого продевался в пряжку и замыкал пояс. Свободный конец основного

ремня, богато украшенный накладками и наконечником, перекинут через ремень, образуя на животе еще один ряд (иногда не полный), и свисал вниз. Аналогичные пояса в многочисленных публикациях обозначены как пояса венгерского типа, вероятно, по той причине, что впервые были реконструированы по материалам венгерских могильников Пербете, Башхалом, Яношсаллаш. Автор венгерских реконструкций И. Диенеш связывает их появление с «Понтийской Болгарской державой» (Диенеш, 1959, vol. 86). Название это следует признать условным, так как пояса подобного типа имели широкое распространение у хазар, финно-угорских народов, протоболгар.

На Русенихинском могильнике преобладает ношение пояса в 2 оборота, при котором на животе ремень располагался в два ряда, украшенные разными накладками, а на спине или сбоку ремни переkreщивались (рис. 27, 28). Подобный способ ношения пояса является оригинальным для могильников Ветлужско-Вятского междуречья. На других территориях встречается в качестве исключения. Судя по зарисовкам, близкий пояс опубликован П.П. Ивановым по материалам Крюково-Кужновского могильника (Материалы по истории, 1952, табл. XXVII: 1), с тем отличием, что кожаная лента покрыта накладками трех типов. К сожалению, трудно выяснить, из какого он захоронения, так как сноска автора на погребение 204 не подтверждается описанием погребения. Близкий пояс отметил Георги в костюме «чухонки»

на территории проживания ижоры (Шлыгина, 1986, с. 221–222). Возможно, такой пояс носил мужчина, захороненный в кургане 95 Гнездово. Во всяком случае, В.В. Мурашева предлагает две возможные реконструкции пояса, одна из которых соответствует ношению пояса в два оборота (Мурашева, 1997). Автор исследования считает этот пояс не местным. По мнению исследователя, «...в гнездовском поясе причудливо соединились алтайские и салтовские традиции, породив абсолютно оригинальное произведение декоративно-прикладного искусства, в котором с варварской непосредственностью использованы различные конструктивные и декоративные элементы, не всегда с точным пониманием изначального их назначения». Следует заметить, что при рассмотрении этого пояса она очень часто обращается к финно-угорским аналогиям.

Важной частью набора являются поясные подвески, характерные для всех типов поясов. В Русенихинском могильнике таковыми являются кисточки из бронзовых пронизок на кожаных ремешках. Они иногда завершаются бронзовыми бубенчиками. На кожаных ремешках к поясу также подвешивались дополнительные аксессуары: кожаные кошельки, ножи и кресала.

Из 9 поясных наборов два принадлежали женщинам; оба пояса носились в 1,5 оборота вокруг талии и свободный конец опускался вниз. Из 7 мужских комплексов 6 поясов были обернуты вокруг талии в 2 оборота и только в одном случае, возможно, пояс имел 1,5 оборота

(п. 4 имеет плохую сохранность со стороны спины).

На одном могильнике при таком небольшом количестве погребений выводить закономерности будет не совсем корректно (социологи бы сказали: выборка не репрезентативна), но все-же факт различия между женскими и мужскими поясами заслуживает пристального внимания. Во всяком случае, на других аналогичных памятниках Ветлужско-Вятского междуречья мужские пояса также отличаются более пышным убранством. В частности, боковые ремешки, как знак более статусного отличия, обнаружены в мужских захоронениях. Исключение составляет погребение 12 Веселовского могильника, в котором поясной набор женщины имел боковые ремешки. Но данное захоронение связано с женщиной-«литейщицей», также имевшей особый статус. Женщины-«литейщицы» часто имели принадлежности мужской материальной субкультуры.

Пояса Русенихинского могильника сильно стандартизированы, что проявляется, прежде всего, в подборе накладок. Уже упоминалось, что обычно использованы накладки 2-х типов, выполненных преимущественно в одном декоративном оформлении. Зачастую узор повторяется на накладках разных форм. Накладки крепились в упорядоченной комбинации: каждый тип накладок крепился на определенный ярус пояса. Перемещение типов накладок из одного ряда в другой было исключением из правила (возможно, связано с утерей накладки). Таким

образом, пояс приобретал не только нарядный, но и строго выдержанный вид. В этом отношении пояса из марийских могильников отличаются от поясов соседей. В поясных наборах Пермского Предуралья встречается 3 и более типов накладок (Белавин, Крыласова, 2008, рис. 71, 73–75), расположение которых индивидуально; на мордовских (Воронина, 2007, рис. 61; Зеленцова, Сапрыкина, 2012), древнерусских (Мурашева, 1997) и поясах степных кочевников (Добжанский, 1990) также количество типов накладок превышает цифру 2. Поясные наборы населения полемской культуры, предков северных удмуртов, имели иной облик с включением арочных застежек и умбоновидных подвесок (Иванов, 1998а). Пояса из Русенихинского могильника в большей степени соответствуют поясам типа II Б кочевников Азии (Добжанский, 1990, с. 39, 40), которые также отличаются строгой упорядоченностью и ограниченностью в использовании накладок разных типов, но при этом следует отметить, что они имеют другой порядок расположения накладок.

Учитывая, что на каждой территории выделяются свои особенности в комплексе поясного набора, возможно предположить, что несмотря на единые центры производства металлических деталей пояса, их комплекция производилась на месте проживания носителей. Во всяком случае, накладки из погребений 3 и 9 Русенихинского могильника прикреплены прорезью вверх, что не характерно для поясных наборов других культур и является местной особенностью.

В костюме, как мужском так и женском, в этот период большое место занимает вышивка, выполненная металлической нитью из свинцово-оловянистого сплава, имеющая орнамент в форме квадрата с крестом и горизонтальную зональность. В Русенихинском могильнике фрагменты и тлен от вышивки обнаружены в погребениях 2, 6, 8 и жертвенных комплексах 5, 6. В погребениях от вышивки сохранилась лишь россыпь металлической окиси в районе подола (п. 6), боковых швов платья или штанов (пп. 1, 8).

В южном туесе жертвенного комплекса 5 обнаружены фрагменты вышивки, выполненной тонкой металлической нитью (0,3–0,4 мм)<sup>5</sup>, ширина стежка 2 мм, стежки прилегают плотно, образуя сплошной ряд. Орнамент горизонтально-зональный. Горизонт из прямых рядов (четко читается 3 ряда, возможно, было больше) сочетается с горизонтом, заполненным узором косоугольного креста. Высота креста 16 мм, ширина 9 мм. Между крестами располагается 2 вертикальных столбика (рис. 22: 3). В северном туесе этого же комплекса обнаружены фрагменты меховой одежды, имеющей орнамент на коже, выполненный более толстой проволокой (фольгой), толщина которой составляет 2,5 мм. Вышивка представляет собой

параллельные ряды, выполненные стежками шириной 5 мм, между стежками расстояние 2 мм, между рядами 10–11 мм.

В жертвенном комплексе 6 вышивка выполнена на ткани в виде орнамента из горизонтальных и вертикальных столбиков металлической нити (проволоки), образующих квадраты, в центр которых вписан крест. Проволока имеет диаметр 0,6–0,7 мм. Ширина стежка 2,5 мм, плотно подогнанные стежки образуют сплошные ряды. Фиксируется по 3 прилегающих ряда со всех 4-х сторон, образующих квадрат. Внутренняя полость квадрата имеет размеры 14x15 мм. Крест внутри квадрата выполнен в один ряд, высота креста составляет 15 мм, ширина 13 мм. На коже заметны следы толстой проволоки, образующей композицию аналогичную фрагментам из северного тусеса жертвенного комплекса 5 (рис. 22: 5).

Этнографы неоднократно отмечали в орнаменте марийской вышивки преобладание геометрических фигур, в том числе квадрата, косоугольного и прямого креста, креста с загнутыми концами и т.д., но считали, что композиция квадрат с крестом является частью узоров более поздних вышитых изделий, выполненных в технике «креста» (Соловьева, 1982, с. 12, 22).

#### § 4. ОСНОВНЫЕ НАПРАВЛЕНИЯ КУЛЬТУРНЫХ И ТОРГОВЫХ КОНТАКТОВ

Русенихинский могильник расположен на р. Ветлуге, которая

являлась жизнеобеспечивающей средой для населения, проживающего на ее берегах. Учитывая обилие лесов и заболоченность края, река

<sup>5</sup> Проволока сильно окислилась, и точный диаметр не фиксируется.



становилась единственным путем сообщения в любое время года, по ней проходили торговые пути и военные экспедиции.

Истоки реки Ветлуги очень близко подходят к истокам р. Вятки, правобережному притоку р. Камы и на территории современного Свечинского района Кировской области малые притоки этих двух рек практически соединены. Через Вятку население, проживающее по р. Ветлуге могло выходить на Камский торговый путь. В районе северного завершающего крупного поворота р. Ветлуги бассейн этой реки своими малыми притоками (р. Пыщуг) соединяется с бассейном р. Сухоны через приток р. Юг. Через р. Юг также шел путь к Вятке. По одному из притоков р. Пушме, через так называемый Кайволок можно выйти на р. Молому, правый крупный приток Вятки (Россия, 1914, с. 347–348, 582). Имеются упоминания о возможном существовании волока от р. Юг в истоки рек Ветлуги и Вятки (Галанин, эл. ресурс). Населению Ветлуги становится доступным Сухоно-Вычегодский торговый путь.

Таким образом, Ветлуга, располагаясь на первый взгляд в глухом лесном краю, фактически имела выгодное стратегическое местоположение и соединяла 3 торговых пути: Сухоно-Вычегодский, Камский и Волжский. Такие природно-географические условия позволяли проживающему на берегах Ветлуги населению интегрироваться в систему торгово-экономических связей Евразии.

Среди материалов Русенихинского могильника возможно,

кроме основных традиций, обозначить определенные черты в культуре, которые являются результатом заимствований вследствие многосторонних связей (этнокультурных и экономических) населения Поветлужья с близкородственными соседями и народами, проживающими на отдаленных территориях. Заимствования в большей степени затронули материальную сферу; погребальный обряд, отражающий духовную культуру, стандартизирован, имеет четкие признаки с минимальным проникновением инокультурных элементов. В сфере материальной культуры наиболее консервативным является костюмный, особенно женский, комплекс. Анализ местных и заимствованных украшений в составе костюма показал, что головной убор в большей степени отражает этнокультурные особенности и практически не подвержен инородному влиянию. В составе нагрудных украшений встречены заимствования близкородственных культур: иногда встречаются украшения общие с муромой и прикамскими финнами, т.е. представителями населения, с которым не исключены межэтнические браки. Наиболее часто заимствованные вещи зафиксированы среди украшений рук, шейных и поясных наборов. Как правило, в отличие от первых двух категорий, это были съемные украшения, не влияющие на крой одежды. Вероятно, они строго не табуировались и могли свободно обмениваться, покупаться и т.д.

По инокультурным элементам выявлены основные направления контактов местного населения.

**Южное направление.** Южным соседом марийских земель является Волжская Булгария, государство с развитой экономикой, в которой торговля занимала одно из ведущих направлений. В конце X – начале XI в. в Волжской Булгарии сформировался мощный ремесленный потенциал, требующий выхода своей продукции не только на внутренний, но и на внешний рынки, и как следствие фиксируется расцвет торговой деятельности (Казаков, 1985, с. 27; 1997, с. 37–40; Руденко, 2000; Хузин, 1997, с. 71–90). К этому времени относится большинство болгарских изделий и дирхемов в марийских могильниках. В Русенихинском могильнике обнаружено 30 единиц нумизматического материала, среди которых монеты и их подражания, чеканенные в Волжской Булгарии в 60-е годы X в. в правление Муммин бин ал-Хасана (п. 3, под. мат.).

Интересно, что в Русенихинском могильнике среди основных типов украшений почти не обнаружены вещи, произведенные непосредственно болгарскими мастерами. Здесь нет украшений, изготовленных с использованием известных и широко практикуемых болгарскими ремесленниками технологий скани, чернения, сложного плетения из 4–6 проволок. Предметы, выполненные в технике зерни, нечасты. Отдельные украшения, дополненные по краю отлитыми пирамидками, имитирующими зернь, сделаны грубо и, вероятно, произведены на месте. На древнемарийских памятниках неоднократно обнаружены литейные формы для отливки

мелких шариков или пирамидок с изображением шариков.

Наиболее массово в составе болгарских товаров представлены поясные накладки, пряжки, наколечники, так как мода на наборные пояса была распространена на широкой территории. Вероятно с Волжской Булгарии к населению, оставившему Русенихинский могильник, привезены сердцевидные накладки с различным оформлением (отдел IV): растительным, трилистников, насечками по бордюру и просто с гладкой поверхностью (Казаков, 2007, рис. 56: 34, 44; рис. XIV), – арочные (отдел II, тип 2) (Казаков, 2007, рис. 24: 1, 2), зооморфные (отдел VIII) (Казаков, 2007, рис. 56: 70). Их производство, вероятно, связано с функционированием Измерского торгово-ремесленного центра, Семеновского селища и Болгарского городища.

В плане изучения торговых связей с булгарами интерес представляют и другие типы накладок, имеющих аналогии в Пермском Предуралье, на чепецких памятниках, у мордвы и муромы (см. типологию выше). Все перечисленные культуры связаны историческими корнями и объединены общностью территории от Среднего Поволжья до Предуралья. Населяющие их финно-угорские народы поддерживали тесные связи с Волжской Булгарией. Вполне вероятно, что именно волжские булгары распространили большинство указанных типов на таком широком пространстве.

В жертвенном комплексе 13 обнаружен богатый пояс-

ной набор с позолоченными накладками на кожаной основе, обтянутой шелком. Обследование небольшого фрагмента (0.9x1.5 см) ткани в лаборатории Института наследия им. Лихачева показало, что редкая для нашего региона ткань – шелк-самит. Рисунок на ткани не определяется, так как она полностью утратила окраску, но, ранее как минимум была двух- или трехцветной. По мнению О.В. Орфинской, по структуре ткань близка тканям побережья Средиземного моря VI–IX вв. (изделиям Александрийской группы, Антиной и Ахмима) (Muthesius, 1997, p. 147). Диагональ саржи в Z-направлении характерна для тканей «группы Ахмим» (Desrosiers, 2004, p. 16). По технологическим характеристикам исследованная ткань может быть отнесена к тканям среднего уровня. Несмотря на это обстоятельство, для нашего региона она являлась предметом роскоши, о чем свидетельствует состав комплекса: богатый поясной набор, кошелек, монеты. В жертвенном комплексе 13 обнаружены 3 дирхема середины X в., пробитые с одной стороны. Самый поздний из них относится к династии Саманидов и имеет дату 965 г. н.э. Датировка данного погребения второй половиной X в. еще раз подтверждает, что шелк считался элементом роскоши и долгое время хранился как большая ценность. Богатый поясной набор и монеты в комплексе подтверждают этот факт.

Находясь на промежуточном отрезке волжского пути, на стыке торговых путей, где встречались купцы со своими товарами с разных регионов Евразии, Волжская Болга-

рия становится важным посредником в торгово-обменных контактах (Смирнов, 1951, с. 40; Валеев, 1991; Дубов, 1989, с. 149–160 и др.). При посредничестве Волжской Булгарии, учитывая ее широкие торгово-культурные связи, в Ветлужско-Вятское междуречье могли попасть различные товары южнорусского, кавказского, ближневосточного и среднеазиатского производства. Особый блок среди ассортимента товаров, привозимых болгарскими купцами, занимают изделия из Средней Азии, Южной и Западной Сибири.

В погребениях Русенихинского могильника неоднократно обнаружены монеты и подражания им, связанные с монетными дворами Андераб, Нисабур Хоросан, Бухара.

Проникновение к населению Ветлужско-Вятского междуречья элементов южной культуры, связанной с племенами Азии и Южной Сибири, требует дополнительного изучения. В контексте этого направления заслуживают внимания металлические чаши. В Русенихинском могильнике обнаружено наибольшее количество этих изделий, но, к сожалению, они по причине разрушенности определенной части могильника находятся в большинстве случаев во фрагментарном состоянии. Наиболее близкие аналогии чашам из Русенихинского могильника, как и в целом чашам из Марийского Поволжья, можно обнаружить в торевтике государств X–XI вв., располагавшихся на территории Восточного Ирана и Средней Азии – Караханидского (Газневидского) и Саманидского (Литвинский, Соловьев,

1985, с. 166, рис. 47: 3). Впрочем, кроме внешнего сходства и совпадения многих орнаментальных сюжетов, в числе которых композиция из окружностей, орнаментация мелкими кружочками с точками в центре и т.д. есть и весьма принципиальные отличия: иранские чаши все литые и орнаментированы, как правило, с обеих сторон, имеют надписи (Иванов, 1985, с. 198–201). Аналогичные изделия встречаются не только на Средней Волге, но и в Западной Сибири. Сильное влияние среднеазиатских ремесленных центров прослежено и по поясным накладкам и другим мелким произведениям болгарского декоративно-прикладного искусства (Руденко, 2010). С влиянием кочевнического мира Востока, вероятно, связано появление и отдельные детали наборных поясов. В связи с этим особый интерес представляют металлические части наборных поясов, обнаруженных в комплексах совместно с войлочными подстилками. В жертвенных комплексах 5, 8, 13 находились металлические пятиугольные накладки двух типов, но выполненные в одном художественном стиле. В центре накладок располагаются несколько окружностей (одна внутри другой), по углам побеги или спирали, в остром углу изображение трилистника. Точные аналогии данным изделиям нам неизвестны. Накладки плохой сохранности очень тонкие, выполнены из белого сплава тиснением. Данная техника очень напоминает технику басмы, в соответствии с которой тонкие металлические листы клали на отлитую

заранее из бронзы матрицу с рельефным изображением. Сверху лист накрывали свинцовой пластинкой, по которой с силой ударяли молотком. Свинец заполнял углубления матрицы. Под его давлением мягкая фольга растягивалась и, ложась по поверхности рельефа, точно передавала все его особенности. Одна из накладок такого типа подвергнута металлографическому анализу<sup>2</sup>. На поверхности с изнаночной стороны хорошо заметны следы свинца.

Для изучения данного направления контактов интересны изделия из войлока.

Несмотря на существующее представление о том, что войлок изготовлялся в основном для собственного применения и внутреннего рынка, все же признано, что войлок содержит некоторые данные для изучения культурных и этногенетических связей (Студенецкая, 1979, с. 106). В этом аспекте интерес представляют технологии нанесения орнамента на войлок и орнаментальные композиции. Е.Н. Студенецкая, сравнивая войлоки народов Средней Азии и Кавказа, отметила для первых в качестве характерной черты простегивание войлока. Такой способ был характерен для монголов, бурят, тувинцев (Студенецкая, 1979, с. 106; Кочешков, 1973, с. 89–91; Петри, 1918, с. 227; Вайнштейн, 1974, с. 135), башкир (Шитова, 2006, с. 42). Такую технику мы зафиксировали на всех анализируемых образцах Русенихинского могильника; фрагменты войлочных ковриков простеганы насквозь шерстяной нитью со слабой S,

<sup>2</sup> Анализ проведен д.т.н. С.Я. Алибековым.

2z-круткой толщиной 1–1,5 мм. Орнаментальные мотивы в виде спиралей, роговидных узоров, зафиксированные на войлочных фрагментах из жертвенных комплексов Русенихинского могильника, также характерны для среднеазиатских народов. Коврики, обнаруженные в Русенихинском могильнике, напоминают «олбуки» тувинцев. Олбук – небольшие четырехугольные коврики, предназначенные для почетных гостей, которые клали на низкие столики и использовались для сидения (Вайнштейн, 1974, с. 135).

Таким образом, находки войлока в жертвенных комплексах Русенихинского могильника, позволяют говорить о присутствии некоторых элементов культуры тюркоязычных кочевников Средней Азии и Южной Сибири.

Дополнительный материал для изучения юго-восточных связей может дать углубленное изучение семантики отдельных изображений на обнаруженных предметах. В погребении 8 Русенихинского могильника найдено биметаллическое кресало с рукоятью с изображением животного в профиль с запрокинутой головой, миндалевидными глазами, завернутым хвостом и рогом, опущенным к ногам. Кресало имеет аналогии в Пермском Предуралье и Приобье (Крыласова, 2007, с. 149, рис. 64: 2, 3). С Предуральем и Сибирью связан образ хищной птицы. Фрагмент подвески в виде птицы с распахнутыми крыльями с личиной на груди, имеющий достаточно конкретный временной период с конца X–XI вв., найден

на поверхности Русенихинского могильника. Похожее изображение графити обнаружено на одной из монет. Для местной территории не характерен и сюжет драконов с развернутыми пастями, изображенных на биметаллическом кресале из погребения 14 Русенихинского могильника.

Интересное направление для изучения культурных контактов заложено в отдельных проявлениях погребального обряда. В частности, использование в погребально-поминальной практике кукол или подражаний им, которые помещались в жертвенные комплексы между могилами.

Очень широко обряд распространен у хантов и манси. Кукла, изображающая умершего, называлась иттерма. Основу могла составлять щепка или вырезанная из дерева фигурка, которая одевалась в многочисленные одежды. В отдельных случаях кукла состояла только из тряпок и одежд. Иттерма сопровождалась монетой или иным «светлым кругом» (Гемуев, 1990, с. 207–208).

У киргизов существовал обряд «тул» – изготовление куклы покойного из подушки и одежды покойного. Близкий обычай зафиксирован у казахов и осетин (Амбразон, 1971, с. 328). Л.Р. Кызласов связал с этим обрядом погребальные куклы Оглахтинского могильника Хакасско-Минусинской котловины. Он высказал мнение, что куклы погребались в засыпь по истечении некоторого времени (Кызласов, 1960, с. 101–104), а значит в контексте обрядности их следует считать поминальными. Погребаль-

ные куклы известны и в памятниках древнетюркского времени в Туве (Потапов, 1960, с. 10). К пережиткам этого обряда Л.Р. Кызласов отнес также хантыйские куклы, убежища душ умерших (Амбразон, 1971, с. 331, 332). Определенные параллели можно привести с изготовлением изображений умершего из войлока у ряда кочевых народов (Бубенок, 2014, с. 87).

По этнографическим данным, у тюркских народов кукла, олицетворяющая душу умершего, изготавливалась иногда в виде деревянной фигурки (Кимеев, 2009, с. 120, 125; Васильев, 2009, с. 194) или для ее основы использовалась щепка от гроба. У шорцев, заманивая душу в царство мертвых «шаман закапывал рядом с надмогильным холмом специально вырезанную из кедра куклу – вместилище для души (Кимеев, 2009, с. 121). Таким образом, этот обряд мог появиться под влиянием угорской или тюркской традиции. В пользу последней версии может свидетельствовать обозначение у марийцев куклы словом «курчак», близким древнетюркскому «корчак» (Исанбаев, 1994, с. 86), киргизскому «ккурчак», что совпадает – «курчак», которое соответствует обозначению куклы у киргизов (ккурчак) и совпадает с названием изображений женских духов-предков у шорцев (*qurtujaq*) и кумандинцев (*urtyjaq*) (Амбразон, 1971, с. 317). В.Е. Васильев со ссылкой на Л.В. Дмитриеву также отмечает, что в лексике барабинских татар кукла также называется «курцак», этим же термином обозначается идол, божество (Васильев, 2009,

с. 193, 94). К.Ф. Карьялайнен полагал, что у угорских народов именно одежда первоначально замещала умершего, изготовление кукол появилось позднее (Карьялайнен, 1994, с. 132). Обычай портить погребальную одежду известен также достаточно широко у тюркских и угорских народов. Порой очень трудно точно установить проникновение направления заимствования, но очевидно, что это связано с контактной зоной тюркских и угорских народов.

Серия накладок указывает на активные связи с угорско-магьярским миром и имеет общие параллели в памятниках Южного Урала: OIV-1–OIV-3 (Мажитов, 1981, рис. 58: 33, 37, 71: 6), OVI-1 (Мажитов, 1981, рис. 58: 3), OVII-1 (Мажитов, 1981, рис. 58: 4), OVIII-1 (Мажитов, 1981, рис. 31: 20) и Венгрии: OIII-2 (The Ancient Hungarians, 1996, с. 186), OIII-5 (The Ancient Hungarians, 1996, с. 207), OIV-2 (The Ancient Hungarians, 1996, с. 375). Способ ношения многих поясов соответствует венгерскому способу ношения, что отражает общую традицию для народов Волго-Уральского региона.

С угорско-магьярским миром принято связывать сумочки с пластинами. Наибольшую известность получила сумочка из погребения 19 Веселовского могильника с изображением двух зверей (львов - ?) на задних лапах (Архипов, 1973, с. 40, рис. 49), которая впоследствии включена в несколько работ. Данная находка считается уникальной и долгое время была единственной. В 2011 году подобное изделие было зафиксировано

в жертвенном комплексе 8 Русенихинского могильника.

Посредническая роль Волжской Булгарии в доставке вещей из Древней Руси, особенно южных областей, в северные районы Прикамья отмечалась неоднократно и убедительно аргументирована (Иванов, 1998, с. 138, 150). Такая схема проникновения южнорусских вещей возможна и для населения Поветлужья: витая гривна с концами в виде двух многогранных колбочек из п. 18, характерна для юго-западных окраин Руси (Фехнер, 1967, с. 71, 83; Седова, 1997, с. 66) и пластинчатая украшенная орнаментом «волчий зуб» (п. 8), связана с кругом древностей бассейна р. Сож (Седов, 1982, табл. XLVII: 12; Фехнер, 1967, с. 71, 83; Седова 1997, с. 66).

Хотя проникновение этих изделий возможно и через другие древнерусские территории.

**Северо-западное направление.** Ряд украшений, преимущественно гривны и браслеты, находят аналогии в Скандинавии, Приладожье и на Ижорском Плато, а также в памятниках Северной Руси. Железные гривны из тордированного дрота (жк 7) считаются скандинавским импортом. По наблюдениям за находками на территории Руси установлено, что они найдены, большей частью в памятниках, расположенных вдоль торговых путей, связывающих Северную Европу со странами Востока (Фехнер, 1963, с. 63; Седова, 1997, с. 66). Русенихинский могильник, расположенный ближе к нижнему течению р. Ветлуги, имеющей выход на Волгу, вполне вписывается в эту схему. Гривна из железного

стержня с обмоткой (п. 11) близка изделиям Залахтовья и Белозерья (Хвощинская, 2004, с. 64. табл. СХХ: 19; Макаров, 1997, с. 116). К этим же регионам уводят аналогии изделиям из цветного металла. Гривна из погребения 17 имеет общий стиль оформления концов с изделиями из памятников Кольского полуострова, Белозерья и Поонежья, Владимиро-Суздальской и Новгородской земель, Костромского Поволжья XI–XII вв. (Горюнова, Овсянников, 2002, с. 219; Макаров, с. 117, табл. 138, 151; Зайцева 2008, с. 106; Фехнер, 1967, с. 71–73; Рябинин, 1986, с. 60). Приблизительно на такой же территории распространены витые браслеты с завязанными концами (Арциховский, 1930, с. 144–145; Левашева, 1967 а, с. 219; Седова, 1997, с. 74; Юшко, 1967, с. 53, рис. 17: 2, 3; Арциховский, 1930, с. 178; Мугуревич, 1965, табл. XXIV), обнаруженные в жертвенном комплексе 15 и погребениях 16, 17 даже по несколько экземпляров. Для изучения контактов значительный интерес представляют находки в Русенихинском могильнике (п. 16, жк 15) витых и ложновитых браслетов с обрубленными концами. В.В. Седов считал, что находки браслетов с обрубленными концами отчетливо указывают на связи с Новгородом (Седов, 2007, с. 374). С Прибалтикой, по мнению специалистов, связаны истоки звериноголовых браслетов, которые с X в. распространились на земли славян и финнов. Этот сложный путь продвижения украшения хорошо отражен в находках Русенихинского могильника; браслеты такого типа в жк 14, 15, п. 3 обнаружены

в комплексах с другими вещами древнерусского и западнофинского происхождения. Широкие пластинчатые браслеты с различным оформлением концов также имеют многочисленные аналогии в материалах XI–XII вв. Приладожья, Северной Руси, Верхней Волги (Левашева, 1967 а, с. 237; Макаров, 1997, с. 342, табл. 130: 10; Зайцева, 2008, с. 118; Комаров, 2002, рис. 7, 8; Кашкин, 2003, рис. 1: 22; с. 121).

Кресала с сюжетом скачущих в разные стороны всадников также характерны для Западной Европы.

С вооружением скандинавских или европейских воинов большинство исследователей связывает скрамасаксы, на Руси такие изделия нечасты и встречены в основном в захоронениях, имеющих высокий социальный статус (Кирпичников, 1966 а, с. 72).

Одна разновидность ткани из жк 5 имеет нити основы, спряденные в S-направлении, состоящие из двух нитей, каждая из которых имеет Z-крутку (нить второго порядка с S, 2z-круткой). Нити утка состоят из одиночных нитей с неравномерной Z-круткой. Плотность этой ткани также невелика - 10/9 н/см. Сарже-

вые ткани со вторым порядком крутки нити основы и первым – нитей утка найдены в финских погребениях. Такой текстиль преобладает в могильнике около д. Залахтовье Псковской области на берегу Чудского озера (Орфинская, Никитина, 2016, с. 82).

Таким образом, по материалам Русенихинского могильника, фиксируются разностронние связи населения Поветлужья. Изучение механизма включения местного населения в культурно-исторические связи поможет выяснить место и роль марийского населения в общем историческом процессе и требует углубленного изучения. Но даже по материалам одного памятника очевидно, что характер взаимоотношений был различным с разными народами в определенные хронологические периоды. Взаимоотношения с булгарами имеют более древнюю основу и ограничены торговыми контактами, отношения с северо-западными соседями начинают формироваться с XI в. и являются результатом не только торговых операций, а связаны с заимствованием традиций и технологий.

## ЗАКЛЮЧЕНИЕ

Таким образом, анализ инвентаря и распределения находок по территории могильника позволяют предполагать, что памятник оставлен разнородным в этнокультурном плане населением. Основная масса захоронений X–XI вв. оставлена марийским населением, в культуре

которого почти не читаются заимствованные элементы (группа 1). В XI в. на окраине этого некрополя появляются захоронения, вероятно, другого в этническом плане населения (группа 3). Это могли быть финно-угорские переселенцы, испытавшие сильное воздействие



русской культуры или древнерусское население с элементами финно-угорской культуры. Данный вопрос требует дополнительной проработки. Взаимными контактами между этими группами населения объясняются находки древнерусских вещей в поздних погребениях первой и второй групп, смена ориентировки в погребениях второй группы, наличие жертвенных комплексов в третьей группе.

Вещи западного происхождения среди материалов марийских могильников, одновременных Русенихинскому, встречались неоднократно. Найденные в марийских захоронениях древнерусские вещи имеют аналогии, в основном, в Новгородской и Владимиро-Суздальской землях, Волго-Клязьменском междуречье, Ярославском и Костромском Поволжье (Никитина, 2010). В большинстве случаев в средневековых марийских могильниках Ветлужско-Вятско-

го междуречья такие вещи находились совместно в комплексах с этноопределяющими марийскими украшениями; зачастую использованы не по их первоначальному назначению, что свидетельствует о проникновении вещей, а не о переселении отдельных групп населения. Лишь небольшое число погребений Русенихинского могильника (чистые комплексы локально сконцентрированные в определенной части памятника) позволяют ставить вопрос о присутствии иного населения. В настоящее время это единственный изученный марийский могильник на правом берегу Ветлуги, остальные аналогичные памятники расположены в левобережье. Вероятно, Ветлуга долгое время служила реальным рубежом, задерживающим проникновение западного (древние русские или славянизированные финны) населения в Ветлужско-Вятское междуречье.

## ПРИЛОЖЕНИЕ.

### ПОГРЕБАЛЬНЫЕ ОБЪЕКТЫ РУСЕНИХИНСКОГО МОГИЛЬНИКА

На могильнике несколькими раскопами изучена площадь 964 кв. м.: раскоп 1 – 204 кв. м; раскоп 2 – 24 кв.м.; раскоп 3 – 20 кв. м; раскоп 4 – 68 кв. м; раскоп 5 – 200 кв. м, раскоп 6 – 112 кв. м., раскоп 7 – 120 кв.м.; раскоп 8 – 56 кв.м; раскоп 9 – 152 кв. м.; траншея А – 8 кв. м. Раскопы 1–8 и траншея А располагались в южной части территории, занятой могильником, и имели достаточно однородную стратиграфию (описание по южной стенке линии В' – А'/2):

- 1) дерн – 3–5 см;
- 2) серый пахотный слой – 20–25 см;
- 3) глина коричневого цвета с беловатыми включениями (материк).

Раскоп 9 располагался на мысу береговой террасы р. Ветлуга в северной части могильника и имел иную стратиграфию (описание дано по западной стенке линии А):

- 1) дерн – 2–3 см;
- 2) темно-серая плотная супесь от старой пахоты, местами

проросшая крупными корнями от деревьев, расположенных с западной стороны – 20–45 см;

3) в кв. А/1–А/3 подстилающий материковый слой представлен светлым песком; в кв. А/4 – А/10 – под слоем пахоты в качестве материкового слоя зафиксирована плотная красно-коричневая глина.

На изученной площади было выявлено несколько ям позднего происхождения (ямы от столбов забора вдоль пахоты и кладоискательские) и ям не ясного назначения, связанных с могильником (рис. 1–3).

Все объекты, связанные с могильником, выявлены под слоем пахоты, представленным серовато-коричневым плотным суглинком. Объекты выделяются на фоне коричневой материковой глины пятном светло-серого цвета или коричневым пестроцветом.

К ямам, связанным с могильником возможно отнести 4, 4а, 5–8.

Очертания ямы №4 (кв. Б, В/1') обнаружены на глубине – 32–33 см от нулевой точки на раскопе под слоем пахоты. Заполнение светло-серого цвета ровное без дополнительных включений, аналогичное заполнению жертвенных комплексов в межмогильном пространстве. Размеры: с запада на восток – 120 см, с севера на юг 80 см. На глубине – 36 см яма распалась на два заполнения овальных очертаний с одинаковым заполнением глубиной 20 см. Находок не обнаружено.

*Яма 4а* (кв. Б/1') обнаружена с северной стороны от ямы 4. Контуры в виде неправильного овала имели размеры 16х18

см. Заполнение светло-серого цвета без находок заглублено в материк на 12 см.

*Яма № 5* (кв. А'/4) выявлена на глубине – 106 – 107 см на уровне материка. Заполнение светло-серого цвета в форме неправильного овала, плотное без находок, имело размеры 28х30 см, глубину 18 см.

*Яма № 6* (кв. А'/6) выявлена под слоем пахоты на уровне материковой глины на глубине – 177 – 178 см от нулевой точки. Заполнение светло-серого цвета в форме вытянутой с северо-запада на юго-восток полосы размерами 36 см х 30 см без находок, имело глубину 12 см.

*Яма № 7* (кв. В', Г'/3) выявлена в виде темно-серого плотного заполнения на фоне материка на глубине – 75 – 98 см, имела вытянутые очертания 40 х 108 см и глубину: в северной стороне 18 см, в восточной не более 10 см. Находок не обнаружено.

*Яма № 8* (кв. В'/2) обозначилась на глубине – 66 – 68 см. Ширина вдоль восточной стенки составила 42 см, из под стенки заполнение выходит на 42 см, остальная часть ямы уходит под восточную стенку. Заполнение светло-серого цвета. Находок не обнаружено.

*Яма № 9* (кв. Б, В/0) зафиксирована на глубине – 35 см, имеет диаметр 12 см, в заполнении светло-серую глину. Яма заглублена в материк на 15 см.

*Яма № 1/12* (Кв. З/0,1') выявлена под слоем пахоты на глубине – 2 – +2, вытянута по линии северо-запад – юго-восток. Пятно имело длину 110 см, ширину от 10 см в

центре до 30 см по краям, глубину 10 см, заполнение – темный, почти черный гуммированный суглинок. Находок не обнаружено.

*Яма 2/12* (кв. 3/2') выявлена под слоем пахоты на глубине – 2–5 см, имела размеры 90х40 см, глубину 8 см, заполнение – слабогуммированный суглинок. Находок нет.

*Яма 3/12* (кв. 3/1',2') имела размеры 67 х 32 см, глубину 9 см. Заполнение без находок аналогичное заполнению из ямы 2/12.

Могильные ямы и жертвенные комплексы между могилами выявлены на глубине 25–30 см под слоем пахоты пятном беловатого цвета в северной части памятника (раскопы 1–8) и слабогуммированным заполнение в южной части памятника (раскоп 9).

**Погребение 1** (рис. 29). Первоначальные контуры могильной ямы обнаружены на глубине 20–22 см от уровня современной дневной поверхности (+5 – +8 см в южной стороне, -14 – -18 см от нулевой точки в северной стороне). Могильная яма имела прямоугольные очертания со слегка скругленными углами, размеры 246х62 см, вытянута по линии ССВ – ЮЮЗ. Стенки отвесные, дно с небольшим уклоном в сторону ног. Около северо-восточного угла за пределами контуров могильного заполнения фиксировалось пятно округлой формы серого цвета с гуммированными включениями диаметром 17 см, вероятно, от столбовой ямки. Очертания пятна обозначились на глубине 18 см и продолжались до глубины 24 см. Могильное заполнение нарушено двумя поздними кладоискательски-

ми ямами. Одна яма располагалась у северной стенки, вторая яма – в южной половине могилы (на современной поверхности не фиксировалась). Судя по местонахождению в могиле, контурам и находкам (фрагмент серьги), яма 2 была вырыта на месте черепа и, возможно, вещей, положенных в изголовье.

Тлен от костей, вещи находились на дне могильной ямы.

От костяка сохранились лишь слабый тлен от бедренных костей и кости голеней. Судя по тлену, костяк лежал вытянуто головой на ЮЗ (аз. 172°).

Погребенный был положен на подстилку из бересты, которая сохранилась под ремнем. Кроме того, под костяком в районе ног был обнаружен гуммированный слой, вероятно, от подстилки органического характера. Сверху также было покрытие из бересты, которое хорошо сохранилось на браслетах. Под верхним покрытием бересты зафиксирован слой меха ворсинками вниз к погребенному. Под слоем меха расчищены фрагменты ремня с накладками лицевой стороной вверх, под ремнем обнаружена ткань. Возможно, что погребенный был закрыт мехом или одет в меховую верхнюю одежду (определенно сказать невозможно), а ремень был одет на тканую платьерубаху. В заполнении фиксировались редкие вкрапления гумуса и небольших угольков.

*Сопровождающий инвентарь.* В районе грудной клетки на глубине 31 см обнаружена крупная железная застежка с язычком (№ 4) (рис. 29: 17), севернее от

нее на глубине 28 см под слоем бересты расчищены 4 браслета (№ 5) (рис. 29: 12, 13). Браслеты, по всей вероятности, были надеты на левую руку. С правой стороны на глубине 31 см найдены два дирхема (№ 6), между ними – две медные пластинки. Обычно такие пластинки крепились на верхний край кошелька. В районе пояса на глубине 31 см был расчищен верхний слой кожаного ремня с металлическими накладками, наконечником и пряжкой (№ 9) (рис. 29: 14, 15, 19, 22). Ремень был обернут в два оборота, каждый ряд имел свои накладки. Кроме того, к основному ремню крепились дополнительные боковые ремешки с круглыми мелкими накладками и завершающиеся наконечниками (рис. 29: 20, 21). Справа к ремню крепился кошелек (№ 7) (рис. 29: 16), внутри находился кремь (№ 8), а рядом на глубине 30 см – железный нож (№ 10) (рис. 29: 7). Около острого конца ножа обнаружен еще один железный нож, но более мелких размеров (№ 10 а) (рис. 29: 3). Севернее (условно между бедренными костями) на глубине 30 см найдены оселок (№ 11), тлен от бронзового бубенчика (№ 12) и на глубине 34 см – 9 железных наконечников стрел (№ 13) (рис. 29: 1, 2, 4–6, 8–10, 18). Слева от тлена левой бедренной кости лежал железный нож (№ 14). В районе браслетов и в районе пояса на дне зафиксированы следы распавшейся бронзы, которые образовывали единое скопление. Вероятно, что на одежде была вышивка из металлической нити, которая не сохранилась.

**Погребение 2** (рис. 30). Контуры могильной ямы выявлены на глубине 24–26 см от уровня современной дневной поверхности и на глубине 64–87 см от нулевой точки светло-серым пятном на фоне материкового слоя, представленного коричневой глиной. В засыпи встречаются редкие вкрапления мелких кусочков угля. Могильная яма имела размеры 220х60 см, ориентирована длинными сторонами по линии СВ – ЮЗ. Очертания по форме приближаются к прямоугольным, но к северу наблюдается незначительное сужение, углы слегка скруглены.

На глубине 75–90 см появились вещи. От костяка сохранилась лишь эмаль от зубов, по которой можно сказать, что костяк лежал головой на ЮВ (аз. 210°). Сверху погребенный был закрыт берестой, которая сохранилась на браслетах и украшениях в области грудной клетки. Под берестой на украшениях обнаружен слой меха, который лежал ворсинками к погребенной. Вероятно, как и в погребении 1, умершая была одета в меховой кафтан, сшитый мехом внутрь, или укрыт сверху мехом. Украшения лежали под мехом на тканой одежде, которая сохранилась очень плохо. Под костяком, особенно в области пояса, найдены куски войлока от подстилки. Под войлоком зафиксирован луб, который располагался по всей длине костяка в виде длинной узкой полосы с четко выраженными контурами, а по краям могилы его не было. Вероятно наличие лубяной камеры.

*Сопровождающий инвентарь.*  
В изголовье ближе к восточной

стенке на глубине 76 см зафиксирован комплекс вещей, включающий 2 бубенчика во фрагментах (№ 1, 2), дирхем (№ 3), развалы двух льячек, обернутых кверху дном (№ 4). Под дирхемом выявлены сильно окислившиеся железные предметы (№ 5), у которых невозможно определить форму, и кусочки бересты, вероятно, от емкости, в которую были положены вещи.

На расстоянии 60 см от юго-восточной стенки на глубине 75 см обнаружены височные кольца (№ 6, 7) (рис. 30: 10–12) и на глубине 84 см – серебряная гривна (№ 8) (рис. 30: 13), а внутри диаметра гривны – эмаль от зубов (№ 8а). Височные кольца покоились на ребре, с каждой стороны было по три височных кольца: по 2 серебряных и одному бронзовому. Бронзовые изделия имели очень плохую сохранность, их удалось зафиксировать только на фото, впоследствии они рассыпались в пыль. В области грудной клетки на глубине 88 см обнаружены две коньковые подвески с шумящими привесками из бронзы (№ 9) (рис. 30: 8), чуть севернее на

глубине 90 см – ажурная круглая солярная подвеска с привесками (№ 10) (рис. 30: 4). В области пояса на глубине 90 см найдены фрагменты узкого ремня с металлическими накладками, пряжкой и наконечником (№ 12) (рис. 30: 6, 7), с левой стороны рядом – кремешок (№ 12 а). В области расположения рук обнаружены браслеты: с левой стороны на глубине 87 см – 5 браслетов (№ 13), с правой стороны на глубине 91 см – 3 браслета (№ 11) (рис. 30:

2, 17–20). Неподалеку от браслетов на глубине 89 см расчищены 2 серебряных перстня (№ 14) (рис. 30: 1, 15). Судя по расположению браслетов и перстней с правой стороны, правая рука была слегка согнута в локте и кистью лежала на тазу. Перстни левой руки были обнаружены под топором на глубине 93 см. Проушной топор (№ 15) (рис. 30: 5) лежал севернее пояса, топориком к ступням ног, сверху погребенной. Судя по его положению, топор имел символическое значение. Под ним обнаружены 2 перстня, вероятно, левой руки (рис. 30: 16). Под тяжестью топора перстни слегка приплюснуты. В области ног сохранились два скопления тлена от бронзы (№ 16). Оба имеют контуры подтрапециевидной формы. Под браслетами левой руки и под фрагментами ремня с левой стороны на глубине 95 см были обнаружены кремень и 2 кресала: одно железное калачевидной формы (рис. 30: 9), второе с бронзовой рукоятью (рис. 30: 14), рядом – железный нож и железная пешня-мотыжка (рис. 30: 3). Нож сильно окислен и сохранился плохо, черенок ножа воткнут во втулку тесла. Вещи, очевидно, лежали под костяком.

Все изделия из бронзы, найденные в этом погребении, очень рыхлые, рассыпались даже под кистью, поэтому их не удалось взять. Серебряные вещи сохранились хорошо.

**Погребение 3** (рис. 31, 32). Контуры обозначились на глубине 25 см от уровня современной дневной поверхности (в

южной стороне – 112–114 см, в северной стороне – 142–144 см от нулевой точки). Заполнение представлено серо-коричневым пестроцветом с небольшими включениями гумуса, имело размеры 250х60–68 см, подтрапециевидную форму с незначительным расширением в южной стороне, вытянуто по линии ССВ – ЮЗЗ. На глубине 116 см в южной стороне и на глубине 147 см в северной стороне недалеко от восточной стенки вдоль всей могилы четко обозначилась полоса гумуса шириной 2–3 см, вероятно, от погребальной конструкции. Через 5 см гуммированная полоса выявилась и с другого края, а также с северной стороны могильной ямы. От костяка сохранился лишь очень слабый тлен костей ног. Судя по сохранившемуся тлену и порядку расположения украшений, можно сделать заключение, что погребенный был положен головой на ЮЮВ (аз. 202°) в вытянутом положении. Судя по положению браслетов и перстней, очевидно, что правая рука была вытянута вдоль тела, а левая согнута в локте и кисть ее лежала в области живота.

Погребенный был закрыт слоем древесного покрытия, фрагменты которого сохранились на гривне, браслетах, в районе пояса. Под вещами и тленом от костей фиксируется хорошо выраженный слой гумуса, вероятно, от подстилки. Под топором, который располагался у северной стенки, такого слоя не прослежено.

В погребении обнаружены фрагменты меха и кожаной одежды. Вскрытие по слоям позволило выяснить, что погребенный был одет в

рубашу из тонкой кожи, подпоясанную кожаным ремнем с металлическими накладками. Слой меха также был обнаружен под слоем древесного покрытия и положен ворсом к костяку. Мех мог быть остатком одежды или меховым покрытием. Однозначно установить не удалось.

*Сопровождающий инвентарь.* В изголовье на небольшом возвышении лежали в разбросанном состоянии несколько вещей. На глубине 134 см в южном углу могилы обнаружены два железных наконечника стрелы (№ 1, 2) (рис. 32: 22), а чуть ниже, на глубине 139 см – еще один железный наконечник стрелы (№ 3) (рис. 32: 18). На глубине 139 см ближе к западной стенке расчищены также фрагменты кожи и 3 бронзовых очковидных украшения с лапчатыми привесками (№ 4–6). Еще один наконечник стрелы очень плохой сохранности был обнаружен на глубине 140 см (№ 7) (рис. 32: 21). Эти вещи лежали выше тлена от костей и основной массы сопровождающего инвентаря. Чуть севернее на глубине 143 см было обнаружено скопление компактно расположенных вещей, в которое входили орудия труда и бытовые предметы: фрагмент железного ножа (№ 8) (рис. 32: 1), под ним железный крючок (№ 9) (рис. 32: 13), оселок (№ 10) (рис. 32: 4), железное шило (№ 11) (рис. 32: 14) и железный заостренный брусок (№ 12) (рис. 32: 3). С левой стороны от предполагаемого месторасположения черепа на глубине 143 см располагался еще 1 железный наконечник стрелы (№ 13) (рис. 32: 19). В области предполагаемого черепа на глубине 144 – 145 см обнаружены две

серебряные серьги (№ 14, 15) (рис. 31: 11, 13) и на глубине 148 см – серебряная гривна (№ 16) (рис. 31: 18). С правой рукой, очевидно, связаны браслеты под номером 17 (рис. 31: 3, 4, 15, 16) и перстни под №№ 21 и 22 (рис. 31: 2). Браслеты выявлены на глубине 147 см, представлены 6 экз. Перстни обнаружены на глубине 152 см. Судя по их расположению, правая рука была вытянута. Еще один серебряный браслет (№ 18) (рис. 31: 12) и два серебряных усатых перстня (№ 19, 20) (рис. 31: 17) найдены на глубине 152 см между бедренными костями. Судя по их расположению, левая рука была согнута в локте и кистью уложена на живот. Погребенный был подпоясан ремнем с металлическими накладками, который расчищен на глубине 146–148 см (№ 27) (рис. 31: 5–10). Ножи обнаруженные на глубине 148 см, привешивались к поясу с помощью двух кожаных ремешков, имели деревянные рукояти (№ 25) (рис. 32: 5, 6). Край кошелька обнаружен на глубине 149 см, кошелек находился под тленом от костяка, т.е. фактически под спиной погребенного (№ 26) (рис. 32: 12). В кошельке лежали 4 монеты (3 целых и одна половинка), кремешок (рис. 32: 10), трут (рис. 32: 8), железное кресало (рис. 32: 9). Справа у бедренной кости на глубине 148 см найдены железная пряжка (№ 24) (рис. 31: 1), на глубине 152 см – еще один оселок (№ 23). Слева от костяка в районе нижней части голени, у самой стенки могилы, найден железный проушной топор (№ 28) (рис. 32: 16). Топор был воткнут в землю, обух на глуби-

не 142 см, лезвие на глубине 154 см. В ногах зафиксировано еще одно скопление вещей: на глубине 154 см – втульчатый топор (№ 31) (рис. 32: 11), лежавший поперек могилы острием к востоку, железный наконечник стрелы (№ 32) (рис. 32: 7), на глубине 157 см еще два наконечника стрелы (№ 29, 30) (рис. 32: 15, 17).

**Погребение 4–5.** Под слоем пахоты на глубине 30 см от уровня современной дневной поверхности на фоне коричневой материковой глины обозначилось заполнение беловатого цвета от двух могильных ям. Продольная граница между погребениями не фиксировалась. Засыпь обоих ям очень плотная, углей и гумуса не отмечено. Судя по расположению вещей, следует, что погребение 4 было перекрыто могильной ямой 5 (рис. 33).

**Погребение 4.** Могильная яма имела размеры 205x55 см: три стенки выявлены четко, а одна, западная – со стороны заполнения могилы № 5, не фиксируется. Первичные контуры обозначились на глубине 40–44 см в южной стороне и на глубине 68 см в северной и имели аморфные очертания. Более четкие контуры были выявлены на глубине 45–49 см в южной стороне и 71–72 см в северной. Могила имела отвесные стенки. На глубине 78 см почти по центру могилы была расчищена древесная кора, которая служила покрытием погребенного. Древесная кора была уложена большими кусками, дольными волокнами вдоль длинной стенки могилы.

От костяка сохранились небольшие фрагменты лучевых костей рук в районе расположения браслетов, а также слабый тлен от костей ног. Умерший положен головой на Ю (аз. 180°) на спину. Под украшениями и тленом обнаружены следы подстилки, от которой сохранилось хорошо фиксируемое гуммированное заполнение. Характер подстилки определить затруднительно.

В районе пояса выявлено несколько слоев органических материалов, по которым можно проследить, что ремень был одет поверх тканого платья. Поверх пояса сохранился слой меха ворсом внутрь. Слой меха также заметен и под костяком. Это могли быть остатки меховой одежды или подстилки и покрытия погребенного.

*Сопровождающий инвентарь.* В засыпи могильной ямы на глубине 59 см были обнаружены два железных наконечника стрелы (№ 1) (рис. 33: 4, 5), лежащие острием к северу, и одна бронзовая сердцевидная накладка (№ 2) (рис. 33: 7), на глубине 70 см у восточной стенки – кремешок (№ 3). Остальные вещи и тлен от погребенного обнаружены на дне могильной ямы на глубине 74–79 см.

В изголовье погребенного, ближе к южной стенке обнаружено несколько вещей. На глубине 74 см в юго-восточном углу найден железный проушной топор (№ 4) (рис. 33: 12), который был воткнут в землю под углом, острием к западу. Севернее на глубине 77 см расчищены 4 наконечника стрелы (№ 5) (рис. 33: 13, 17–19), разложенные веером острием к югу. Ближе к центру могилы на глубине

77 см обнаружена серебряная подвеска-всадница с остатками ремешка с бронзовыми пронизками (№ 6) (рис. 33: 1), рядом с этой подвеской на 2 см глубже лежали два литых бубенчика (№ 9) (рис. 33: 6). У восточной стенки могилы на глубине 77 см находился серебряный браслет (№ 7) (рис. 33: 11), который располагался, очевидно, на правой руке погребенного. Западнее на костях, вероятно, левой руки, на глубине 77–78 см обнаружено 4 браслета (№ 8) (рис. 33: 14–16). Неподалеку от браслета правой руки на глубине 76 см находился железный наконечник стрелы (№ 10) (рис. 33: 17), и на глубине 79 см – два шаровидных бубенчика очень плохой сохранности (№ 11) (рис. 33: 8). Бубенчики были найдены на этой же глубине с левой стороны (№ 13) и, вероятно, являлись подвесками к ремню (№ 14), составные части которого расчищены на глубине 75–79 см (рис. 33: 2, 3, 9, 10). На глубине 79 см севернее найден железный наконечник стрелы (№ 12) (рис. 33: 19) и тлен от костей ног. На глубине 78 см под поясными накладками и браслетами обнаружен еще один железный нож плохой сохранности (№ 15), а в ногах на глубине 79 см – еще один железный наконечник стрелы (№ 16).

*Погребение 5.* Нечеткие контуры могильной ямы проявились на глубине 46–49 см в южной стороне и на глубине 68 см в северной стороне. Более четкие границы были выявлены на глубине 51–54 см в южной стороне и 72 см в северной. Размеры могильной ямы: длина 260 см, ширина северной стенки фикси-



руется хорошо и составляет 60 см, южная стенка фиксируется на протяжении 50 см, далее сливается с могильным заполнением погребения 4. Могила имела отвесные стенки с западной, восточной и южной сторон, а в северной части имелась небольшая ступенька длиной 35 см во всю ширину могильной ямы. Часть границы с восточной стороны не улавливается, потому что она сливается с заполнением погребения 4. В профиле граница между погребениями 4 и 5 также не фиксируется, так как засыпь обеих могил очень плотная, однородная, без заметных углистых или гуммированных вкраплений. Гуммированные вкрапления появляются только непосредственно перед древесной корой, которой закрыт погребенный.

От костяка сохранились тлен от бедренных костей и фрагменты лучевых костей в районе браслетов. Судя по расположению этих костей, а также по расположению украшений, следует, что погребенный положен на спину, головой на Ю (аз. 180°) в вытянутом положении. Погребенный был закрыт древесной корой, которая сохранилась на ремне, браслетах. Под древесной корой прослежен слой ткани, возможно, от покрытия. Затем хорошо заметен слой меха, а под ним – накладки от ремня. Вероятно, ремень одевался на тканое платье, а меховой кафтан одет сверху. Под костяком сохранился луб.

*Сопровождающий инвентарь.* На ступеньке у северной стенки на глубине 68 см обозначилось железное копьё (№ 17) (рис. 36: 6), а на

глубине 76 см – втульчатый топор (№ 18) (рис. 34: 5). Копьё острием воткнуто в западную стенку, топор воткнут в землю в наклонном положении, острием к востоку. Возможно, копьё потревожено при распашке. В изголовье в юго-западном углу на глубине 70 см обнаружен железный наконечник стрелы (№ 1) (рис. 34: 7), в юго-восточном углу на глубине 77 см – 5 железных наконечников стрел острием на север (№ 2) (рис. 36: 8–10). На глубине 65 см в изголовье обозначился обух железного проушного топора (№ 3), топор был воткнут в землю под углом, острием к востоку (рис. 36: 5). Рядом с лезвием топора на глубине 73 см обнаружена небольшая железная мотыжка (№ 4) (рис. 34: 12) и железное четырехгранное острие (№ 5) (рис. 36: 4), далее вдоль западной стенки на глубине 71 см – железный кинжал в ножнах (№№ 6, 7) (рис. 34: 14). От ножен сохранились небольшие фрагменты кожи, пластинчатые бронзовые накладки, две пряжки для крепления ножен (рис. 34: 3). Неподалеку от кинжала на глубине 77, 78 см обнаружены два серебряных височных кольца (№№ 8, 9) (рис. 34: 15), около острия кинжала на глубине 76 см – две серебряные серьги (№№ 10, 10 а) (рис. 34: 16, 18). Восточнее серег на глубине 78 см находился железный наконечник стрелы (№ 11) (рис. 36: 2). На костях правой руки на глубине 77 см находились два серебряных браслета (№ 12) (рис. 34: 10, 17), на левой руке на глубине 70 см обнаружено 5 браслетов (№ 13) (рис. 34: 1, 2, 11, 19). Справа восточнее бедра на глубине 78 см был найден

фрагмент деформированного серебряного перстня, вероятно, он был связан с погребением № 5 (№ 15) (рис. 34: 9). Хотя не исключена возможность, что этот перстень мог принадлежать и погребению 4, его первоначальное местоположение нарушено. Справа от бедра на глубине 76 см лежал каменный оселок (№ 14) (рис. 34: 13). В области талии обнаружен наборный пояс (№ 21) (рис. 27), который фиксировался с глубины 71 см до 76 см. Ремень застегнут. С обеих сторон к ремню в районе бедер привешены на ремешках бронзовые полые шаровидные бубенчики, которые расчищены на глубине 77 см (№ 16). Слева от костей правой руки под ремнем зафиксирован слой окиси меди, вероятно, от вышивки одежды. Слева у бедра на глубине 76 см найден фрагмент биметаллического кресала (№ 22) (рис. 34: 4) и кремешок, шило (№ 19) (рис. 34: 6) и фрагмент ножа (№ 19 а) (рис. 36: 1), которые, вероятно, лежали в кошельке. Под ремнем на глубине 77 см найден еще один нож (№ 20) (рис. 36: 7).

**Погребение 6** (рис. 35–37). С глубины 25–30 см от уровня современной дневной поверхности, под слоем пахоты, на фоне коричневой с беловатыми включениями материковой глины выявлены контуры могильной ямы. От нулевой точки на раскопе контуры северной части ямы фиксировались на глубине 66–67 см, южной части – на глубине 54 см. Более четкое могильное заполнение выдвинулось через 10 см пятном светло-коричневого пестроцвета подпрямоугольной формы размерами

230x57 см и вытянуто по линии север – юг. На глубине 83 см вдоль всех стенок проявились тонкие прослойки темного заполнения. На глубине 93–95 см расчищено покрытие из луба, которое лежало на украшениях и хорошо сохранилось особенно в области пояса, на браслетах, в области головы. Луб расположен дольными волокнами вдоль погребения. Под украшениями и сохранившимися костями также выявлен луб от погребальной конструкции, которая имела корытообразное дно. Слой луба выявлен по всей длине могилы, включая жертвенный комплекс в головах, т.е. жертвенный комплекс ставился внутрь погребальной конструкции. Под верхним слоем древесной коры обнаружен слой меха ворсом внутрь. Покрытие из меха ограничивается только погребенным, на комплекс вещей в изголовье не распространяется.

От погребенного сохранились зубы, пястные кости, пальцы, т.е. кости сохранились в местах большого скопления украшений. Кости принадлежали, судя по зубам, человеку в возрасте 30–40 лет, вероятно, женщине. Судя по сохранившимся фрагментам и расположению украшений, погребенная была положена головой на ЮЮЗ (аз. 178°), на спине в вытянутом положении, одета в зимнюю одежду: меховую шапку, меховой кафтан и рукавицы.

*Сопровождающий инвентарь.* В изголовье положен комплекс вещей, который состоял из орудий труда и украшений: на глубине 94–96 см – 3 льячки (№ 1, 2) (рис. 36: 14, 15), на глубине 100 см – литейная форма

(№ 4). Рядом на глубине 93 см обнаружен оселок (№ 3) (рис. 36: 12), между льячками на глубине 94 см – дирхем с отверстием для подвешивания (№ 5). В западной части жертвенного комплекса в изголовье на глубине 98 см сохранились фрагменты кожаного мешочка, в который были положены вещи: пряслице из известняка (№ 6) (рис. 35: 8), три бусины (№ 8) (рис. 35: 5), две коньковые литые подвески с шумящими привесками, бусами, костяными коньками на кожаных ремешках, обвитых бронзовыми пронизками (№ 10) (рис. 35: 7), полые шаровидные бубенчики (№ 8) и медная фибула-сюльгама из крученого дрота (№ 7) (рис. 35: 9). Не исключено, что сюльгама была предназначена для застегивания мешочка. С правой стороны от вещей в кожаном мешочке на глубине 96 см находилась железная мотыжка (№ 11) (рис. 36: 13), железный нож (№ 13) (рис. 37: 11), обломанное шило с костяной рукоятью (№ 12) (рис. 37: 9). Под пешней сохранились следы луба. Со стороны лезвия на пешне четко зафиксирована полоса железа шириной 1 см с двумя рядами выпуклин. Полоса загнута по окружности, второй ее край фрагментами сохранился в районе кожаного мешочка. Вероятно, железные вещи и мешочек с вещами были положены в неглубокую емкость из луба, окантованную по краю полосой железа. Под кожаным мешочком с левой стороны на глубине 103 см лежали 3 дощечки (№ 31) (рис. 37: 13). У западной стенки погребальной конструкции слева от головного убора на глубине

99 см обнаружен коготь, вероятно, рыси или хищной птицы (№ 9) (рис. 35: 6). В районе тлена черепа сохранились волосы и головной убор, который состоял из меховой шапки, поверх которой в 5 рядов намотана медная цепочка с подвешенными к ней бубенчиками (№ 16) (рис. 22: 1). Цепочка упала с черепа и обнаружена под шапкой на глубине 97 см. На глубине 97–99 см с обеих сторон от черепа хорошо сохранились по одному серебряному височному кольцу (№ 14, 15) (рис. 37: 5). Внутри серебряного височного кольца, лежавшего с левой стороны, хорошо были заметны следы и окись от медного височного кольца меньшего диаметра также с отогнутым концом. Вероятно, такое же кольцо находилось и с правой стороны, так как здесь фиксировался бесформенный развал окиси меди. В районе шеи на глубине 100 см расчищена серебряная гривна (№ 17) (рис. 37: 4). В области груди на глубине 95–101 см обнаружено скопление нагрудных украшений. По центру на глубине 95 см располагалась круглая ажурная шумящая подвеска (№ 18 б) (рис. 37: 10), которая крепилась толстой ниткой к меху, вероятно, меховому кафтану, сшитому мехом наружу. Две коньковые трапециевидные шумящие подвески (№ 18а) (рис. 35: 10) были соединены между собой кожаным шнурком и обнаружены на глубине 101 см. Подвески были прикреплены на кожаную одежду. Платье сшито из крупных кусков тонко выделанной кожи, сшитых мелким швом. Под коньковыми подвесками на глуби-

не 102 см обнаружены 2 костяные копоушки, костяные пронизки и фрагменты костяных коньков (рис. 35: 11). Между нагрудными украшениями на глубине 95 см лежала кожаная рукавица, свернутая в бесформенный комок (№ 29) (рис. 23: 11). На костях правой руки в области запястий на глубине 96 см обнаружены 4 браслета (№ 20) (рис. 37: 1), на пальцах правой руки на глубине 102–103 см – 4 перстня (№ 25) (рис. 37: 6, 7). На запястье левой руки на глубине 93 см сохранились фрагменты рукава от верхней одежды (рис. 23: 12), которые прикрывают браслеты, их количество угадывается приблизительно – 4 экз. (№ 19) (рис. 37: 2, 3). Рукав мехового кафтана по краю у запястья обшит двумя полосками кожи. На пальцах левой руки на глубине 100 см также находилось 4 перстня (№ 26) (рис. 37: 8). Меховой кафтан был подпоясан ремнем с металлическими накладками (№ 21) (рис. 35: 1–4), зафиксированным с глубины 93 см. Под первым слоем кожаного ремня и меха, на котором он лежал, на глубине 98 см выявлен тканый пояс, лежавший на меховой одежде, сшитой мехом внутрь. К нему с помощью кожи прикреплена бронзовая пряжка, на которую он также застегнут (рис. 24: 7).

С левой стороны к кожаному ремню на тонких кожаных ремешках привешен кошелек с кремнями (№ 26 а), которые обнаружены на глубине 98 см, фактически под спиной. С обеих сторон от кошелька на глубине 98 см находилось по железному ножу (№№ 23, 24). Один

из ножей оказался под спиной. С левой стороны спины на глубине 99 см обнаружены также оселок (№ 27) (рис. 37: 12), кресало с биметаллическим навершием (№ 28) (рис. 37: 14).

В 32 см севернее от ремня поперек могилы на глубине 100 см в пределах погребальной конструкции четко фиксируется полоса бронзовой окиси шириной 7 см, вероятно, от вышивки платья. Детали вышивки проследить не удалось. Бронза или медь полностью разрушены. Еще одно пятно бронзовой окиси зафиксировано севернее на глубине 104 см. Детали также выявить не удалось. В ногах в северо-западном углу в пределах погребальной конструкции на глубине 85 см обнаружен обух железного проушного топора (№ 30) (рис. 36: 3). Топор был воткнут лезвием в землю. Лезвие фиксировалось на глубине 105 см.

**Погребение 7** (рис. 38). Под слоем пахоты на глубине 20–30 см от уровня современной дневной поверхности на фоне материковой коричневой глины с беловатыми включениями обозначилось могильное заполнение желто-коричневого пестроцвета с гуммированными включениями. Граница южной стенки зафиксирована на глубине 57–58 см от нулевой точки на раскопе, а северной – на глубине 77–82 см. Северная часть могилы нарушена кладоискательским вкопом. Засыпь могильной ямы состоит из очень плотной спрессованной глины с редкими включениями гумуса. От костяка сохранились лишь тлен от рук и ног. Судя по расположению тлена от костяка и вещей следует,

что погребенный положен головой на Ю (аз. 180°) в вытянутом положении на спине. Вещи и кости закрыты древесной корой, под которой прослежен мех. Слой коры, в отличие от предыдущих захоронений, очень тонкий. Кора в районе котла не прослежена, а закрывает только погребенного. Под костяком прослежена подстилка из луба, сохранившаяся под поясным набороном.

*Сопровождающий инвентарь.*

В засыпи в юго-западном углу могильной ямы на глубине 58 см от нулевой точки на раскопе расчищен наконечник копья, положенный острием к Ю (№ 1) (рис. 38: 18). Ближе к восточной стенке на глубине 63 см показалась железная ручка от котелка, а на глубине 78 см выявлен край железного котелка (№ 2). Котел склепан из отдельных листов, имел уплощенное дно, поставлен на дно могильной ямы (рис. 38: 17). Под дном котелка на глубине 77 см с северо-восточной стороны обнаружены железный наконечник стрелы (№ 3) (рис. 38: 5) и железный нож (№ 3а) (рис. 38: 3). Оба изделия положены остриями в разные стороны. В засыпи могильной ямы на глубине 74 см обнаружена также рамчатая пряжка (№ 4) (рис. 38: 9). Тлен от костей и инвентарь обнаружены на глубине 79–81 см. Железный котелок стоял на железных предметах: ноже (№ 3 а) и наконечнике стрелы (№ 3). Рядом с пряжкой на глубине 81 см располагалось серебряное височное кольцо (№ 5) (рис. 38: 11). В области талии на глубине 74–85 см расчищен кожаный ремень с металлическими украшениями (№ 10)

(рис. 38: 13–16). С правой стороны на глубине 74 см сохранились подвески из бубенчиков (№ 10 а) (рис. 38: 10), которые привязывались с помощью кожаных ремешков к основному ремню через одну накладку. С левой стороны ближе к поясу расчищены на глубине 81 см железное кресало (№ 7) (рис. 38: 6), а на глубине 79 см – железный нож (№ 8) (рис. 38: 2). С левой стороны от бедра к ремню крепился кошелек (№ 12), выявленный на глубине 84 см (рис. 32: 4). Сохранность кошелька плохая, но по расположению окантовки и бронзовых обоймиц видно, что кошелек был повернут устьем вниз. Устье закрыто железным зажимом. Почти по центру могилы в районе пояса на глубине 82 см располагался браслет (№ 9) (рис. 38: 12). Около браслета на глубине 83 см расчищен обломок дирхема (№ 6). Вторая половинка дирхема найдена между бедренными костями на глубине 84 см (№ 11). Между бедренными костями на глубине 82 см обнаружена железная втулка (№ 13) (рис. 38: 1), а между коленями на глубине 85 см – железный скобель (№ 14) (рис. 38: 7). Один нож был обнаружен под кошельком на глубине 87 см (№ 15) (рис. 38: 8).

**Погребение 8** (рис. 39, 40). Контуры могильной ямы выявлены на глубине 25–30 см от уровня современной дневной поверхности (–52 – 66 см от абсолютного нуля).

Могильное заполнение подпрямоугольной формы вытянуто по линии ССВ – ЮЮЗ. Вещи, включая скопление с северной сторо-

ны (условно в ногах), закрыты лубом. Под лубом на гривне и в центральной части могилы сохранился мех. В ногах также сохранились фрагменты меха. На меху местами заметны следы вышивки, выполненной бронзовой ниткой, которая рассыпалась в порошок (окись меди). Вещи лежали на дне могильной ямы на глубине 7–10 см от уровня выявленных контуров. Следов от костяка не обнаружено, но по расположению вещей очевидно, что погребенный лежал головой на Ю (аз. 180°). По расположению украшений рук можно предположить, что левая рука была вытянута, а правая согнута в локте и кистью покоилась в районе пояса.

*Сопровождающий инвентарь.*

Около южной стенки могилы (ориентировочно в изголовье) на глубине 50–53 см расчищен железный топор (№ 1) (рис. 40: 3), повернутый заостренным рабочим лезвием к западной стенке. Далее к северу на глубине 53–56 см обозначилась гривна (№ 2) (рис. 39: 18), повернутая лицевой стороной орнаментом вниз. На гривне сохранился слой меха, а сверху – слой бересты. В центре окружности гривны ниже, на глубине 57 см была расчищена медная серьга, покрытая очень тонкой золоченной фольгой (№ 26). Южнее на этой же глубине на подстилке лежала бусина из цветного металла (№ 3) (рис. 39: 1). Ближе к восточной стенке на глубине 55 см обнаружены железная пряжка и фрагменты кожаного ремешка с накладкой из цветного металла (№ 4) (рис. 39: 6; 40: 8). На глубине 57 см в центре могилы компактно

располагались 10 наконечников стрел остриями в южном направлении (№ 5) (рис. 40: 1, 6, 7, 9–15). Под наконечниками на глубине 24 см расчищен браслет (№ 6) (рис. 39: 12). Второй браслет находился чуть северо-западнее на глубине 52 см (№ 7) (рис. 39: 17). Рядом с браслетами зафиксирован фрагмент меха (№ 8), под которым впоследствии были расчищены металлические украшения. Предположительно с левой стороны от бедра на глубине 60 см обнаружен оселок, изготовленный из окаменелого дерева (№ 9), а вдоль правого бедра располагался нож (№ 10), рукоятка зафиксирована на глубине 58 см, а острие лезвия – на 60 см. Еще один браслет лежал севернее вдоль длинной стенки могилы на глубине 58–61 см (№ 11) (рис. 39: 14), а рядом, на глубине 58 см – два перстня (№ 12, 13) (рис. 39: 13, 15). Браслет и перстни, вероятно, были украшениями левой руки. Почти по центру могилы на глубине 61 см под мехом располагались еще два перстня (№№ 17, 18) (рис. 39: 11, 16) и два браслета (№№ 20, 21) (рис. 39: 8, 9). Кожаный ремень с накладками из цветного металла обозначился на глубине 16 см с левой стороны от предполагаемого костяка и на глубине 23 см с правой стороны (№ 23), нижняя полоска от ремня – на глубине 24 см (рис. 39: 2–4). Почти по центру к поясу привешена поясная подвеска из цветного металла (глубина – 60 см) (№ 24) (рис. 39: 5). С правой стороны от пояса находился кошелек, в котором на глубине 61 см лежали кремешок (№ 19) и дирхем (№ 22). Второй

маленький кошелек располагался рядом с поясной подвеской (№ 24 а). Неподалеку находилось железное кресало (№ 25) (рис. 39: 10).

В ногах обнаружено скопление железных вещей (№ 16): половина скобеля, мотыжка (рис. 40: 16), острие (вероятно, шило) (рис. 40: 4), биметаллическое кресало (рис. 39: 7), железное кольцо, прикрепленное к ремешкам с накладками из цветного металла (возможно, фрагменты уздечки) (рис. 40: 8). Вещи залегали на глубине 61–63 см и были положены в кожаный мешок или большой кошель, устье которого фиксировалось с южной стороны. За пределами этого мешка с севера, но в пределах лубяной подстилки, поперек могилы лезвием к восточной стенке лежал втульчатый топор (№ 14) (рис. 40: 5). Втулка топора зафиксирована на глубине 58 см, лезвие – на глубине 65 см; очевидно, топор был воткнут в землю. От топора с западной стороны на глубине 58 см найден железный предмет, похожий на ложку (№ 15). Рукоять ложки воткнута во втулку топора. Химический анализ поверхности изделия и земли из него показал наличие меди на поверхности изделия. Под железными вещами обнаружены тонкие деревянные прутки.

**Погребение 9** (рис. 41). Контуры могильной ямы обозначились на глубине 25–30 см от уровня современной дневной поверхности (85–86 см в южной стороне и 105–109 см в северной стороне от абсолютного нуля на раскопе) под слоем пахоты. Заполнение вытянуто по линии ССВ

– ЮЮЗ, имело размеры 206x85 см, подпрямоугольную форму с выступом плавных очертаний со стороны южной короткой стенки. В целом могильное заполнение достаточно однородное, угольков или иных вкраплений не зафиксировано.

От костей сохранился лишь тлен от левой руки и фрагмент трубчатой кости в районе браслетов. На основании этих находок возможно предположить, что захоронение совершено по обряду ингумации.

На вещах сохранились фрагменты меха. Судя по расположению украшений, погребенный лежал головой на ЮЮЗ (аз. 200°).

#### *Сопровождающий инвентарь.*

В районе выступа на глубине 85–86 см обнаружена гривна из цветного металла (№ 1) (рис. 41: 11), концы которой прикрыты мехом. С западной стороны от гривны на глубине 84–85 см найдена железная мотыжка (№ 2) (рис. 41: 1). С левой, западной, стороны около пояса на глубине 86 см обозначились 2 браслета (№ 3) (рис. 41: 6, 7). С восточной стороны от браслетов замечен кладоискательский вкоп, которым, вероятно, уничтожены браслеты правой руки. Один обломанный фрагмент плоского браслета лежал чуть севернее, ближе к кладоискательскому вкопу на глубине 92 см (№ 3 а) (рис. 41: 2). Почти по центру могилы на глубине 92–95 см обнаружены фрагменты кожаного ремня с бронзовыми накладками и пряжкой (№ 4) (рис. 41: 3–5). По залеганию в погребении видно, что пряжка не застегивала ремень, а свешивалась свободно. Ремень нарушен кладоискательским вкопом, поэтому

прослеживаются лишь отдельные детали. В восточном углу, в ногах обнаружены 3 наконечника стрел, положенные остриями в северном направлении (№ 5) (рис. 41: 8–10). Под наконечниками заметны следы древесной подстилки.

**Погребение 10** (рис. 42). На уровне 20 см (–81 см от нулевой точки) в южной части квадрата расчищено скопление фрагментов от железного котла (№ 9). Севернее на глубине 30 см от уровня современной дневной поверхности (–84 см от нулевой точки) расчищен железный нож (№ 4), а к востоку от него на глубине 69 см – еще один фрагмент стенки котла. Контуры погребения обозначились на глубине 83 см в южной стороне и на глубине 98–100 см в северной и были вытянуты по линии С – Ю. От костяка сохранились небольшие фрагменты трубчатых костей (вероятно, рук) и кости ребер. Судя по расположению костей и инвентаря, погребенный был положен головой на С (аз. 0°).

#### *Сопровождающий инвентарь.*

В северной части заполнения на глубине 93 см обнаружены бронзовые пронизки на кожаных ремешках и колокольчики (9 экз.) (№ 1) (рис. 42: 15). Ремешки с бронзовыми пронизками располагались плотными рядами на ткани и являлись деталями одного украшения, вероятно, нагрудного. Далее к югу на глубине 92 см зафиксирована проволочная пряжка (№ 2), бронзовые бусины (№ 3) (рис. 42: 14). Ближе к восточному краю располагались фрагменты плохо сохранившегося ремня (№ 5). У восточной стенки на глубине 84 см обна-

ружены фрагменты железного ножа и остатки серебряной фольги от украшения ножен (№ 4). Рядом на этой же глубине лежали три кремешка (№ 7). С западной стороны от пряжки на глубине 76 см обнаружен серебряный перстень (№ 6) (рис. 42: 11). В южной части могилы на глубине 81–93 см располагались фрагменты сильно разваленного железного котла (№ 9), южнее – 2 бубенчика из цветного металла (№ 10) и 12 наконечников стрел острием на юг (№ 11) (рис. 42: 1–10, 12, 13). За исключением наконечников стрел, все вещи были очень плохой сохранности, сильно повреждены и слегка растащены корнями деревьев.

**Погребение 11** (рис. 43). Контуры могильной ямы выявлены под слоем пахоты на глубине 25–30 см от уровня современной дневной поверхности (– 27–38 см в южной стороне и 57–58 см в северной стороне от нулевой точки на раскопе). Заполнение перерезано несколькими полосами от плугов, которые проходят поперек могилы с запада на восток. В заполнении плужных полос в северной части могильной ямы обнаружены умбоновидная подвеска из цветного металла (рис. 43: 24), бубенчик (рис. 43: 5), фрагмент цепочки и две лапчатые подвески (рис. 43: 3, 4). На уровне обнаружения контуров на глубине 56 см от нулевой точки в северо-западном конце могильного заполнения найдена дужка от котла. В юго-западной половине на уровне очертаний могилы на глубине 42 см найдено серебряное височное кольцо (№ 12)



(рис. 43: 10). Один фрагмент кольца найден в заполнении плужной полосы (рис. 43: 6 а). Засыпь могильного заполнения плотная, иногда встречаются кусочки угля. От костяка сохранился тлен и небольшие фрагменты лучевых костей обеих рук внутри окружностей браслетов. Судя по расположению вещей, погребенная лежала головой в южном направлении (аз. 203°).

*Сопровождающий инвентарь.* У короткой южной стенки на глубине 42 см обнаружен железный нож, острием повернутый к южной стенке (№ 1) (рис. 43: 2), под ножом на глубине 45 см – фрагменты от двух спекшихся оловянных (?) бляшек очень плохой сохранности (№ 2). В области расположения головы на глубине 46–47 см находились 2 височных кольца (№ 3, 5) (рис. 43: 11), а на глубине 47 см – железная гривна в обломках (№ 4) (рис. 43: 8). Севернее на глубине 43–48 см обнаружено еще 4 височных кольца (по два с правой и левой сторон) (№№ 6, 7, 8, 9) (рис. 43: 6, 7, 12). Кольца правой стороны находятся на значительном расстоянии друг от друга. Такое расположение получилось, вероятно, в результате распашки поверхности. В области левой руки на глубине 44 см располагалось 6 браслетов (№ 10) (рис. 43: 13–15, 18, 22, 23). В области правой руки на глубине 45 см – также 6 браслетов (№ 11) (рис. 43: 9, 16, 17, 19–21). Один браслет располагался на глубине 47 см рядом с височным кольцом (№ 9) (рис. 43: 25). Рядом с браслетами правой руки ближе к восточной стенке обнаружены 2

литые шумящие коньковые подвески из цветного металла (№ 13) (рис. 43: 1). В ногах на глубине 56–57 см расчищен развал железного котла (№ 14). Дужка лежала в северо-западном углу, остальной котел во фрагментах по всей ширине могилы.

**Погребение 12** (рис. 44–46). Первичные очертания могильной ямы обозначились на глубине 25 см от уровня современной дневной поверхности (–125 –126 см от нулевой точки в юго-восточной стороне и –137 – 139 см в северо-западной стороне). Могильная яма имела подтрапециевидную форму с небольшим расширением в западную сторону. Углы ямы слегка скруглены. Размеры могильной ямы 243x50–62 см, общая глубина от уровня появления первых контуров до дна могильной ямы составила 16–20 см. Могила располагалась по естественному склону, область головы выше области ног на 20 см. Юго-восточная часть могилы (область головы) нарушена поздней кладоискательской ямой. Могильное заполнение представлено светло-серым суглинком с углистыми включениями. Наибольшая концентрация угля наблюдается в центральной части ямы, в западной и восточной частях углистые включения редкие. По всей длине могильной ямы фиксировались мелкие включения ярко красной глины (может быть охра – ?). Скопления такого вещества красного цвета (взято на анализ) были зафиксированы под кладом вещей в северо-западной части. Вдоль северной стенки фиксируется темная полоса, вероятно,

от покрывала или луба, в которые был завернут погребенный. Следы луба сохранились также на отдельных вещах (поясная подвеска, браслеты).

В заполнении кладоискательской ямы у южной стенки могилы обнаружен деформированный серебряный перстень (№ 1). Вещи начали фиксироваться с глубины 113 см продолжались до глубины 149 см. В верхнем слое лежали преимущественно наконечники стрел и лишь отдельные украшения. Украшения (поясная подвеска, кошелек и пряжка) в момент погребения, вероятно, находились на погребенном. Основная масса вещей была обнаружена на дне ямы.

От костяка сохранился лишь незначительный тлен и небольшие фрагменты костей рук в районе запястья внутри браслетов и фрагменты пальца в перстне. По этим фрагментам и расположению вещей можно сделать заключение, что погребенный был ориентирован головой к ЮВВ (аз. 111°) и положен на естественном склоне: голова выше ног.

#### *Сопровождающий инвентарь.*

В засыпи могильной ямы на разных глубинах (112–130 см) зафиксированы наконечники стрел (№№ 2, 6, 7, 8, 11, 14, 15, 16, 23, 24) (рис. 45: 5, 7, 9–11, 15, 19, 24). Большинство наконечников располагались вверх острием, направленным под углом к стенкам. На глубине 126 см в центре могилы найдена плохо сохранившаяся серебряная серьга (№ 9) и у юго-восточной стенки на глубине 126 см очковидная подвеска (№ 3) (рис. 46: 22). Точно такие же подвески найдены

почти в центральной части на глубине 129 см (№ 17) и в северо-западной части на глубине 134 см (№ 20). Рядом с последней на глубине 133 см ближе к северо-восточной стенке обнаружен дирхем (№ 21). Почти по центру могилы на глубине 133 см пролежен слабый тлен от медных накладок и проволочная пряжка (№ 12) (рис. 46: 10). Железная пряжка зафиксирована на глубине 125 см у северо-западной стенки ближе к центру (№ 18) (рис. 46: 18), а под ней на глубине 134 см еще один наконечник стрелы (№ 19) (рис. 45: 13). По центру могильной ямы на глубине 132 см находилась поясная подвеска (№ 10) (рис. 46: 21). У западной стенки на глубине 130 см обнаружены два фрагмента браслетов (№ 4, 5) (рис. 46: 2, 6). Еще два браслета, очевидно левой руки были расчищены на глубине 134–135 см (№№ 25, 26) (рис. 46: 3, 7). Рядом с ними на глубине 136 см обнаружен перстень (№ 31) (рис. 46: 15), на глубине 137 см – железный нож (№ 22) (рис. 45: 2). Два браслета, очевидно, правой руки лежали на глубине 137 см (№№ 27, 28) (рис. 46: 1, 5). У восточной стенки на глубине 133 см расчищен кошелек (№ 29) (рис. 46: 20) с кремнем (рис. 46: 19), под ним на глубине 136 см – железный нож (№ 39) (рис. 45: 4) и на глубине 138 см – оселок (№ 40) (рис. 46: 11). Почти в центре могилы над вещами фиксировались следы медных накладок от пояса. У северной стенки в районе пояса на глубине 142 см располагалось биметаллическое кресало (№ 56) (рис. 46: 13) на меху, вероятно, от подстилки, кото-

рое, очевидно, крепилось к поясу. На глубине 136–137 см в восточной половине обнаружены обломок браслета (№ 53) и наконечник стрелы (№ 54) (рис. 45: 8). Ближе к западной стенке на глубине 142 см найден железный проушной топор (№ 32) (рис. 45: 26). Под обухом топора зафиксировано скопление ярко-красной глины или охры (?).

В западной половине (условно, в ногах) на глубине 143–149 см обнаружен клад вещей: четыре наконечника стрелы (№№ 41, 42, 51) (рис. 45: 10, 16, 17), железный нож (№ 43) (рис. 45: 1), скобель (№ 44) (рис. 46: 17), неопределенный железный предмет в виде длинного заостренного штыря (№ 45), две мотыжки, лежащие перпендикулярно друг другу (№№ 46, 47) (рис. 45: 27, 28), рыболовная блесна из цветного металла (№ 48) (рис. 46: 12), железный втульчатый топор с остатками деревянной рукояти (№ 49) (рис. 45: 25), два обломка браслета (№ 50) (рис. 46: 9), предмет неясного назначения из цветного металла (№ 52) (рис. 46: 14). На предметах из цветного металла сохранились кусочки бересты. Вещи лежали компактно, перекрывая друг друга. Заполнение вокруг этих вещей имело большое количество углей и множество вкрапленный красной глины. Вещи лежали на слое ярко-красной глины (охры – ?), под которым фиксировалась подстилки из прутьев дерева и дощечек.

**Погребение 13** (рис. 46, 47). Очертания могильной ямы выявлены на глубине 30–35 см от уровня современной дневной поверхно-

сти (142–143 см от нулевой точки в восточной части, 147–148 см в западной), вытянуты по линии В – З. Яма имела подпрямоугольную форму со слегка скругленными углами, ширина 58 см и длина сохранившейся части 2 м, глубина заполнения от уровня выявленных контуров до дна составляет 11 см в восточной части и 20 см в западной. Могила имела покатое дно в соответствии с уклоном местности. Засыпь однородная, фрагменты угольков встречались очень редко. В центральной части заполнение интенсивнее. Западная граница уходит в стенку на участок, где растет крупное дерево, и границы западной стенки не зафиксированы.

Заметна полоса тлена, следы подстилки из бересты. По расположению этих следов и находок можно сказать, что погребальная конструкция имела округлое дно (колода – ? или погребенный завернут в бересту). На дне зафиксированы ветки дерева или прутья, закрытые войлоком. Следы бересты сохранились и на вещах. На гривне заметны следы меха. Судя по расположению вещей, погребенный лежал головой на В (аз. 86°).

*Сопровождающий инвентарь.* С восточной стороны в засыпи на глубинах 143, 148, 151 см найдены железные наконечники стрел (№ 1, 3, 4) (рис. 47: 4–6), два из которых находились острием кверху. Два топора: втульчатый в восточной части могилы и проушной – в центральной части могилы были воткнуты в засыпь под углом. Втульчатый топор (№ 2) (рис. 47: 3) залегал на глубине 149–155 см; проушной (№ 6) – на глубине 153–158 см

(рис. 47: 1). Остальные вещи располагались на дне могильной ямы. В восточной части на глубине 160 см обнаружены серебряная гривна (№ 8) (рис. 46: 29), западнее на глубине 156–161 см – два наконечника стрелы (№№ 5, 9) (рис. 47: 8, 9). В центре могильной ямы на глубине 162 см обнаружен фрагмент дерева длиной 19 см (№ 11) (рис. 47: 7), кожаный кошелек (№ 12) (рис. 46: 27), на глубине 163 см – поясная подвеска, повернутая лицевой стороной вниз (№ 14) (рис. 46: 26). Кошелек лежал устьем в западную сторону и был закрыт зажимом (№ 15), под ним на глубине 164 см располагались фрагменты от железного кресала (№ 13) (рис. 47: 23). Западнее на глубине 165 см обнаружен железный нож (№ 16) (рис. 47: 2) в берестяных ножнах, у западной стенки на глубине 158 см – серебряная пластинчатая накладка от ремня (№ 7) (рис. 46: 25). Фрагменты таких накладок находились также около кошелька (№ 17) (рис. 46: 24).

**Погребение 14** (рис. 48, 49). Очертания могильной ямы подпрямоугольной формы с округленными углами выявлены на глубине 30–35 см от уровня современной дневной поверхности (–150 см от нулевой точки в восточной части и 168–169 см в западной части). Могила вытянута по линии СЗЗ – ЮВВ. Дно могильной ямы понижается по склону в северо-западную сторону, глубина могильного заполнения от уровня первичных очертаний до дна составляет 8 см в восточной части и 14 см в западной. Размеры: 224х60 см. Юго-восточный угол частично разрушен

кладоискательской ямой, в которой на уровне первичных контуров обнаружены фрагмент черепа с зелеными пятнами от окиси бронзы и несколько зубов. Вероятно, существовали украшения головы, которые были уничтожены.

От костяка сохранились фрагменты черепа в потревоженном состоянии, фрагменты рук в районе браслетов, фрагменты ребер и частично тлен от ног. Судя по расположению костей и украшений, очевидно, что погребенная лежала в вытянутом положении головой на ЮВВ (аз. 109°). Правая рука была вытянута вдоль тела, левая согнута в локте.

Под остатками костяка сохранилась подстилка из дерева, закрытого мехом. Погребенная, очевидно, была одета в меховую одежду, так как следы меха сохранились под браслетами и над ними. В центральной части могилы на глубине 163 см над вещами обнаружены фрагменты луба, а под ним – мех, вероятно, от покрытия.

*Сопровождающий инвентарь.* Часть вещей располагалась чуть выше костей и основной массы вещей. На уровне фиксации покрытия из луба были обнаружены несколько предметов: у юго-восточной стенки на глубине 150 см – перстень (№ 1) (рис. 49: 20), еще один перстень – на глубине 161 см по центру могилы (№ 2) (рис. 49: 24); у северо-западной стенки могильной ямы на глубине 169 см – бронзовая колоколовидная пронизка (№ 11), на глубине 167 см у юго-западной стенки ближе к центру ямы еще одна аналогичная пронизка (№ 10). Ближе

к центру могильной ямы с северо-восточной стороны на глубине 158–163 см зафиксировано скопление вещей: биметаллическое кресало (№ 3) (рис. 49: 22), перстень (№ 5) (рис. 49: 19), височное кольцо (№ 6) (рис. 49: 14), бусина (№ 7) (рис. 49: 8), пронизка (№ 8) и железный топор (№ 9) (рис. 48: 4). От топора на этой глубине фиксировался только обух, лезвие было воткнуто в землю. Остальные вещи и кости человека лежали чуть глубже на дне ямы. В изголовье у юго-восточной стенки на глубине 151–155 см обнаружено еще одно скопление: две целые льячки (№№ 13, 14) (рис. 49: 25, 27) и одна во фрагментах, железный нож (№ 15) (рис. 48: 6), небольшой фрагмент известняка, вероятно от литейной формы (№ 16), под ней – железная мотыжка (№ 17) (рис. 48: 7) и накладка от ремня (№ 18) (рис. 49: 10), шило с костяной рукояткой (№ 19) (рис. 48: 3), металлические бусы и пронизки (№№ 20, 21) (рис. 49: 4, 7). Под льячкой расчищены бубенчики, пронизки, бусина и мелкий синий бисер от ожерелья (№ 22). В центральной части могильной ямы на глубине 164–165 см обнаружены шумящие подвески из цветного металла на шерстяных шнурах, обмотанных бронзовыми пронизками (№№ 33–35) (рис. 49: 3, 15, 16, 26), вероятно, от нагрудного украшения, неподалеку на глубине 164 см лежала стеклянная бусина (№ 24) (рис. 49: 8) и костяная пронизка-лошадка (№ 28) (рис. 49: 18). Северо-восточнее этих подвесок на глубине 165–168 см обнаружены браслеты: 2 браслета – на левой руке (№№ 25, 26) (рис. 49: 21), на правой

руке – 3 браслета (№ 27, 31, 32) (рис. 49: 1, 2, 13). По расположению браслетов и тлена можно сделать заключение, что правая рука была вытянута, а левая согнута в локте. Около одного браслета на глубине 166 см находился серебряный перстень (№ 29) (рис. 49: 29). В районе пояса около тлена правой ноги на глубине 168 см обнаружена пряжка из цветного металла с железным язычком (№ 30) (рис. 49: 9), железная пряжка располагалась с левой стороны на глубине 169 см (№ 39) (рис. 48: 1). С левой стороны от костяка на глубинах 164 см и 169 см обнаружено два ножа (№№ 40, 41) (рис. 48: 2, 5), на глубине 166–177 см – два литых бубенчика (№№ 36, 37) (рис. 49: 6) и стеклянная бусина (№ 38) (рис. 49: 5). Около тлена правой ноги на глубине 177–178 см расчищены две обувные подвески (№№ 42, 43) (рис. 49: 12).

**Погребение 15.** Контуры могильной ямы обозначились под слоем пахоты на глубине 30 см от уровня современной дневной поверхности и от нулевой – точки на раскопе. Размеры пятна 150x60 см, яма вытянута по линии запад – восток. Заполнение слабогумированное с небольшим количеством угольков. Глубина заполнения незначительна – 15 см, стенки отвесные, дно ровное. Вероятно, погребение почти полностью разрушено пахотой, так как на участках над погребением и вокруг него обнаружено наибольшее количество находок, связанных с периодом функционирования могильника. Костей в погребении не обнаружено.

Инвентарь немногочисленен. На глубине 45 см расчищен дирхем (№ 1) (рис. 72: 26), несколько бронзовых пронизок в разных частях погребения (№ 2) и железное колечко (№ 3).

Вокруг погребения в кв. А,Б/1,2 в слое пахоты были найдены несколько вещей: обломок дирхема, 2 целых дирхема, фрагмент монетовидной подвески, накладка в виде птицы (рис. 10: 15), бронзовая пронизка, бронзовый шаровидный бубенчик с щелевидной прорезью (рис. 12: 15), изображение головы от подвески-всадницы. Остальные фрагменты от подвески-всадницы найдены в кв. Б/2, Б/4.

**Погребение 16** (рис. 50). В верхнем слое в кв. А'/2 на глубине 30 см от уровня современной дневной поверхности обнаружены 2 фрагмента от одного дирхема, поврежденные плугом, которые возможно с определенной долей вероятности связать с погребением: предмет мог быть поднят во время распашки или корнями деревьев. Контуры могильной ямы зафиксированы на уровне первых проявлений костей и вещей, размеры ямы 170х70см, могила вытянута по линии ЮВВ–ССЗ. Сохранившаяся глубина могильной ямы 10 см. Стенки отвесные, дно ровное. Кости человека и вещи обнаружены на дне. От костяка сохранились фрагменты челюсти, зубы и фрагменты рук в районе расположения браслетов. Кости ног не сохранились. Судя по расположению челюсти, костяк лежал лицевым сводом вверх. Кости челюсти фиксировались с глубине 54 см, кости рук – на глубине 60 см. Костяк ориентиро-

ван головой к ЮВВ (аз. 120°). Кости правой руки лежали на левой руке. Судя по их положению, правая рука была согнута в локте, а левая вытянута. Вещи обнаружены на глубине 56–64 см.

Сверху на костях и вещах сохранились фрагменты луба и кожи. Фрагменты луба зафиксированы также под костями и вещами. На браслетах и перстнях и под ними сохранились кусочки меха.

*Сопровождающий инвентарь.* Рядом с челюстью на глубине 57 см обнаружено височное проволочное кольцо (№ 1) (рис. 50: 8). С левой стороны от черепа на глубине 56–58 см расчищены пронизки из медной тонкой проволоки (№ 3) (рис. 50: 1). Несколько таких пронизок находились компактно на глубине 56 см западнее от зубов и являлись, вероятно, фрагментами шейного ожерелья (№ 3). К ожерелью относятся также две половинки бронзового бубенчика (№ 5) (рис. 50: 11), которые располагались в 25 см к северо-востоку от зубов ближе к северной стенке могильной ямы на глубине 57 см, и 18 бусин, расположенных рядом с челюстью (№ 6). Две бусины лежали на глубине 62 см без определенной системы по центральной оси в северо-западной половине могилы (№ 17). С восточной стороны от черепа на глубине 58 см найдено два фрагмента от шила (№ 4) (рис. 50: 3). Рядом с челюстью обнаружен также браслет (№ 7) (рис. 50: 12). Браслет состоял из двух половинок, один край зафиксирован на глубине 55 см, вторая половинка – на глубине 58 см. Под костями черепа на глубине 60 см обнару-

жены фрагменты рассыпавшейся пластины прямоугольной формы размерами 5,0x2,5 см, изготовленной из оловянистого сплава (№ 8). Северо-западнее по центральной оси погребения на глубине 57 см расчищены фрагменты еще одного проволочного височного кольца (№ 9). Концы не сохранились, но по облику кольцо аналогично вышеописанному. На костях правой руки надет браслет (№ 10) (рис. 50: 7), который зафиксирован на глубине 60 см. На костях левой руки надеты еще два браслета (№№ 11, 12) (рис. 50: 13, 15). Перстень правой руки находился на глубине 60 см (№ 13) (рис. 50: 14), левой – на глубине 59 см (№ 14). С правой стороны от костяка на глубине 59 см обнаружено четыре кремня (№ 15) (рис. 50: 9, 10) и железное кресало (№ 24) (рис. 50: 6), а в 15 см от кремней к северо-западу на глубине 60 см обнаружен кусочек олова (№ 16). У левого края могильной ямы обнаружен железный топор (№ 18) (рис. 50: 2). Обух зафиксирован с глубины 56 см, лезвие слегка воткнуто в землю. Около перстня правой руки обнаружены остатки берестяного чехла, похожего на ножны (№ 21), но следов ножа в них не сохранилось. Под кожей и тленом от тазовых костей найдена костяная копоушка плохой сохранности (№ 22). Копоушка лежала поперек могилы. В ногах по центральной оси на глубине 62 см располагался железный нож (№ 20) (рис. 50: 5). Еще один нож со следами деревянных ножен обнаружен на глубине 62 см в районе пояса (№ 23) (рис. 50: 4).

**Погребение 17** (рис. 51). Заполнение с очень слабыми гуммированными включениями имело размеры 150x45 см. В рамках этого заполнения более четко обозначилось гуммированное пятно вокруг вещей и костей. От костяка сохранились зубы, шейный позвонок и фрагмент тазовой кости. Погребенный лежал головой на ЮВВ (аз. 130°). На вещах и зубах обнаружены фрагменты кожи и луба, вероятно, от покрытия. Под вещами и костями фиксируется подстилка из войлока. Вещи и кости обозначились на глубине 52–57 см.

*Сопровождающий инвентарь.* На глубине 50 см над костями черепа был обнаружен язычок от пряжки или сюльгамы, который, возможно, был связан с данным погребением. На глубине 52 см расчищена гривна из цветного металла (№ 1) (рис. 51: 9). Внутри окружности гривны и за ее краем находились зубы. Внутри окружности гривны на глубине 52 см обнаружены также две половинки одного бронзового бубенчика (№ 2) (рис. 51: 4). В области грудной клетки на глубине 53 см на кусочке меха располагалась подвеска в виде змеи (№ 3) (рис. 51: 1). Рядом на глубине 55 см находились спиралевидные проволочные пронизки (№ 4) (рис. 51: 3), на глубине 56 см – грушевидный бубенчик (№ 8) (рис. 51: 5) и фрагменты бронзовой цепочки (№ 6). Еще один фрагмент бронзовой цепочки располагался около гривны с левой стороны. Северо-западнее от этих находок на глубине 56–57 см расчищены два браслета (№ 7, 9) (рис. 51: 2, 8). Все вышеперечисленные вещи находились в преде-

лах гуммированного заполнения с включениями тлена и фрагментов войлочной подстилки. За пределами этого заполнения на глубине 59 см в северо-западном направлении на расстоянии 40 см от браслета № 9 найдены еще одна пронизка из бронзовой проволоки (№ 4) и железный нож (№ 10) (рис. 51: 7), в 34 см к северо-востоку – проволочная сьюльгама (№ 5), которую мы условно связали с этим погребением (рис. 51: 6).

**Погребение 18** (рис. 52). Заполнение размером 160x45 см обозначилось на уровне вещей. От костяка сохранились на глубине 52 см только зубы внутри окружности гривны. Судя по их расположению, погребенный ориентирован головой к ЮВВ (аз. 130°).

На гривне сверху фиксируется луб, а под ним – кожа. Гривна завернута в мех, на ожерелье сохранились фрагменты меха.

**Сопровождающий инвентарь.** В области шеи на глубине 52 см располагалась гривна (№ 1) (рис. 52: 4) и ожерелье из 2-х бубенчиков и кожаного ремешка с пронизками из бронзовой проволоки (№ 2) (рис. 52: 2), которое зафиксировано под мехом на глубине 53 см. Северо-западнее гривны на глубине 54 см обнаружена коньковая шумящая подвеска (№ 3) (рис. 52: 1), а в области ног на глубине 52–55 см – железный раздавленный котел (№ 5). Между котлом и подвеской на глубине 54 см находилась одна поясная накладка (№ 4) (рис. 52: 3). Еще 1 накладка, была обнаружена в засыпи над котлом на глубине 50 см (№ 6).

Над погребением в пахоте и корнях деревьев в кв. А'/3 были обнаружены несколько предметов периода функционирования могильника: дирхем с процарапанным изображением птички на поверхности, поясное кольцо, бронзовый бубенчик, бронзовая бусина и т.д. и железный наконечник стрелы.

Возможно, часть погребения уничтожена корнями деревьев и пахотой.

**Жертвенный комплекс № 1** (рис. 53 А). Очертания округлой формы в диаметре 40 см обнаружены на глубине 28 см от уровня современной дневной поверхности и на уровне 50–52 см от нулевой отметки. На глубине 56–58 см обнаружены фрагменты ткани, меха, а под ними – вещи, лежавшие на деревянной подстилке. Сохранность вещей очень плохая. Местами у стенок и на дне сохранились кусочки бересты.

На глубине 56–60 см обнаружены фрагменты от 4-х очковидных подвесок (№ 1) (рис. 53: 2), обломки железного ножа (№ 2), 10 крупных металлических бусин (№ 3) (рис. 53: 3, 4), 2 умбоновидные подвески (№ 4) (рис. 53: 1) и мелкие фрагменты тонкого листовидного металла, вероятно, от чаши (№ 6). Судя по составу находок, в комплексе лежали украшения обуви, возможно, уложенные в чашу и берестяной туес, от которого сохранилась часть дна.

**Жертвенный комплекс № 2** (рис. 53 Б). Очертания обозначились на глубине 30 см от уровня современной дневной поверхности (–39 см от нулевой точки). Пятно



овально-яйцевидной формы вытянуто с З на В, имело размеры 80х40 см. С северо-восточной стороны яма перекрыта кладоискательским вкопом. В заполнении обнаружено два скопления вещей.

В восточной части жертвенного комплекса на глубине 44 см обнаружен фрагмент ремня, свернутого в три оборота (№ 3). Ремень обвязывает остатки одежды. Под ремнем на глубине 50 см зафиксированы фрагменты меха, грубо тканое полотно. В клубке меха на глубине 51–53 см найдены две серебряные серьги (№ 1) (рис. 53: 5) и серебряная пластинка (№ 2) (рис. 53: 8). Продолжение ремня расчищено на глубине 51–53 см (№ 3). На ремне крепились металлические накладки (рис. 53: 6, 7). На одежде местами заметны следы вышивки бронзовой нитью, от которой сохранился плотный слой бесформенной зеленой окиси от металла (№ 5). Под одеждой дно уплотнено, вероятно, существовала какая-то подстилка. В западной стороне на глубине 49 см зафиксировано рыхлое заполнение округлых очертаний. По контуру этого заполнения найдены несколько мелких серебряных пластинок, согнутых под углом. Обычно такие пластинки использовались для окантовки деревянных чаш. На глубине 50–51 см расчищен край лубяного бочонка, опоясанного по краю кожаным ремнем (№ 6). Ремень фиксировался на глубине 50–52 см, имел ширину 2 см, пряжку (рис. 53: 13), наконечник (рис. 53: 10), серебряные накладки (рис. 53: 12, 14, 15). Внутри бочонка обнаружены мех, ткань (№ 9), которые располагались в беспорядке, обра-

зую один узел. Здесь же в беспорядке встречались мелкие фрагменты позумента. Меховая одежда обильно расшита вышивкой из бронзовой проволоки. Вышивка накладная и представляет собой спиральки из бронзовой проволоки, пришитые на мех. Вышивка полностью уничтожена, превратившись в окись, но по контурам этой окиси видно, что вышивка образовывала полосы шириной 3,3–3,5 см. Среди одежды встречаются фрагменты ореховой скорлупы. На глубине 52 см расчищен кошелек, который был привязан к основному ремню 2 кожаными узкими ремешками (№ 7) (рис. 68: 2) с серебряными накладками и наконечником (рис. 53: 11). С северной стороны от кошелька на глубине 54 см найден железный нож плохой сохранности (№ 8). Лубяной бочонок имел деревянное дно. Под дном на глубине 55 см лежали 2 дощечки.

**Жертвенный комплекс № 3** (рис. 54 А). Очертания выявлены на глубине 30–35 см от уровня современной дневной поверхности и на глубине 34–39 см от нулевой точки. Пятно вытянуто по линии С – Ю на 80 см. Заполнение плотное, с редкими вкраплениями гумуса, внутри фиксируются два пятна беловатого цвета: пятно А имело размеры 37х50 см; пятно Б – 37х50 см. Между ними заметна небольшая перемычка, которая впоследствии с глубины 45 см не фиксировалась. Вероятно, в ямку были поставлены два сосуда, один из них лубяной, второй не сохранился совсем и характер его не ясен. Находки встречались в обоих

пятнах и в перемычке. В северной части пятна А на глубине 41, 42 см по контуру края заполнения в форме полуокружности расчищен луб, вероятно, от края туеска. На этой же глубине появились первые находки: на пограничье двух окружностей по центру расчищены бусины (рис. 54: 9) и фрагменты медного бубенчика (№ 1) (рис. 54: 7), а с западной – накладка из серебряной фольги от ремня (№ 2) (рис. 54: 5), еще один бронзовый бубенчик (№ 3) (рис. 54: 11) и мелкие фрагменты меха. В северной половине, около стенки берестяного туеса на глубине 41 см обнаружены 3 металлические бусины (№ 4) (рис. 54: 8). На глубине 45 см ближе к южной стенке пятна А в россыпи лежали фрагменты бронзовой цепочки (№ 5), около западного края берестяной полосы на глубине 47 см – фрагмент кожаного ремня с накладками (№ 6) (рис. 54: 2) и одна накладка отдельно (№ 7) (рис. 54: 13). Почти по центру пятна А на глубине 47 см расчищены фрагменты серебряной фольги. Фольга очень тонкая и почти полностью развалена, образуя пятно размерами 5x4 см (№ 8).

В пятне Б на глубине 47 см обнаружены медные спаренные бусины (№ 9) (рис. 54: 8), медная накладка от ремня (№ 10) (рис. 54: 6), на глубине 48 см – медная цепочка (№ 11) и кусок коры. На границе пятен на этой глубине обнаружены мелкие обломки накладки (№ 12) (рис. 54: 3) и фрагмент неопределенного железного предмета (№ 13). На глубине 47–50 см в южном пятне обнаружены фрагмент серебряной пластинки от шумящей, вероятно, коньковой подвески (№ 14) (рис. 54: 12), серебряная пластинка от

окантовки чаши (№ 15) (рис. 54: 10), фрагменты бронзовой цепочки (№ 16), аналогичной вышеописанной. На глубине 52 см фиксируется дно южного пятна.

Северное пятно продолжалось до глубины 55 см. На глубине 49–55 см зафиксировано несколько находок: фрагмент рукоятки от ножа (№ 17), обломки ременной накладки (№ 18) (рис. 54: 5), фрагмент наконечника ремня (№ 19) (рис. 54: 4), обломки неопределенного железного предмета, вероятно ножа (№ 20, 21), еще один серебряный наконечник ремня (№ 22) (рис. 54: 1), бронзовая пронизка (№ 23).

Все обнаруженные предметы располагались без системы, железные предметы представлены обломками, накладки от ремней разнотипны и представлены по 1–2 экз. каждого типа. Фрагменты ремня очень мелкие, разорванные. Кусочки меха также мелкие.

**Жертвенный комплекс № 4** (рис. 54 Б). На глубине 25–27 см от уровня современной дневной поверхности обозначилось светло-серое заполнение подквадратной формы размерами 52x52 см. От нулевой точки на раскопе контуры фиксировались на глубине 45–46 см. В заполнении встречаются слабые гуммированные включения. Ближе к юго-восточному краю обнаружены фрагменты ремня и деревянной чаши. От чаши сохранились фрагменты венчика с пластинчатыми серебряными обкладками, которые зафиксированы на глубине 54 см (№ 4). Отдельные обкладки чаши найдены на глубине 54 см севернее венчика (№№ 1–3). Фрагмент ремня был

также обнаружен на глубине 48 см (№ 5) (рис. 54: 14). Рядом с ремнем обнаружены остатки меховой одежды со следами бронзовых украшений или вышивки. Среди украшений можно различить фрагменты медной цепочки и литой бубенчик (рис. 54: 15). Завернутая в тугий узел меховая одежда сверху была обвязана ремнем с накладками (рис. 54: 14).

**Жертвенный комплекс № 5** (рис. 55, 56). Первоначальные очертания заполнения выявлены под слоем пахоты на глубине 30 см от уровня современной дневной поверхности (от нулевой точки –38 см в северной части и –35 см в южной). Заполнение имело форму восьмерки, образованной двумя соединенными окружностями, вытянуто по линии ССВ – ЮЮЗ и имело размеры: длина – 70 см, ширина в северной части 48 см, в южной 42 см. Обнаруженные в погребении вещи, особенно в верхней части, были сильно растресканы, а иногда отдельные части одного и того же предмета растащены. Причиной тому является распашка поверхности.

Почти по центру в месте соединения двух окружностей на уровне выявленных контуров на глубине 38 см обнаружены 2 фрагмента бронзового браслета (№ 1), еще два фрагмента находились чуть южнее на глубине 39 см. В северной окружности на глубине 43 см вдоль западной и восточной стенок были заметны тлен и мелкие лоскутки ткани, с восточной стороны – обломки деревянной чаши с пластинками по краю (№ 2), а в центре пятна – на глубине 45 см береста.

В южной окружности расчищены следующие вещи: на глубине 35 см часть коньковой подвески (навершие) из цветного металла (№ 3) (рис. 56: 4), серебряное височное кольцо (№ 4) (рис. 56: 16). Рядом с кольцом на глубине 1–3 см находились серебряные перстни (№ 5, 6) (рис. 56: 9, 10), западнее них на глубине 34 см – фрагменты двух браслетов из цветного металла (№ 7, 8). Вторая часть коньковой подвески (основание) находилось на той же глубине, но чуть в стороне (№ 9). Вторая аналогичная подвеска лежала чуть восточнее (№ 13) (рис. 56: 4) на глубине 38 см. Вещи были прикрыты круглодонной чашей из цветного металла (№ 10) (рис. 56: 1). Дно чаши фиксировалось на глубине 35 см, раздавлено при распашке, отдельные фрагменты на разных глубинах находились и на других участках заполнения. Чаша сверху закрыта берестой. Над чашей фиксировались кусочки угля. Чаша лежала в груде меха и ткани, на которых местами заметны следы вышивки металлической нитью (№ 12). Сохранность металла очень плохая, но отдельные детали удалось зарисовать: вышивка состояла из зон, заполненных косым крестом и горизонтальными рядами (рис. 56: 23). Около южной стенки на глубине 40 см зафиксирована бронзовая бусина (№ 11) (рис. 56: 26). На глубине 41 см около южной стенки появилось еще одно височное кольцо (№ 14) (рис. 56: 17), фрагменты нагрудного ажурного шумящего украшения (№ 15) (рис. 50: 3), шерстяные нити с металлическими спиральными обмотками, обоймами и мелкими

металлическими бусами от наколика (№ 17) (рис. 56: 22, 27), бронзовый бубенчик (рис. 56: 24) и бусы (№ 18) (рис. 56: 26). Севернее на глубине 42 см появился железный нож, который был полностью расчищен на глубине 47 см (№ 16) (рис. 56: 8). Под ножом в меху на глубине 45 см находился перстень (рис. 56: 18) и остатки украшения, состоящего из костяного конька и двух копоушек очень плохой сохранности, бронзовых пронизок и бусин (№ 20) (рис. 56: 28, 29, 30); это могло быть ожерелье или нагрудное украшение. С юго-восточной стороны на глубине 46 см обнаружены фрагменты ткани с вышивкой из металлической нити (рис. 56: 23).

В северной окружности на глубине 41–59 см несколькими слоями располагались ткань и мех, свернутые в узел, обвязанный ремнем. Фрагменты ремня с металлическими накладками зафиксированы на глубине 48–50 см (№ 22) (рис. 56: 13, 14, 19, 20). У северной стенки туеса на глубине 48–49 см обозначился кошелек (№ 19). В кошельке на глубине 13,5 см обнаружены кремь (№ 21), 3 дирхема (№ 23), железное кресало (№ 24) (рис. 56: 31). Под кошельком с западной стороны на глубине 13 см лежал нож (№ 25) (рис. 56: 15) и плотный слой меха с оттиснутым на нем орнаментом из бронзовых ниток различной толщины. Все вещи в северном туесе лежали на 2-х квадратных ковриках-подстилках из войлока, сложенных по диагонали пополам (рис. 56: 32; 67: 2). Обе подстилки уложены в форме квадрата, сгибом навстречу друг другу.

В южной окружности на глубине 42–43 см расчищены неопределенный предмет (№ 26 а), бронзовые пронизки от носка обуви (№ 26) (рис. 56: 25; 23: 5), фрагменты кожи, умбоновидные подвески, ремешки и металлические бусы от обуви (№ 26) (рис. 56: 7, 12), плетеные в косичку из двухцветной нитки шнурки (№ 27) (рис. 56: 2). На глубине 43 см ближе к южной стороне зафиксированы маленькое кресало и кремешок (№ 28) (рис. 56: 6), брусок из песчаника (вероятно литейная форма), завернутый в бересту (№ 29), а под ним – три ровно обрезанные дощечки (№ 29 а). Рядом с ними с северной стороны находилась медная цепочка (№ 30), пряжка с шумящими привесками из цветного металла (№ 31) (рис. 56: 11) и серебряный перстень (№ 32) (рис. 56: 18). Дно обеих ям имело следы древесины в виде луба и веток дерева.

Вскрытие обеих ям проводилось одновременно на одном уровне, поэтому вещи и иные остатки фиксировались на одном уровне под единой нумерацией. Можно сделать заключение, что северная и южная часть представляют два отдельных берестяных туеса: южный – с женским инвентарем, северный с мужским.

**Жертвенный комплекс №6** (рис. 57). Очертания округлой формы размерами 40х42 см обозначились на глубине 27–30 см от уровня современной дневной поверхности (–71 см от абсолютного нуля). Заполнение светло-серого цвета выделяется на фоне материковой красноватой с белыми прослойками глины. На глубине 62 см расчище-

на серебряная калачевидная серьга (№ 1) (рис. 57: 2), на глубине 79 см вдоль контура обнаружены обломки древесного покрытия, а под ним – мех; на меху – несколько фрагментов от венчика деревянной чаши (№ 1 а). На глубине 80 см зафиксированы следы стенок берестяного туеса с юго-западной стороны (№ 2 а). На этой же глубине по окружности всего заполнения расчищен край ремня с серебряными накладками, обернутый в 2 ряда (№ 2) (рис. 57: 4–7). За краем ремня ближе к стенкам пятна расчищены куски меха и ткани, которые проявились с глубины 80 см, в центре мех и ткань сплошным слоем лежали ближе ко дну на глубине 83–86 см. С северной стороны на глубине 65 см расчищен железный нож в кожаных ножнах (№ 3) (рис. 57: 21). С северной стороны за пределами ремня, но в пределах туеса на глубине 81 см обнаружено два дирхема с отверстиями (№ 5), которые располагались на ребре внутри кошелька. От кошелька сохранились лишь фрагменты кожи от боковых швов. Около ремня с северо-восточной стороны на глубине 86 см находилась железная мотыжка (№ 6) (рис. 57: 1). В верхней части туеса сохранился плотный слой ткани (до 10 см), образованный из нескольких прослоек, под ней – мех (№ 4). Между ними – слой вышивки, выполненной металлической ниткой. На дне в северо-западном углу на глубине 91 см в небольшом кожаном мешочке обнаружены две калачевидные серьги (№ 7) (рис. 51: 3, 8), еще один дирхем без отверстия (№ 8) и свернутая в спираль серебряная проволока (№ 9).

**Жертвенный комплекс № 7** (рис. 58). Границы заполнения выявлены на глубине 25–27 см от уровня современной дневной поверхности (69–76 см от абсолютного нуля) на фоне материковой красноватой с белыми включениями глины. Заполнение светло-серого цвета, однородное, не имело включений угля. Очертания округлой формы диаметром 45 см. Вещи начали фиксироваться на глубине 15 см от появления контуров (84 см от нуля). На глубине 84–86 см появились очертания полукруглой формы от венчика деревянной чаши с оконтовкой из серебряных пластинок (рис. 71: 3) (№ 1) и височное кольцо (№ 2) (рис. 58: 10). Рядом с кольцом с восточной стороны на глубине 86 см обозначились 2 браслета из цветного металла (№ 3) (рис. 58: 12, 13) и серебряный перстень (№ 4) (рис. 58: 15). На глубине 86 см у северной стороны находились полые бубенчики (№ 6) (рис. 58: 5), на глубине 87 см с южной стороны – неопределенный железный предмет очень плохой сохранности (№ 7), а на глубине 88 см с северной стороны еще одно височное кольцо (№ 5) (рис. 58: 11). Вещи имели на поверхности фрагменты меха и были уложены в берестяной туесок. На глубине 90 см по краю заполнения и туеса выявлен кожаный ремень с металлическими накладками (№ 8) (рис. 58: 7, 8, 9, 14), опоясывающий вещи, завернутые в мех. Внутри окружности ремня под деревянной чашей обнаружена коньковая ажурная подвеска, верхний край которой начал фиксироваться с глубины 85 см, а привески к ней – на глубине 89 см (№ 9) (рис. 58: 1). С восточной

стороны от подвески на глубине 93 см под слоем ткани обнаружен еще один браслет (№ 10) (рис. 58: 12), бронзовая цепочка, спекшаяся в одном скоплении (№ 11). Под вышеописанными украшениями лежал плотный слой длинношерстного меха, со стороны мездры заметны следы вышивки бронзовой ниткой, скорее всего, это отпечаток вышивки на ткани, так как на коже не заметно следов от иглы. Под мехом зафиксирован слой грубой ткани, а под ним – слой слежавшейся кожи. Под слоем кожи прослежен еще один слой ткани, расшитой бронзовой нитью. Под вышивкой обнаружены медные накладки на слое более тонкой ткани. На дне на глубине 91 см лежали обувные накладки и фрагменты обуви (№ 12) (рис. 58: 2, 3, 6), под которыми по краю окружности заполнения зафиксированы фрагменты железной гривны (№ 13) (рис. 6: 21).

**Жертвенный комплекс № 8** (рис. 59). Заполнение обозначено на глубине 25 см от уровня современной дневной поверхности (69–75 см от нуля). Заполнение однородное, включения угольков не зафиксированы. Темногуммированное заполнение, и вещи появились на глубине 17 см от уровня выявленных контуров (86–93 см от нулевой точки). На глубине 88 см от нуля выявлена медная бусина (№ 1), на глубине 89 см – калачевидная серьга из цветного металла (№ 2) (рис. 59: 4). Фрагмент второй аналогичной серьги располагался неподалеку от первой, на глубине 94 см (№ 3) (рис. 59: 5). На глубине 93 см с северной стороны обнаружены браслет (№ 4) (рис. 59: 8) и ткань

(№ 4 а). Еще один браслет найден южнее, ближе к центру пятна, на глубине 94 см (№ 5) (рис. 59: 9). В юго-западной части на глубине 92 см обнаружен край застежки, которая была прикреплена на ткань (№ 6) (рис. 59: 1), рядом – накладка от поясного набора (№ 9) (рис. 59: 6). На глубине 93–94 см в центре фиксировалось заполнение от деревянной чаши (№ 7). Край чаши был окантован пластинками из белого металла. Под перечисленными выше находками прослежено сильно гуммированное, рыхлое заполнение, истлевшая ткань и кожа. По краю заполнения на глубине 94 см фиксировались фрагменты ремня, украшенного накладками (№ 10) (рис. 59: 7), на глубине 98 см расчищены фрагменты ножа (№ 11) (рис. 59: 2), кошелек и развалившаяся накладка на кошелек, изготовленная из тонкой серебряной фольги (№ 12) (рис. 59: 3). Накладка очень тонкая, слоится и разбита на куски корнями деревьев. Вместе с развалом кошелька обнаружены 3 мелкие накладки (рис. 59: 11, 12), 2 наконечника (рис. 59: 13, 14) и пряжка (рис. 59: 10) от ремешка, которым крепился этот кошелек.

По всей вероятности, вещи были завернуты в мех, положены в туесок, а сверху закрыты деревянной чашей. По краю туеса в два ряда обернут ремень. Дно заполнения обнаружено на глубине 101 см.

**Жертвенный комплекс № 9** (рис. 60 А). Очертания объекта слабо заметны, не считая маленького светло-серого пятна аморфной формы, которое появилось на глубине 27 см от уровня современной поверхности. Далее на этой же

глубине корнем дерева с востока на запад с разной степенью интенсивности был растащен мех и остатки луба. Центральная часть находок составила размеры 35x25 см, от нее на глубине 72–76 см разорванными частями уходили в южном и западном направлениях куски меха, ткани и луба. В процессе разборки было установлено, что мех и ткань были свернуты в узел, перевязанный ремнем. Фрагменты ремня (№ 6) фиксировались на глубине 70–75 см, ремень имел ширину 23 мм и накладки из белого металла (рис. 60: 3). Среди остатков одежды на глубине 74 см в восточной стороне обозначился край металлической подвески (№ 5) (рис. 60: 5), на глубине 76 см в центре заполнения зафиксированы два небольших фрагмента дерева (возможно от чаши) (№ 2), в юго-западной части – две бронзовые бусины, нанизанные на кожу (№ 3) (рис. 60: 6, 7) и обувная подвеска, повернутая лапками вверх (№ 8) (рис. 60: 11). В центральном скоплении на глубине 71–75 см лежали кожаные фрагменты и подвески от обуви (№ 7, 9) (рис. 60: 1, 2, 4), обрывок цепочки с литым бубенчиком (рис. 60: 8), следы рассыпавшейся вышивки и войлочные шарики (№ 9). С северной стороны на глубине 77 см обнаружены обломки железного котла (№ 10).

Судя по составу и расположению вещей, это скопление вещей, меха и одежды является жертвенным комплексом, потревоженным корнями и распашкой. В 30 см к юго-западу от этого комплекса на глубине 40 см обнаружена сильно

деформированная серебряная гривна. Вероятно, гривну можно связать с этим же комплексом.

**Жертвенный комплекс № 10** (рис. 60 Б). Очертания округлой формы обозначились на глубине 25 см от уровня современной дневной поверхности (–28–32 см от нулевой точки). Размеры заполнения 27x29 см. В заполнении большое количество угля и золистых включений. У западной стенки на глубине 34 см обнаружены фрагменты очковидной подвески (№ 1) (рис. 60: 14) и край кожаного ремня (№ 2) накладками (рис. 60: 16, 17). Второй край ремня углублялся до отметки – 37 см и уходил под мех. Еще одна подвеска найдена на глубине 41 см у восточной стенки (№ 3). Около южной стенки на глубине 41 см обнаружены звенья цепочки и лапка (№ 4) (рис. 60: 13, 15). Под вышеописанными вещами лежал плотный слой меха, под которым были расчищены украшения из цветного металла. На глубине 49 см около северного края найден браслет (№ 5) (рис. 60: 19), на глубине 51 см – железный нож в деревянных ножнах (№ 6) (рис. 60: 12) и продолжение кожаного ремня с накладками. С восточной стороны на глубине 51 см обнаружено два браслета (рис. 60: 18). На дне на глубине 53 см зафиксированы куски луба.

**Жертвенный комплекс № 11** (рис. 61). Очертания овальной формы имели размеры 84x90 см. Заполнение выявлено на глубине 153 см от нулевой точки. Глубина от первичных контуров до дна составила 20 см. Комплекс был нарушен кладоискательской ямой. Сохранилась лишь незначительная

нетронутая часть по краю окружности. В нетронутой части фиксировался берестяной туес и фрагменты ремня по кругу. Центральная часть выбрана кладоискателями. Отдельные вещи и обломки украшений обнаружены в переотложенном состоянии на разных глубинах. В комплексе находилась тканая и меховая одежда, обильно украшенная вышивкой металлической нитью. Обнаружен фрагмент ткани на берестяной основе, фрагмент кожаной обуви и несколько фрагментов войлока от ковриков (или коврика) (рис. 61: 4). Один фрагмент плотного войлока является частью какой-то подвески. Обнаружено несколько лоскутков тонкой кожи от одного изделия, вышитого бронзовой проволокой, предположительно от нагрудника (рис. 61: 14). Среди множества разрушенных предметов, представленных небольшими обломками, было поднято два серебряных дирхема (№ 11), несколько фрагментов очковидных подвесок и пронизок из цветного металла (№№ 1–4) (рис. 61: 9, 10), фрагменты ремня и несколько ременных накладок (рис. 61: 2, 3), две пряжки из цветного металла с железными язычками (№ 18) (рис. 61: 5, 11), три костяные пронизки (рис. 61: 8) и 1 костяная копоушка (№ 17) (рис. 61: 6). На разных глубинах собрано несколько разорванных пронизок из медной проволоки (№№ 2, 3, 7, 8, 10), обломок железного ножа (рис. 61: 7), бляха во фрагментах (рис. 61: 13), фрагменты кожи от кошелька и от обуви. На дне на глубине 173 см в неразрушенной части обнаружены веточки дерева.

Судя по сохранившимся вещам, форме и особенностям устройства (остатки туеса и веточек на дне), был разрушен женский жертвенный комплекс.

**Жертвенный комплекс № 12** (рис. 62). Очертания объекта обозначились на глубине 140 см от нулевой точки пятном светло-серого цвета. Внутри пятна четко выделилось темное углесто-гуммированное заполнение, по краю которого заметны следы меха. Край гуммированного заполнения очень ровный, вероятно существовала некая емкость, в которую были помещены вещи и фрагменты меха. Сверху фиксировались небольшие фрагменты бересты. Толщина сохранившегося заполнения 6 см. Почти в центре пятна на глубине 144 см обнаружен кожаный кошелек (№ 7) (рис. 62: 2), браслет из цветного металла (№ 6) (рис. 62: 1) и на глубине 145 см железный острый предмет (№ 5) (рис. 62: 3). У северо-западного края на глубине 143 см находился оселок (№ 2) (рис. 62: 4). В составе комплекса на глубине 144–145 см обнаружены также 3 накладки от ремня (№№ 1, 3, 4) (рис. 62: 3). Сам ремень не обнаружен. Под кошельком зафиксированы веточки дерева, лежащие по направлению С – Ю. Внутри кошелька – скорлупки от орехов.

**Жертвенный комплекс № 13** (рис. 63). Очертания объекта выявлены на глубине 133 см. На глубине 146 см вдоль края на расстоянии 5 см от стенки заметна темная гуммированная полоса, образующая окружность, местами встречаются мелкие фрагменты луба; вероятно,



существовал туесок или деревянный сосуд. Внутри этой окружности заполнение по мере углубления стало более темным, почти черным ко дну. Глубина заполнения 17 см. На глубине 141–145 см в засыпи были обнаружены серебряная накладка из дирхема, подобные обычно использовались для окантовки чаши (№1) (рис. 63: 1); серебряная серьга (№ 2) (рис. 63: 13) и пронизки из медной проволоки (№ 3) (рис. 63: 16). Вторая аналогичная серьга находилась в западной части на глубине 153 см (№ 8) (рис. 63: 14). На глубине 150 см найден железный нож в ножнах из ткани, войлока и луба (№ 9) (рис. 63: 17). По окружности располагался в два ряда кожаный ремень с накладками (№ 4) (рис. 63: 4–6, 9, 10, 18). К ремню крепились пронизки из бронзовой проволоки (рис. 63: 16) и кожаный кошелек (№ 11) (рис. 63: 15). В комплексе обнаружены также 3 монеты (№№ 5, 6, 10) (рис. 63: 2, 3, 8), под ремнем – шелковая ткань. Под слоем ткани фиксировались слои меха, кожи со следами вышивки металлической нитью и войлок (рис. 63: 17). Сохранность органики плохая, материалы перемешаны друг с другом, выяснить последовательность залегания материалов трудно.

**Жертвенный комплекс № 14** (рис. 64, 65). На глубине 30 см от уровня современной дневной поверхности (–45 от нулевой точки) обнаружено пятно светло-серого цвета прямоугольных очертаний размерами 150х60 см, вытянутое по линии С – Ю. В южной части пятна через 5 см расчищено скопление угля толщиной 10–15 см. После

снятия угля на глубине 52–53 см от нулевой точки обнаружено пятно овальных очертаний размерами 32х40 см, вытянутое по линии С – Ю. Заполнение слабогуммированное светло-серого цвета с небольшими включениями угля. Стенки ровные, достаточно отвесные. Дно зафиксировано на глубине 80 см. Заполнение было однородным до глубины 73 см. На глубине 73 см проявился край бронзовой гривны (№ 2) и височного кольца (№ 3). Полностью украшения обозначились на глубине 75 см: круглая подвеска (№ 1) (рис. 65: 18), гривна (№ 2) (рис. 65: 19) и височное кольцо (рис. 65: 2). Второе височное кольцо сохранилось лишь во фрагментах на глубине 76 см (№ 4). Рядом с подвеской на глубине 76 см лежала бронзовая проволочная пронизка (№ 5). Выявленные вещи находились на слое меха и ткани, после снятия которых на глубине 77 см был обнаружен новый слой находок: фрагменты кожи, бронзовые пронизки на кожаных ремешках, костяные коньки, костяные орнаментированные пронизки и подвески от сложного украшения «накосника» (№ 6) (рис. 64: 3, 5, 6; 65: 16, 17). На этой же глубине зафиксированы бубенчики (№ 7) от зооморфных подвесок, которые оказались чуть ниже (рис. 64: 2, 4), а одна из них с раковиной каури между петлями зафиксирована на этой же глубине (№ 8) (рис. 64: 1).

На глубине 78 см в слое меха были расчищены фрагменты кожаного ремня и бронзовая пряжка (№ 9) (рис. 65: 10), фрагменты обувных украшений (№ 10) (рис. 65: 3, 9), несколько скорлупы

пок от орехов (№ 11) (рис. 65: 11, 15). Кожаный ремень имел металлические накладки из очень тонкой фольги, которые полностью рассыпались. У южного края под слоем меха обозначилась костяная рукоятка от шила (№ 12) (рис. 65: 5). Шило полностью обозначилось на глубине 79 см. Под слоем меха и шилом на глубине 79 см расчищены еще две обувные подвески и фрагменты обуви (№ 13), верхний слой берестяной плоской шкатулки диаметром 18 см (№ 14) (рис. 71: 5). Дно сохранилось во фрагментах. Внутри шкатулки обнаружено 4 бронзовых браслета (№ 16) (рис. 65: 1, 6–8) и перстень (рис. 65: 12), надетый на два браслета. В шкатулке находились также костяная копушка (рис. 65: 4), кусочки ткани, моточки ниток и две железные иголки. Иголки очень плохой сохранности, рассыпались. Браслеты были завернуты в кожу. Под шкатулкой на дне комплекса зафиксированы мех, войлок, фрагменты коры и деревянные прутики.

**Жертвенный комплекс №15** (рис. 66). Слабые контуры стали заметны с глубины 43–45 см от уровня современной дневной поверх-

ности (–68 см от нулевой точки). В верхнем слое найдено несколько небольших фрагментов бронзовых проволочных пронизок и небольшой фрагмент проволочного кольца (возможно, височного). Четкие контуры стали фиксироваться на уровне находок, закрытых лубом, на глубине 80 см. Заполнение имело округлую форму диаметром 33 см. Общая глубина заполнения 18 см, стенки отвесные, дно ровное до глубины 86 см. Под слоем луба на глубине 79–82 см расчищены следующие вещи: дирхем с отверстиями (№ 1), фрагменты височного кольца (№№ 2, 3) и целое височное кольцо (№ 4) (рис. 66: 4), 4 браслета (№№ 5–8) (рис. 66: 5, 9–11) и бронзовый бубенчик (№ 9) (рис. 66: 8). Каждое изделие (браслеты и височные кольца) по отдельности завернуто в мех. Вещи лежали на толстом слое меха, под которым на глубине 83–85 см расчищен еще один слой вещей: 4 браслета (№ 10–13) (рис. 66: 1–3, 13), фрагменты одного височного кольца (№ 14), с западной стороны подвеска (№ 16) (рис. 66: 12), с восточной – железный нож с костяной рукояткой (№ 17) (рис. 66: 6).

## SUMMARY

Rusenikhino burial ground is a unique monument of the 10<sup>th</sup>–11<sup>th</sup> centuries encompassing a variety of information for studying the Mari culture of the Middle Ages. It was discovered and explored by the Mari Archaeological Expedition in 2009-2013. Individual fragments of the obtained material formed the basis of preliminary articles on various aspects of the culture: costume, funeral rites, and beliefs. This paper features a complete generalization of the obtained materials, as well as supplemented and corrected previously published fragments. The work was conducted with the use of the following modern natural scientific methods: the atomic absorption method for studying anthropological material, bone and soil analyses to determine the chemical composition of microelements, biological studies of leather and furs from clothing and lining, studies of textile fibers by optical microscopy in transmitted and reflected polarized light, X-ray fluorescence analysis of the certain categories of grave goods made of nonferrous metals, etc. Ethnographic information was used to interpret the material. The publication gives a broad idea of the peculiarities of the material and spiritual culture of the Vetluga region Mari population in the Middle Ages.

ТАБЛИЦА 1. ОСОБЕННОСТИ ПОГРЕБАЛЬНОГО ОБРЯДА

Но- мер погр.	Сохран- ность и повреж- дения	Пол	Глубина <sup>1</sup>	Раз- меры	Знаки на поверх- ности	Засыпь		Покрытие			Подстилка			Конст рук- ция	Скопление вещей
						уголь	ве- щи	луб или береста	кора	органи- ка	Луб, берес- та	вой- лок	органи- ка		
1	2	3	4	5	6	7	8	9	10	11	12	13	14	15	16
1	2 позд. ямы: в ногах; в изго- ловье	муж.	+5-8/27-31 — -14-18/27-37	246x62	Столб с СВ, изголовье	+		+		мех	+		+		в ногах (?)
2	не погрев.	жен.	-69-70/81 — 87/99	220x60		+		+		мех	+	+		+	в изго- ловье
3	не погрев	муж.	-112-114/137- 139 -142-144/158	250x60/68				+		мех			+	+	в ногах, в изголовье
4	не погрев	муж.	-45-49/75 — -71-72/81	205x55			+		+	мех			+		в изголо- вье
5	не погрев	муж.	-51-54/72 — 73/81	260x60					+	Ткань, мех	луб				в изголо- вье, в ногах
6	не погрев	жен.	-54/91 — 66-67/99	230x57				+		+	+			+	в изголо- вье
7	позд. яма в ногах	муж.	-57-58/76 —77- 82/86-87	240x54			+		+	мех	+				в ногах, в изголовье
8	не погрев.	муж.	-42-43/52 — 63- 66/69	238x60				+		мех	дере- во			+	в ногах, в изголовье

<sup>1</sup> Верхний ряд — глубина в изголовье; первая цифра — на уровне контуров; вторая — глубина в ногах

ТАБЛИЦА 1. ОСОБЕННОСТИ ПОГРЕБАЛЬНОГО ОБРЯДА

(ПРДОЛЖЕНИЕ)

Но- мер погр.	Сохран- ность и повреж- дения	Пол	Глубина	Раз- меры	Знаки на поверх- ности	Засыпь		Покрытие			Подстилка			Конст рук- ция	Скопление вещей
						уголь	вещи	луб или береста	кора	органи- ка	Луб, берес- та	вой- лок	органи- ка		
1	2	3	4	5	6	7	8	9	10	11	12	13	14	15	16
9	2 ямы в центре	муж.	-85-86/89-90 – 105-109/107-108	206x85						мех	дере- во				в ногах
10	нарушено корнями		-83/90-91 – 98-100/101	186x70											в ногах
11	нарушено пахотой	муж.	-37-38/46 – 57-57/63-64	246x62											в ногах, в ИЗГОЛО-ВЬЕ
12	позд-яма в головах	муж.	125-126/134-135 137-139/149	243x50- 62		+	+	+							в ногах
13	Нарушено корнем со стороны головы	муж.	-142/154- 147/169	200x58см				береста			берес- та	+		+	в ИЗГОЛО- ВЬЕ
14	Позд-яма в головах	жен.	-150/156-158 168-169/182-183	224x60(?)				+		мех	дере- во		+		в ИЗГОЛО- ВЬЕ
15	разрушено														
16	Повреждено корнями	жен.	59/64-59/64	170x70		+		+			+				
17	Разрушено корнями	жен. жен.	52/59-52/59	не установ				+				+			
18	Разрушено корнями	жен.	52/53-54/55	не установл				+							КОТЕЛ В НОГАХ

ТАБЛИЦА 2. ПОЛОЖЕНИЕ КОСТЯКА В ПОГРЕБЕНИЯХ  
РУСЕНИХИНСКОГО МОГИЛЬНИКА

п/п	Степень сохранности	Пол	Ориентация	Положение рук			
				Вытянуты обе	Правая согнута	Левая согнута	Обе согнуты
1	плохая	муж	172°	+			
2	плохая	жен	210°		+		
3	плохая	муж	202°			+	
4	плохая	муж	180°			+	
5	плохая	муж	180°	+			
6	плохая	жен	178°				+
7	плохая	муж	180°	+			
8	плохая	муж	180°		+		

**ТАБЛИЦА 2. ПОЛОЖЕНИЕ КОСТЯКА В ПОГРЕБЕНИЯХ  
РУСЕНИХИНСКОГО МОГИЛЬНИКА  
(ПРОДОЛЖЕНИЕ)**

п/п	Степень сохранности	Пол	Ориентация	Положение рук			
				Вытянуты обе	Правая согнута	Левая согнута	Обе согнуты
9	плохая	муж	203°				
10	плохая		0°				
11	плохая	жен	203°		+		
12	плохая	муж	111°	+			
13	плохая	муж	86°				
14	плохая	жен	109°				+
15	разрушено		109°				
16	плохая				+		
17	плохая		130°				
18	плохая		130°				





ТАБЛИЦА 3. СОСТАВ ДОПОЛНИТЕЛЬНЫХ КОМПЛЕКСОВ ВЕЩЕЙ В ПОГРЕБЕНИЯХ (ПРОДОЛЖЕНИЕ)

№№ Погр.	Пол	Место-полож	Сохран-ность	В емкостях	На дне	Контел	Вис. кольца	Украш. рук	Фрагм. пояса	Подвески	Сюльгама	Бубенч.	Бусы	Дирхем	Украш. обуви	Льячки	Лит. форма
1	2	3	4	5	6	7	8	9	10	11	12	13	14	15	16	17	18
П.7	муж	в изголовье	разруш состав не установлен			1											
		в ногах															
П.8	муж	в изголовье															
		в ногах		кожан сумка	прутики				узdech								
П.10	?	в ногах				1						2					
П.11	жен	в изголовье															
		в ногах	разруш состав не установлен			1											
П.12	муж	изголовье	разруш состав не установлен														
		в ногах		береста	прутики, дощечки			2 фрагм брасл.									
П.13	муж	в изголовье															
П.14	жен	в изголовье							накладк			+	+			3	1
		в центре в засыпи					1	перс-ть					+				









ТАБЛИЦА 5. НУМИЗМАТИЧЕСКИЙ МАТЕРИАЛ РУСЕНИХИНСКОГО МОГИЛЬНИКА<sup>3</sup>

№ п/п	Местонахождение	Шифр	Описание	Диаметр (мм)	Вес Гр.	Номер рис.№	Примечание
1	2	3	4	5	6	7	8
1	Погр. 1	Рус-09/32	Волжская Булгария. Одностороннее подражание типа «амир ал-Барсал»		1,60	рис. 72: 2	
2	Погр. 1	Рус-09/32	Волжская Булгария. Одностороннее подражание типа «амир ал-Барсал»			рис. 72: 3	
3	Погр. 2	Рус-09/43	Волжская Булгария. Одностороннее подражание типа «амир ал-Барсал»			рис. 72: 1	
4	Погр. 3	Рус-10/33	Волжская Булгария. Литое одностороннее подражание с тамгой в виде перевернутой буквы «А»	30	1,99	рис. 72: 4	
5	Погр. 3	Рус-10/34	Волжская Булгария. Литое одностороннее подражание с тамгой в виде перевернутой буквы «А»	30	2,05	рис. 72: 5	
6	Погр. 3	Рус-10/35	Оттиск с о. с. подражания. Саманиды. Ат-Тай биллах, Мухаммад малик. Самарканд, 3?? Г.х. Слово «Аллах» вырезано наоборот	33-35	2,47	рис. 72: 6	

<sup>3</sup> Определение монет проведено кандидатом исторических наук Д.Г. Мухаметшиным.

ТАБЛИЦА 5. НУМИЗМАТИЧЕСКИЙ МАТЕРИАЛ РУСЕНИХИНСКОГО МОГИЛЬНИКА

№ п/п	Местонахождение	Шифр	Описание	Диаметр (мм)	Вес Гр.	Номер рис.№	Примечание
1	2	3	4	5	6	7	8
7	Погр. 3	Рус-10/36	Отгиск с л. с. подражания. Саманиды. Аг-Гай биллах.	27мм.	0,86	рис. 72: 7	
8	Погр. 6	Рус-10/106	Саманиды. Ал-Муктафи биллах. Исмаил б. Ахмед	25 мм.	1,74	рис. 72: 8	с отверстием
9	Погр. 7	Рус-10/157	Саманиды. Ал-Муктадир биллах. Наср б. Ахмед. Аш-Шаш.		1,40	рис. 72: 9	
10	Погр. 8	Рус-11/35	Кавказская династия	22-27	1,93	рис. 72: 10	
11	Погр. 12	Рус-12/21	Саманиды. Аш-Шаш. 350 г.х.	29	1,70	рис. 72: 11	
12	Жк 5		Отгиск с подражания саманидскому дирхему	26	0,36	рис. 72: 12	фрагментирован о

ТАБЛИЦА 5. НУМИЗМАТИЧЕСКИЙ МАТЕРИАЛ РУСЕНИХИНСКОГО МОГИЛЬНИКА  
(ПРОДОЛЖЕНИЕ)

№ п/п	Местонахождение	Шифр	Описание	Диаметр (мм)	Вес (гр)	Номер рис.№	Примечание
1	2	3	4	5	6	7	8
13	Жк 5	Рус-11/63	Отгиск с подражания саманидскому дирхему. Ат-Таи биллах. Бухара. 378 г.х.	30	0,73	рис. 72: 13	
14	Жк 5	Рус-11/62	Саманиды. Ат-Таи биллах. Сарья? 379 г.х.	24	2,60	рис. 72: 14	
15	Жк 5	Рус-11/61	Ат-Таи биллах. Нух б. Мансур. Абу-Юсуф	22-28	1,02	рис. 72: 15	изображение полумесяца
16	Жк 6	Рус-11/147	Подражания саманидскому дирхему. Ат-Мути биллах. Нисабур, 3х3 г.х.	30	2,10	рис. 72: 16	
17	Жк 6	Рус-11/143	Саманиды. Мансур б. Нух. Аш-шаш, 378 г.х.	30	2,43	рис. 72: 17	С отверстием
18	Жк 6	Рус-11/142	Отгиск с подражания саманидскому дирхему. С именами двух халифов: Ал-Муттаки и Ал-Мути	28	1,44	рис. 72: 18	С двумя отверстиями



ТАБЛИЦА 5. НУМИЗМАТИЧЕСКИЙ МАТЕРИАЛ РУСЕНИХИНСКОГО МОГИЛЬНИКА  
(ПРОДОЛЖЕНИЕ)

№ п/п	Местонахождение	Шифр	Описание	Диаметр (мм)	Вес (гр)	Номер рис.№	Примечание
1	2	3	4	5	6	7	8
19	Жк 11	Рус-11/121	Отгиск с подражания саманидскому дирхему. Нисабур, 351 г.х.	26	1,04	рис. 72: 19	
20	Жк 11	Рус-11/121	Отгиск с подражания саманидскому дирхему. Нисабур, 351 г.х.	27	1,12	рис. 72: 20	
22	Жк 13	Рус-12/153	Бувейхиды. Муид ад-Даула. Ахмад. Абу-Мансур. Кирман. С граффити.	26	2,82	рис. 72: 22	пробитг с о. с.
23	Жк 13	Рус-12/152	Отгиск с подражания саманидскому дирхему. Наsr б. Ахмед	31	1,27	рис. 72: 23	Пробита ножом с обр. стороны
24	Жк 13	Рус-12/157	Саманиды. Ал-Мути биллах, Мансур б. Нух. Аш-Шаш, (35)4 г.х.	30	2,23	рис. 72: 24	Дважды пробита с обр. стороны
25	Жк 15	Рус-13/68	Литая монетовидная подвеска с двумя отверстиями	32	6,06	рис. 72: 25	

ТАБЛИЦА 5. НУМИЗМАТИЧЕСКИЙ МАТЕРИАЛ РУСЕНИХИНСКОГО МОГИЛЬНИКА  
(ПРОДОЛЖЕНИЕ)

№ п/п	Местонахождение	Шифр	Описание	Диаметр (мм)	Вес Гр.	Номер рис.№	Примечание
1	2	3	4	5	6	7	8
26	погр. 15	Рус-13/1	Бувейхиды. Ал-Мути биллах. Муид ад-Даула.	26	3,61	рис. 72: 26	просверлено
27	Кв. А/1/0	Рус-13/87	Литая монетовидная подвеска с двумя отверстиями	32	6,81	рис. 72: 27	
28	Кв. Б/2	Рус-13/110	Волжская Булгария. Односторонний оттиск монеты Мумина ал-Хасана	29	1,00	рис. 72: 28	¾ монеты
29	Кв. А/3	Рус-13/107	Односторонний оттиск монеты Саманидов. Ал-Муктафи биллах, Ахмад б. Исмаил. Аш-Шаш, 29(5) г.х.	28	1,79	рис. 72: 29	с граффити в виде птицы в полете, дважды пробита
30	Кв. А/2	Рус-13/96	Саманиды, Ал-Мустаффи биллах, Нух б. Наср. Бухара, 333 г.х.	30	2,53	рис. 72: 30	
31	Кв. В/2	Рус-13/114	Волжская Булгария. Односторонний оттиск монеты Мумина ал-Хасана	25	1,22	рис. 72: 30	с граффити в виде руки человека

**ТАБЛИЦА 6. ХИМИЧЕСКИЙ СОСТАВ МЕТАЛЛА НУМИЗМАТИЧЕСКОГО МАТЕРИАЛА РУСЕНИ-ХИНСКОГО МОГИЛЬНИКА<sup>4</sup>**

Местонахождение	Шифр	Ag	Cu	Sn	Pb	Zn	Pd	S	Co	Bi
1	П. 1	96,71	1,81	-	0,35	-	-	-	-	0,20
2	П.1	94,02; 95,49	2,03; 1,44	1,31-	0,24-	-	0,94-	-1,82	-	0,29; 0,22
3	П. 2	93,88	2,50	1,01	0,95	0,23	0,36	-	-	0,06
4	П. 3	90,75	4,54	-	1,0	0,21	-	2,88	-	след
5	П. 3	90,51	2,03	-	0,71	0,11	-	6,19	-	-
6	П. 3	95,43	2,32	-	0,62	-	-	1,60	-	0,04
7	П. 3	94,23	3,07	-	0,42	-	-	2,18	-	0,06
8	П. 6	93,35	2,06	-	0,17	-	-	4,16	-	0,26
9	П. 7	95,09	1,47	-	0,13	-	-	1,07	-	0,54
10	П. 8	56,59; 54,62	38,93; 42,34	-0,64	2,242,01	-	-	1,74	-	0,21; 0,22

<sup>4</sup> Анализ РФА проведен доктором физико-технических наук С.Я.Алибековым

**ТАБЛИЦА 6. ХИМИЧЕСКИЙ СОСТАВ МЕТАЛЛА НУМИЗМАТИЧЕСКОГО МАТЕРИАЛА РУСЕНИХИНСКОГО МОГИЛЬНИКА**  
(ПРОДОЛЖЕНИЕ)

Местонахождение	Шифр	Ag	Cu	Sn	Pb	Zn	Pd	S	Co	Bi
11	П. 12	Рус-12/21	94,43; 95,09	2,18;2,07	0,23	1,21;1,17	0,16;0,14	–	–	0,15; 0,11
12	Жк 5	Нет в описи	92,88	2,24	1,14	3,28	0,04	0,36	–	–
13	Жк 5	Рус-11/63	94,52	1,32	–	3,84	–	–	–	0,19
14	Жк 5	Рус-11/62	97,31	0,92	0,95	0,38	–	–	–	0,28
15	Жк 5	Рус-11/61	94,20	2,76	–	2,25	0,05	0,37	–	–
16	Жк 6	Рус-11/147	95,86	1,82	–	0,45	–	–	1,34	0,35
17	Жк 6	Рус-11/143	93,60	1,53	–	2,85	0,43	–	–	0,1
18	Жк 6	Рус-11/142	96,32	2,0	–	0,34	–	0,88	–	0,44
19	Жк 11	Рус-11/121	96,34	2,94	–	0,34	–	–	–	0,23
20	Жк 11	Рус-11/121	96,90	1,89	–	0,38	–	–	–	0,19

**ТАБЛИЦА 6. ХИМИЧЕСКИЙ СОСТАВ МЕТАЛЛА НУМИЗМАТИЧЕСКОГО МАТЕРИАЛА РУСЕНИ-ХИНСКОГО МОГИЛЬНИКА (ПРОДОЛЖЕНИЕ)**

Местонахождение	Шифр	Ag	Cu	Sn	Pb	Zn	Pd	S	Co	Bi
22	Жк 13	66,01	29,81	1,64	1,11	–	0,43	–	0,05	0,79
23	ЖК 13	77,81	21,55	–	0,14	0,03	–	–	–	0,07
24	Жк 13	95,86	1,24	0,96	0,51	–	0,31	–	–	0,09
25	Жк 15	0,19	61,0	26,50	4,21	4,14	0,67	0,32	–	–
26	П. 15	91,99	6,48	–	0,36	–	–	–	–	0,09
27	Кв А/1,2	0,14	62,85	30,37	3,22	1,78	0,85	–	0,05	–
28	Кв. Б/2	93,36	3,34	–	0,96	1,03	–	–	–	0,22
29	Кв А/3 граф.	95,26	2,65	–	0,33	0,04	0,32	0,87	–	0,23
30	Кв. А/2	94,48	1,93	–	1,34	–	–	–	–	0,24
31	Кв. В/2	95,36	3,69	–	0,26	–	–	–	–	0,12

**ТАБЛИЦА 7. СОДЕРЖАНИЕ ХИМИЧЕСКИХ ЭЛЕМЕНТОВ В КОСТНОМ МАТЕРИАЛЕ ИЗ РУСЕНИХИНСКОГО МОГИЛЬНИКА (1×10<sup>-4</sup>% (РРМХ))<sup>5</sup>**

№ погребения	Содержание микроэлементов													
	Fe	Ca	Cd	K	Co	Mg	Mn	Cu	Ni	Pb	Ag	Sr	Zn	
2	3486,24	98987,32	8,51	356,22	12,34	2845,34	532,23	78453,21	12,43	10564,35	48,12	13,42	1054,74	
4	5465,35	82588,03	11,88	423,62	17,02	1197,90	614,22	82392,17	16,62	42486,33	80,87	5,31	1228,70	
5	1500,25	94632,74	12,86	313,49	16,75	1128,49	476,90	51768,92	15,57	4304,03	40,61	32,30	916,08	
6	2747,63	96593,05	3,13	655,61	9,07	3211,11	229,97	88635,07	20,73	24423,03	49,84	32,85	1107,10	
7	1862,21	47218,70	3,51	562,87	18,33	3394,1	360,19	14454,30	18,59	7109,09	28,68	67,82	976,08	
9	1294,52	83955,87	2,75	290,57	7,75	1986,47	231,28	54221,44	2,85	3311,42	7,37	40,93	545,88	
10	1000,57	68812,62	2,50	296,92	7,75	2475,09	422,93	55444,13	3,00	3289,47	12,25	144,62	263,12	
11	2081,33	75951,83	2,75	270,68	7,45	не опред.	172,32	51053,03	2,60	3012,13	6,95	30,87	703,57	
12	3870,92	192009,2	0,10	447,36	15,93	не опред.	449,93	63788,50	7,97	225392,00	223,60	4,67	847,24	
14	7402,52	141880,8	2,00	1296,6	40,71	не опред.	1374,83	54944,18	52,61	12270,90	290,03	82,96	632,4	
16	992,46	77272,53	0,01	250,61	0,01	не опред.	799,85	2610,41	0,01	не опред.	4,82	0,03	2484,04	
17	5227,61	613717,24	2,55	797,05	0,04	не опред.	2147,57	2362,04	0,04	не опред.	0,04	0,17	6608,82	
18	1155,80	80634,37	0,001	168,83	0,01	не опред.	1781,88	112,12	0,01	не опред.	0,01	0,04	2348,82	

<sup>5</sup> Никитина, Пузаткина, 2017, с. 115–128.

**ТАБЛИЦА 8. ТЕХНОЛОГИЧЕСКИЕ ХАРАКТЕРИСТИКИ  
ТЕКСТИЛЯ<sup>6</sup>**

	Могильник	Место находки	Вид изделия	Природа волокон	Переплетение	Крутка О/У	Плотность н/см		Примечание
							О	У	
1	Русенихинский	Ж.к. 2	Ткань	Шерсть	Полотняное (1/1)	Z/Z	16	7	Коричневая
2	Русенихинский	Ж.к. 2	Ткань	Шерсть	Саржа (2/2)	Z/Z	15	13	Коричневая
3	Русенихинский	Ж.к. 2	Ткань	Шерсть	Саржа (2/2)	Z/Z	15	13	Коричневая
4	Русенихинский	Ж.к. 5 Южный туес	Пояс	Шерсть	Косичка				Двухцветная
5	Русенихинский	Ж.к. 5 Южный туес	Войлок	Шерсть	-				
6	Русенихинский	Ж.к. 5 Южный туес	Ткань	Шерсть	Саржа (2/2)	Z/Z	15	10	Коричнево-красная
7	Русенихинский	Ж.к. 5	Ткань	Шерсть	Саржа (2/2)	S,2z/Z	10	9	Коричневая
8	Русенихинский	Ж.к. 5 Южный туес	Ткань	Шерсть	Саржа (2/2)	Z/Z	17	12	Коричневая.
9	Русенихинский	Ж.к. 5	Ткань	Шерсть	Саржа (2/2)	Z/Z	16	14	Светло-коричневая
10	Русенихинский	Ж.к. 5 Южный туес	Ткань	Шерсть	Саржа (2/2)	Z/Z	16	14	Красно-коричневая.
11	Русенихинский	Ж.к. 5 Северный туес	Войлок	Шерсть	-				С вышивкой

<sup>6</sup> Орфинская, Никитина, 2014, с. 85, 86

**ТАБЛИЦА 8. ТЕХНОЛОГИЧЕСКИЕ ХАРАКТЕРИСТИКИ  
ТЕКСТИЛЯ**  
(ПРОДОЛЖЕНИЕ)

	Могильник	Место находки	Вид изделия	Природа волокон	Переплетение	Крутка О/У	Плотность н/см		Примечание
							О	У	
12	Русенихинский	Ж. к. 6	Ткань	Шерсть	Саржа (2/2)	Z/Z	7	5	Коричневая
13	Русенихинский	Ж. к. 6	Ткань	Шерсть	Саржа (2/2)	Z/Z	16	14	Коричневая
14	Русенихинский	Ж. к. 6	Ткань	Шерсть	Полотняное (1/1)	Z/Z	7	7	Коричневая
15	Русенихинский	Ж. к. 6	Кисточка от пояса	Шерсть					
16	Русенихинский	Ж. к. 6	Ткань	Шерсть	Саржа (2/2)	Z/Z	16	15	Коричневая
17	Русенихинский	Ж. к. 6	Ткань	Шерсть	Саржа (2/2)	Z/Z	16	16	Красно-коричневая
18	Русенихинский	Ж.к. 7	Ткань	Шерсть	Полотняное (1/1)	Z/Z	6	2	Полосатая; двухцветная
19	Русенихинский	Ж.к. 7	Ткань	Шерсть	Полотняное (1/1)	Z/Z	16	8	Коричневая
20	Русенихинский	Ж. к. 11	Войлок	Шерсть	-				Вышивка 2-х цветов
21	Русенихинский	Ж. к. 11	Ткань	Шерсть	Полотняное (1/1)	Z/Z	7	6	Зелено-коричневая
22	Русенихинский	Ж. к. 13	Ткань	Шелк	Самит	Z/I	44	20	Полихромный
23	Русенихинский	Ж. к. 13	Ткань	Шерсть	Саржа (2/2)	Z/Z	20	20	Коричневая



**ТАБЛИЦА. 9. ХИМИЧЕСКИЙ СОСТАВ МЕТАЛЛА ЧАШ ИЗ РУСЕНИХИНСКОГО  
МОГИЛЬНИКА<sup>7</sup>**

Поряд.номер	Местонахождение	Fe	Co	Ni	Zn	Pd	Pb	Sn	Cu	As	Bi	Ag
1.1.	жк 1.	0,52	0,11	0,23	0,07	0,62	0,53	45,35	52,16	0,41		
1.6.	жк 1.	0,93	0,07	0,21		0,65	0,31	40,07	57,79			
2.1 (венчик)	пашня	0,49	0,13	0,23	0,07	0,58	0,17	27,96	70,37			
2.3 (стенка)	пашня	0,62	0,21	0,27	0,13	0,56	0,40	28,71	68,80			
2.2. (стенка)	пашня	0,91	0,18	0,29	0,09	0,61	0,27	38,76	58,89			
2.4. (дно)	пашня	0,71	0,16	0,25	0,09	0,62	0,34	35,91	61,93			
3	пашня	0,64	0,13	0,24	0,07	0,62	0,91	31,28	66,10			
4 (стенка)	жк 5.	0,53	0,11	0,22		0,64	0,94	34,68	62,76		0,03	0,08

<sup>7</sup> Никитина, Руденко, Алибеков, 2017, с. 71–77

**ТАБЛИЦА. 9. ХИМИЧЕСКИЙ СОСТАВ МЕТАЛЛА В ЧАШАХ  
РУСЕНИХИНСКОГО МОГИЛЬНИКА<sup>1</sup>**  
(ПРОДОЛЖЕНИЕ)

Поряд.номер	Местонахождение	Fe	Co	Ni	Zn	Pd	Pb	Sn	Cu	As	Bi	Ag
4.1(дно)	жк 5.	0,44	0,08	0,23	0,06	0,67	0,73	35,45	62,21			0,12
4.2(стенка)	жк 5.	0,47	0,10	0,27		0,59	0,42	28,40	69,58			0,17
5 (дно)	Дубовский м-к, п.51	2,23	0,33			0,58	0,06	26,59	67,48			0,87
6 (стенка)	Дубовский м-к, п.51	4,35	0,25			0,57		25,97	68,83			
7 (стенка)	Дубовский м-к, п.51	3,64	0,36		0,10	0,64	0,11	41,59	53,57			

<sup>8</sup> Материалы Дубовского могильника даны для сравнения



Рис. 1. А – Карта-схема д. Русениха; 2 – схема расположения Русенихинского могильника



Рис. 2. Общий план Русенихинского могильника



Рис. 3. Сводный план раскопов в южной части Русенихинского могильника

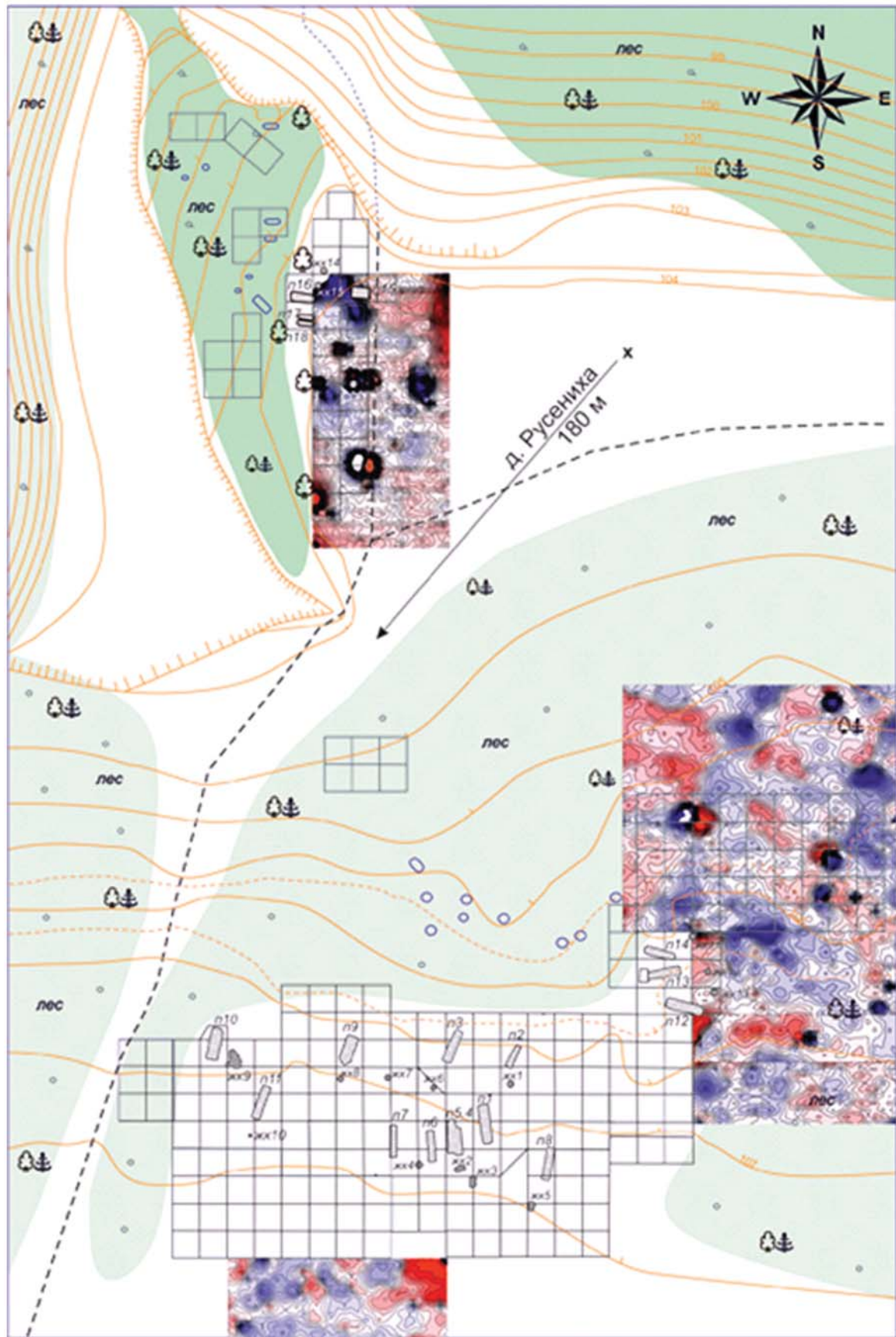

Рис. 4. План раскопа по мысу

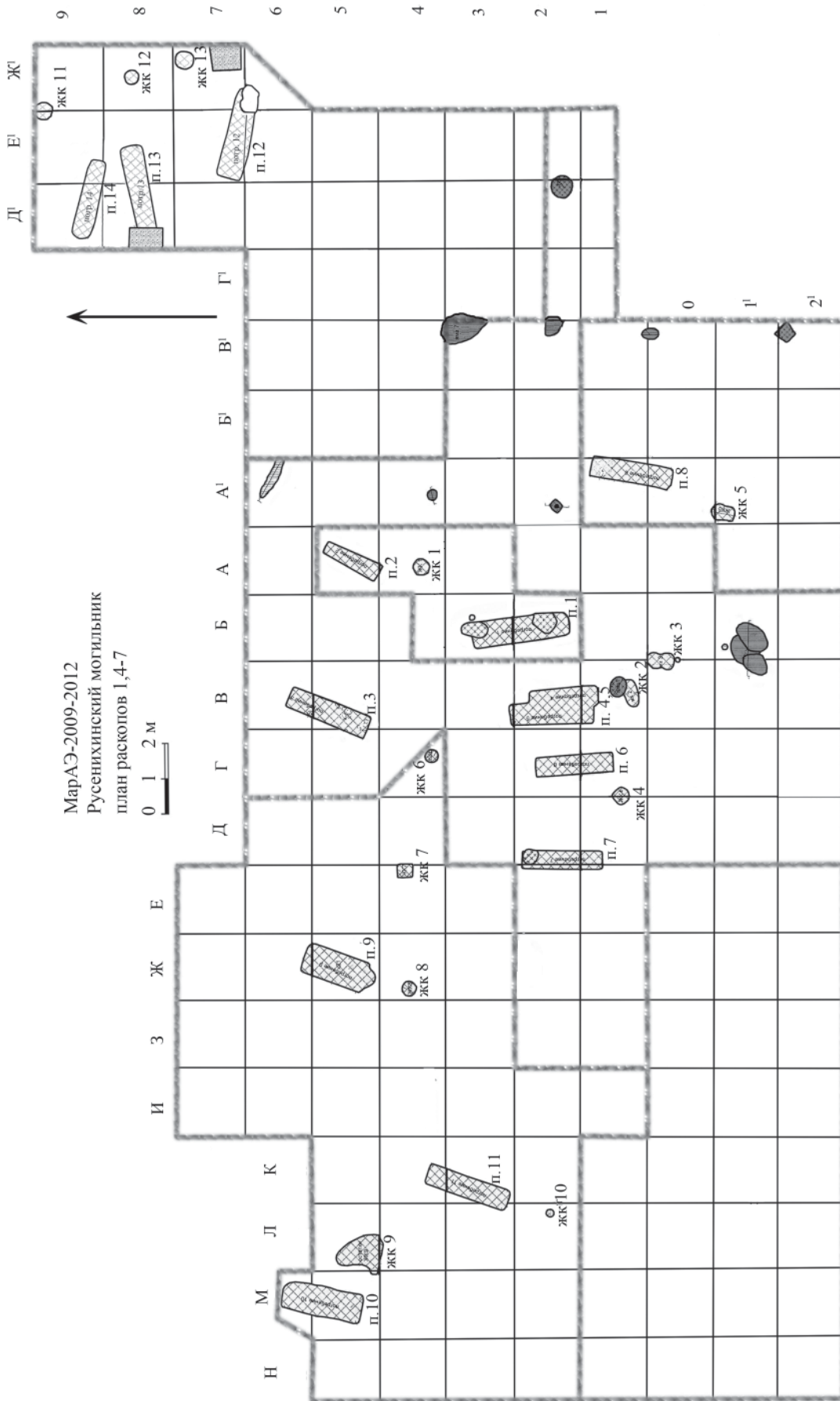

**Рис. 5.** Браслетообразные височные кольца: 1–3, 5, 6 – погребение 11; 4 – погребение 14; 7–9 – погребение 2; 10–11 – жертвенный комплекс 7; 12 – жертвенный комплекс 14; 13 – жертвенный комплекс 15; 14 – погребение 16. 1–14 – цветной металл.

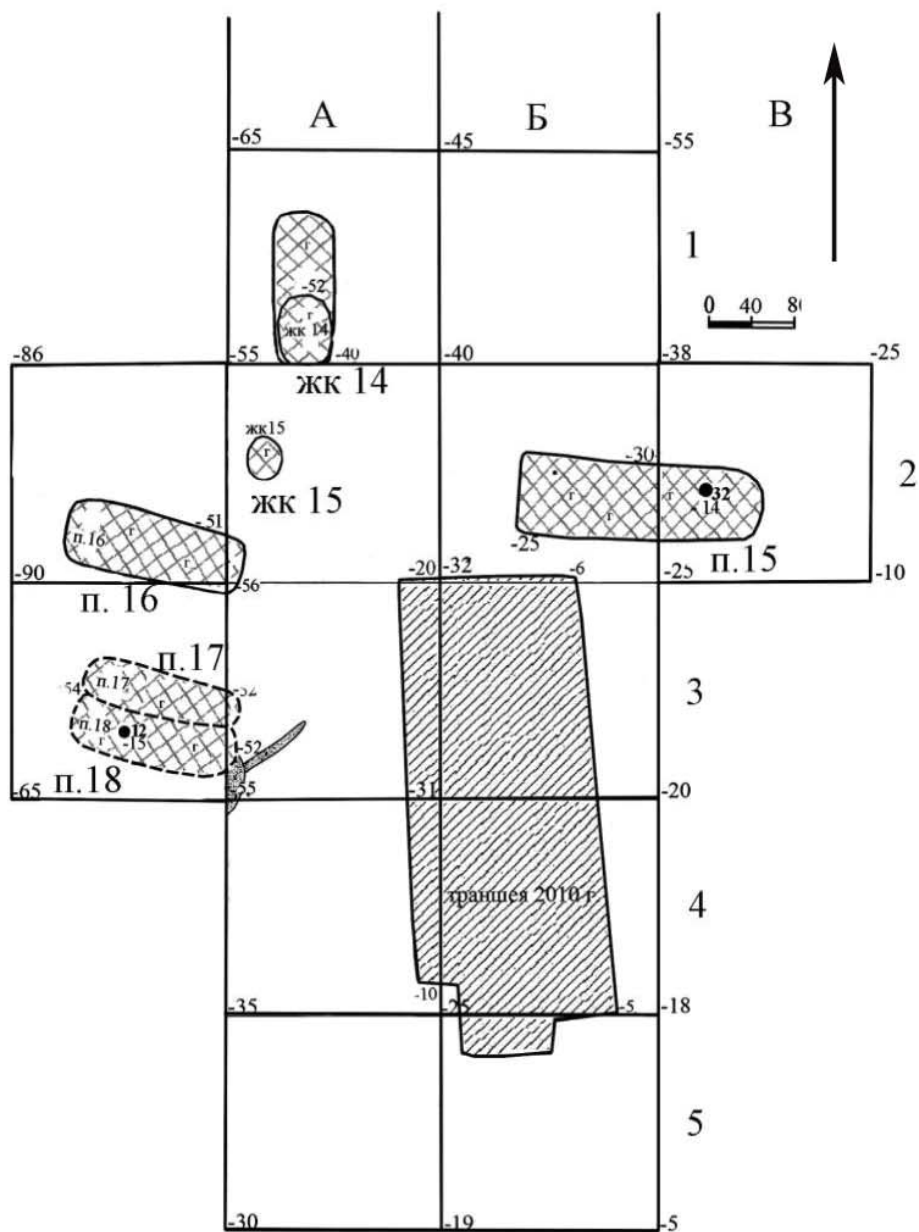
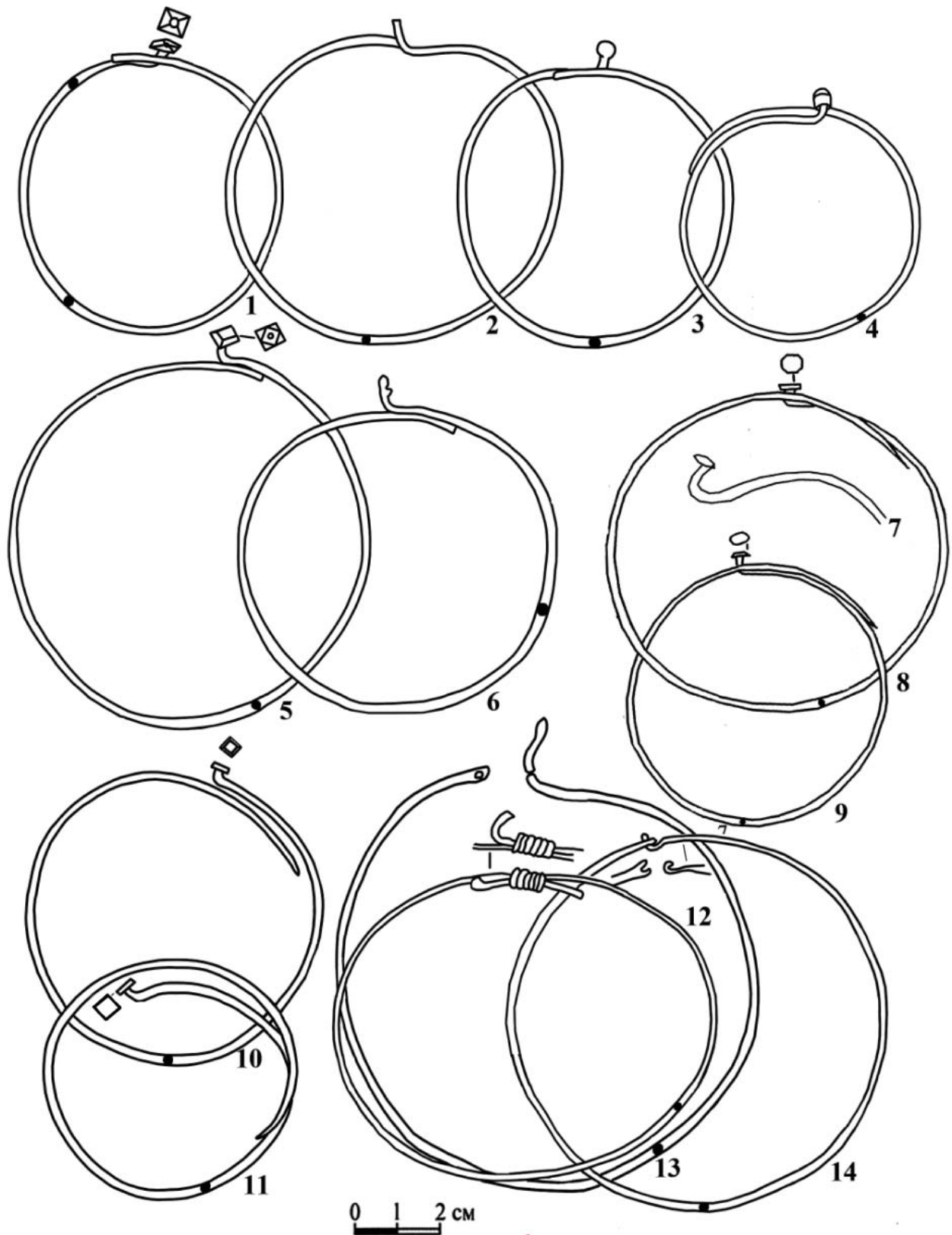
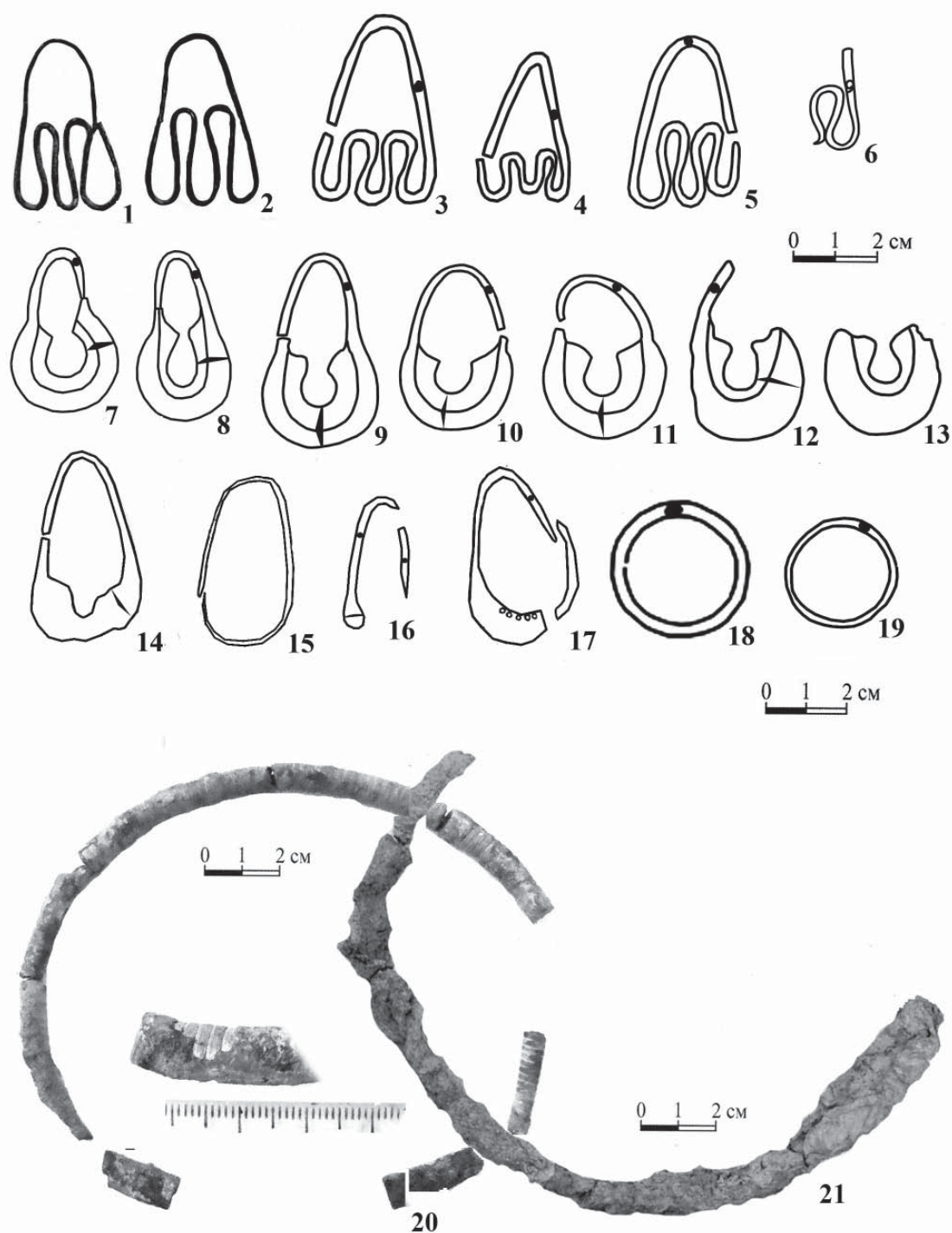

**Рис. 6.** Серьги (?) и гривны: 1, 2 – жертвенный комплекс 13; 3, 4 – погребение 5; 5 – жертвенный комплекс 2; 6 – погребение 1; 7, 8 – погребение 3; 9–11 – жертвенный комплекс 6; 12, 13 – жертвенный комплекс 8; 14, 18 – подъемный материал, 15 – погребение 8; 16, 17 – погребение 12; 19 – погребение 7; 20 – погребение 11; 21 – жертвенный комплекс 7. 1–19 – цветной металл; 20 – железо, цветной металл; 21 – железо.



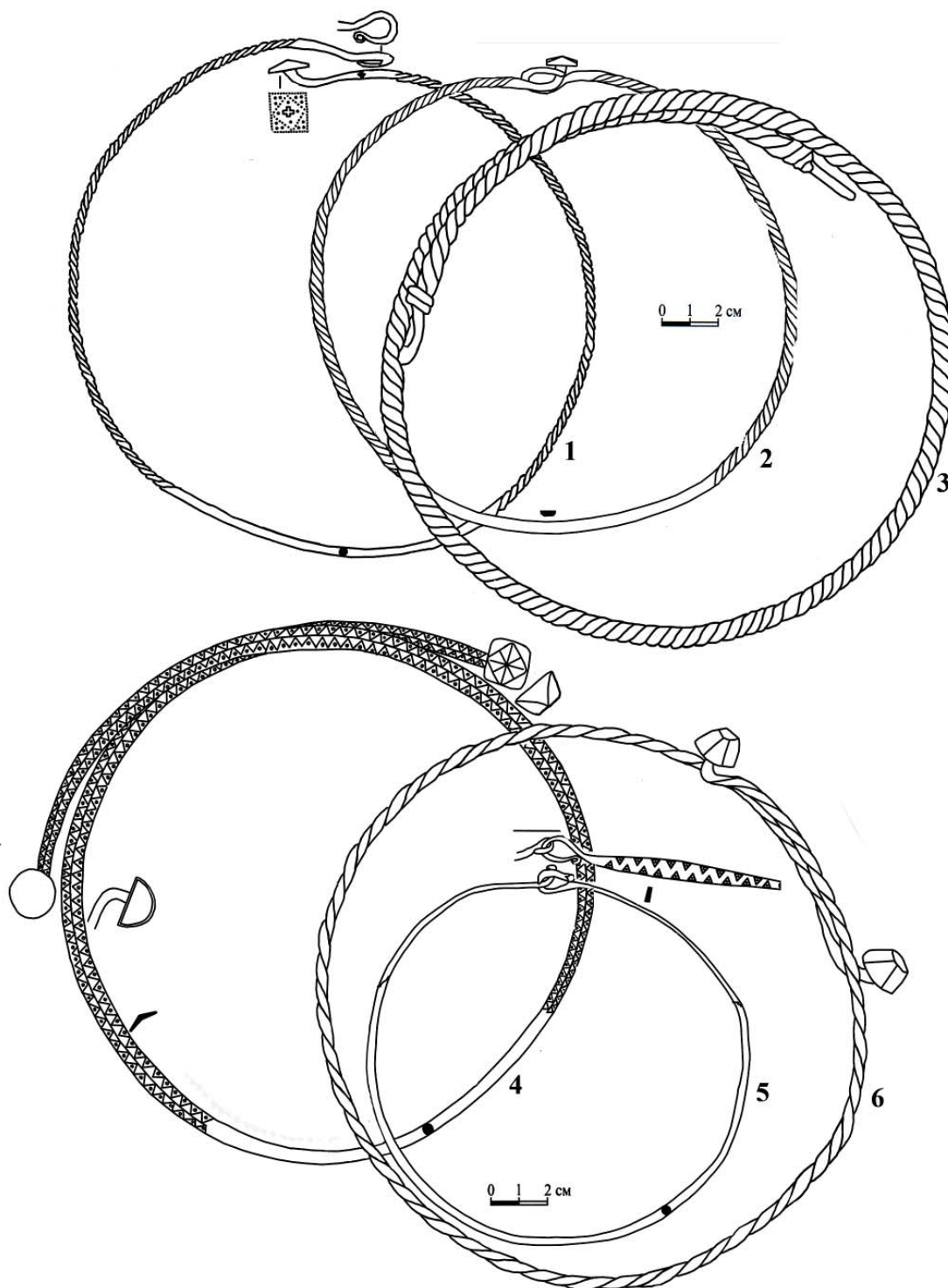

**Рис. 7.** Шейные гривны: 1 – погребение 2; 2 – погребение 13; 3 – жертвенный комплекс 14; 4 – погребение 8; 5 – погребение 17; 6 – погребение 18. 1–6 – цветной металл.

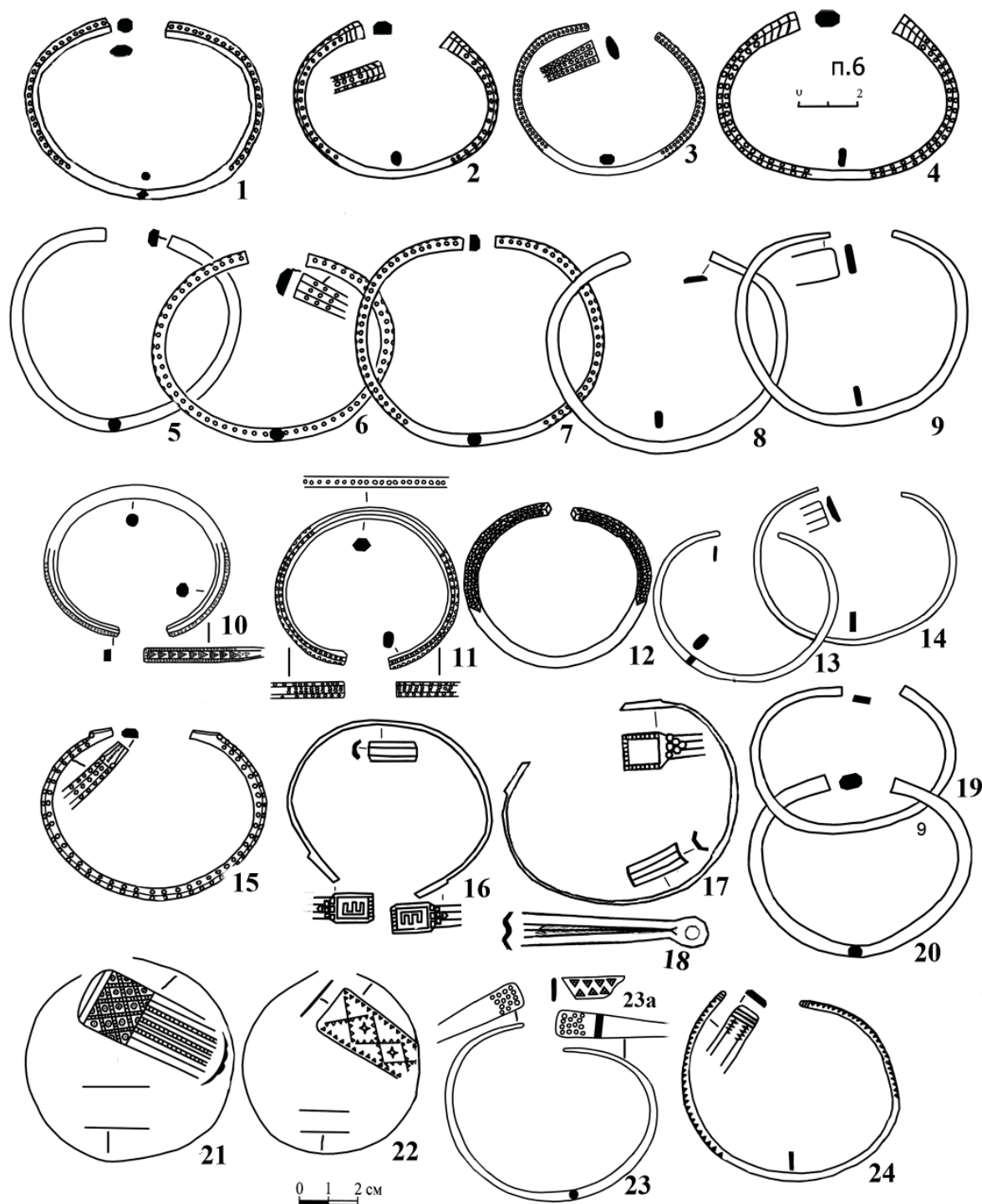

**Рис. 8.** Браслеты: 1, 16–18 – погребение 2; 2, 15, 24 – погребение 3; 3 – погребение 13; 4 – погребение 6; 5–9, 21, 22 – погребение 11; 10, 11 – погребение 12; 12 – погребение 4; 13, 14 – погребение 8; 19, 20 – погребение 5; 23 – погребение 9. 1–24 – цветной металл.

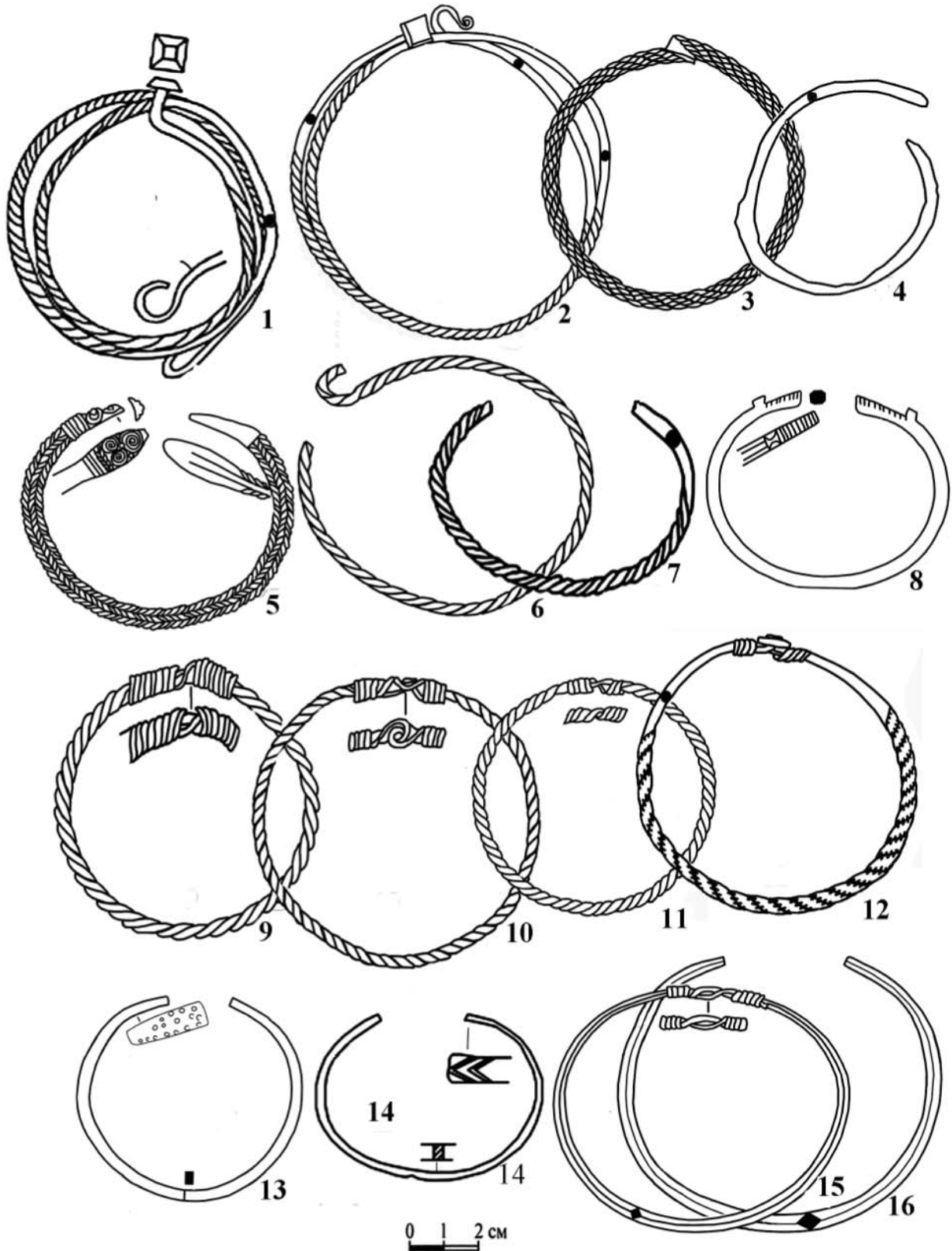

**Рис. 9.** Браслеты: 1 – погребение 1; 2, 16 – погребение 8; 3 – погребение 11; 5, 15 – погребение 14; 4, 6, 9, 10 – погребение 16; 8, 13 – жертвенный комплекс 14; 11 – погребение 17; 12 – погребение 7; 7, 14 – подъемный материал. 1–16 – цветной металл.

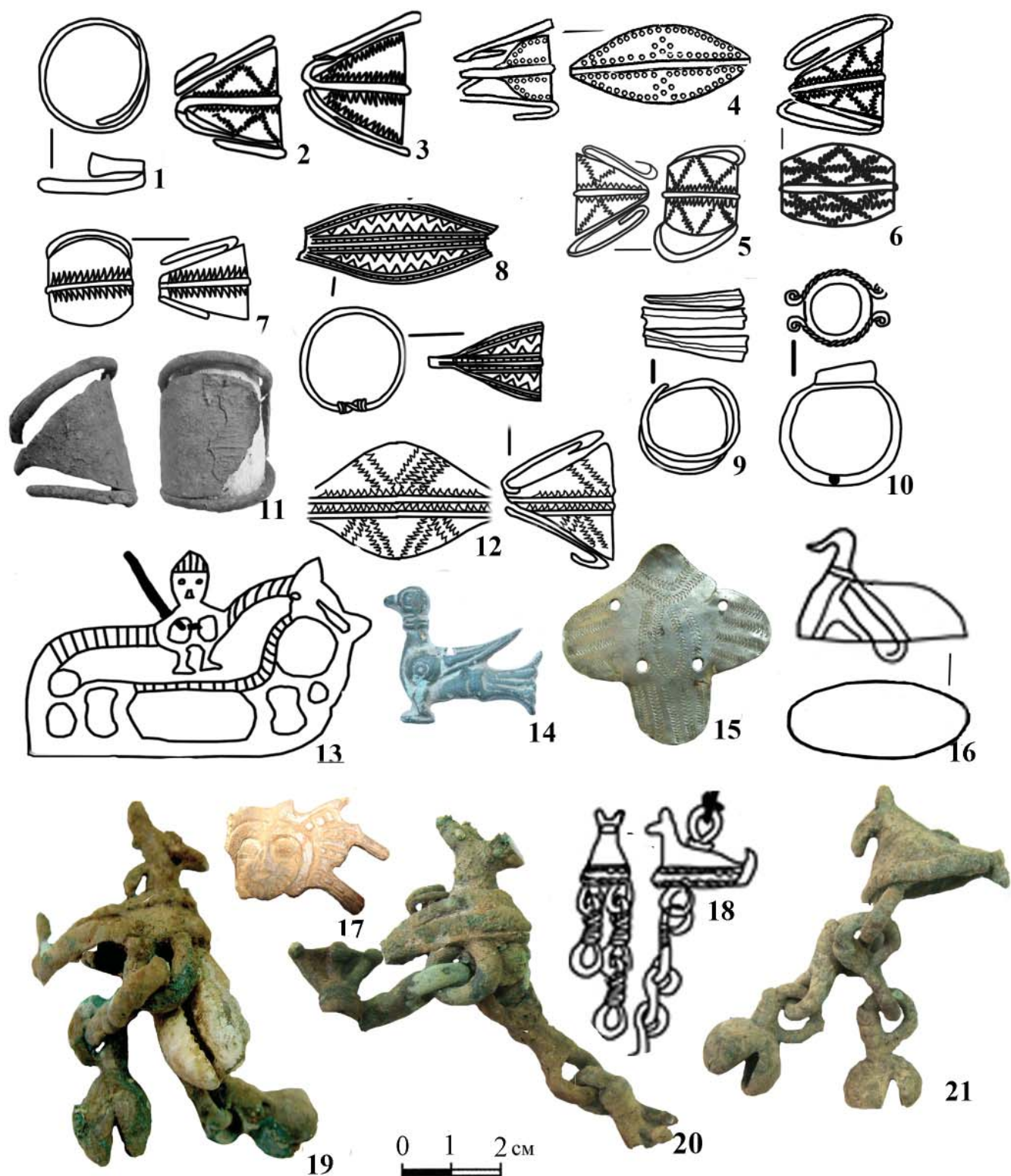

**Рис. 10.** Перстни и подвески: 1, 14, 15, 16, 17, 18 – подъемный материал, 2, 3 – погребение 3; 4–6 – погребение 2; 7 – погребение 14; 8–10, 12 – погребение 8; 11 – погребение 16; 13 – погребение 4; 19–21 – жертвенный комплекс 14. 1–9, 13–18, 20, 21 – цветной металл; 10 – цветной металл, камень; 19 – цветной металл, раковина-каури.

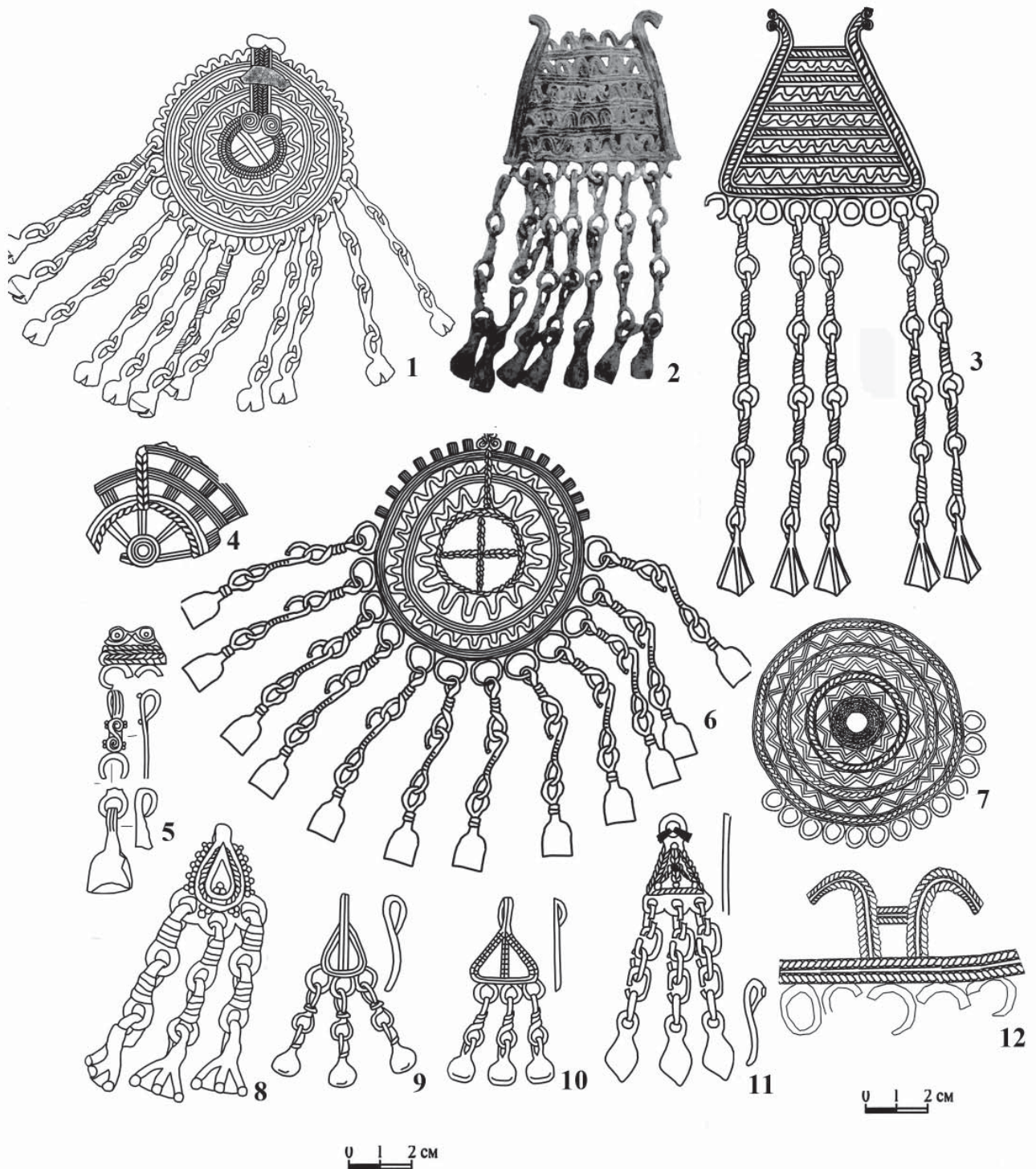

**Рис. 11.** Подвески: 1 – жертвенный комплекс 14; 2 – жертвенный комплекс 7; 3, 6 – погребение 6; 4 – жертвенный комплекс 11; 5 – жертвенный комплекс 5; 7, 12 – погребение 2; 8 – жертвенный комплекс 15; 9–11 – погребение 14. 1–12 – цветной металл.

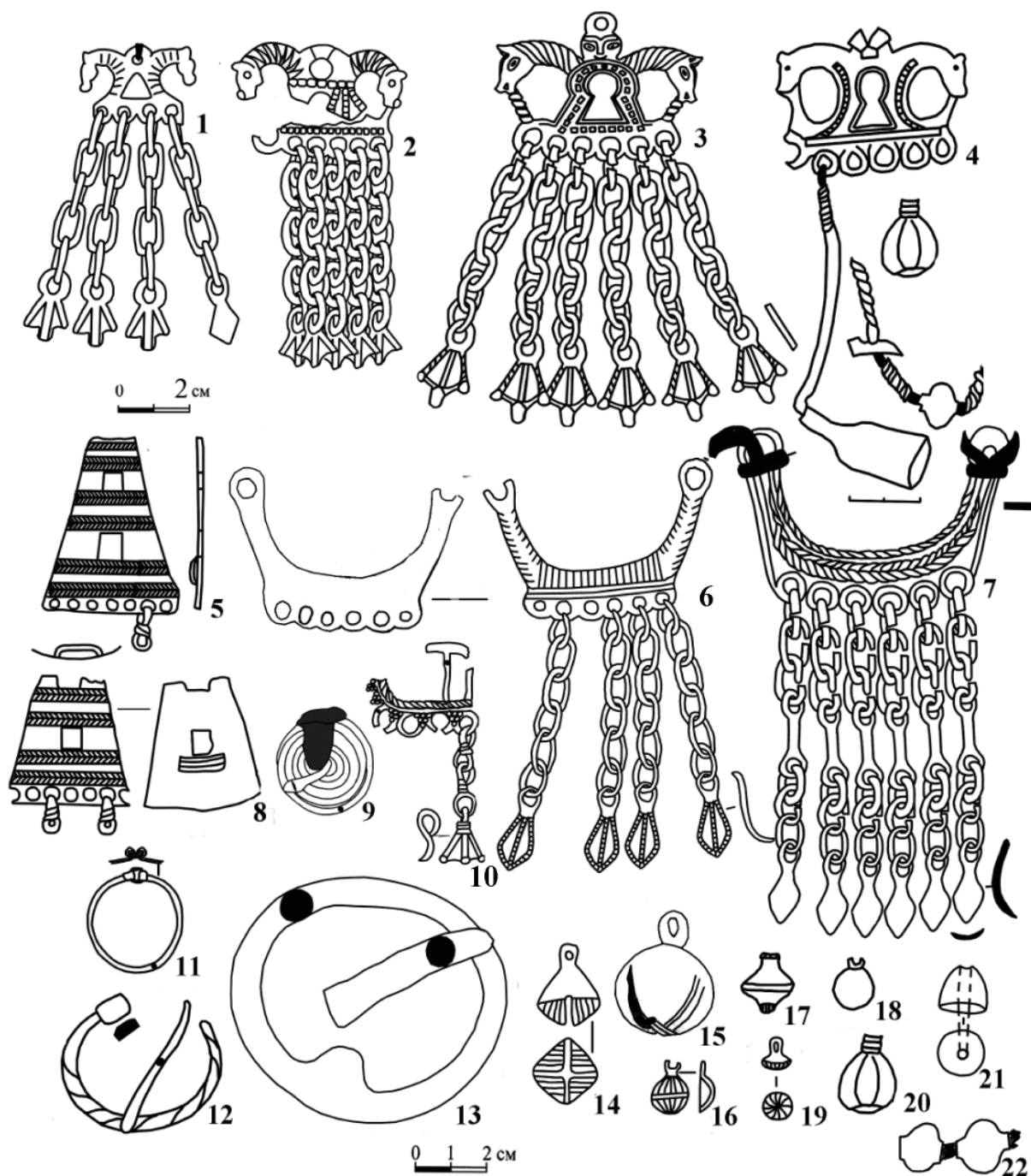

**Рис. 12.** Подвески: 1 – погребение 18; 2, 10 – жертвенный комплекс 5; 3, 19 – погребение 11; 4, 12, 20 – погребение 6; 5 – подъемный материал; 6 – погребение 13; 7 – погребение 8; 8 – жертвенный комплекс 9; 9, 11, 14, 16 – погребение 17; 13 – погребение 2; 17, 18 – погребение 4; 21 – погребение 10; 22 – жертвенный комплекс 1; 15 – подъемный материал. 1–3, 5–12, 14–21 – цветной металл; 4 – цветной металл, бусы, кожа, кость; 13 – железо; 22 – цветной металл, кожа.

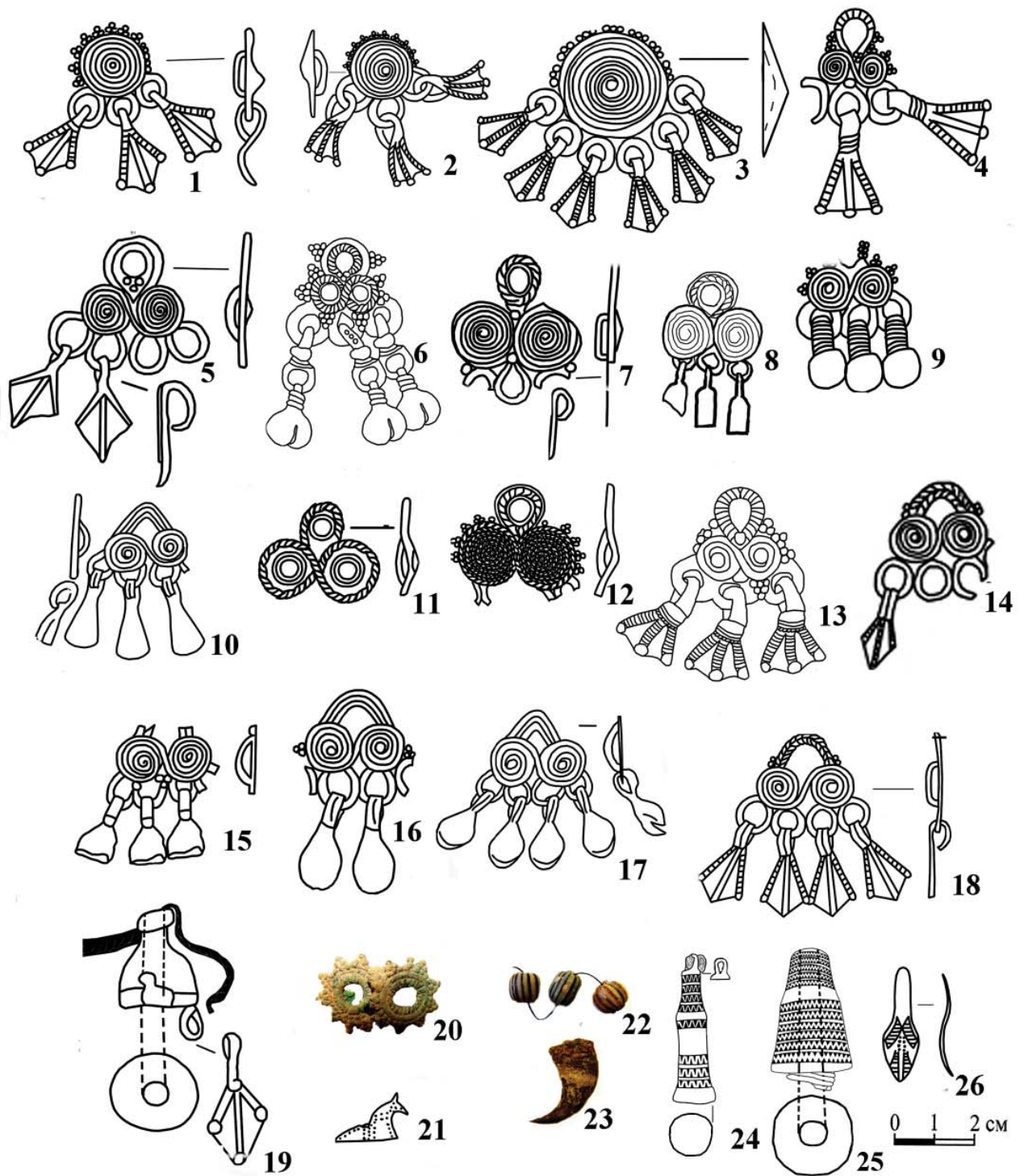

**Рис. 13.** Подвески: 1, 9, 18 – жертвенный комплекс 9; 2 – жертвенный комплекс 5; 3, 8 – жертвенный комплекс 1; 4, 9, 16, 19 – жертвенный комплекс 7; 5, 7, 14, 17, 20 – подъемный материал; 6, 13, 24, 25 – жертвенный комплекс 14; 10 – погребение 14; 11 – погребение 12; 12, 21, 26 – жертвенный комплекс 11; 15 – жертвенный комплекс 10; 22, 23 – погребение 6. 1–20 – цветной металл; 21, 23–26 – кость; 22 – стекло.

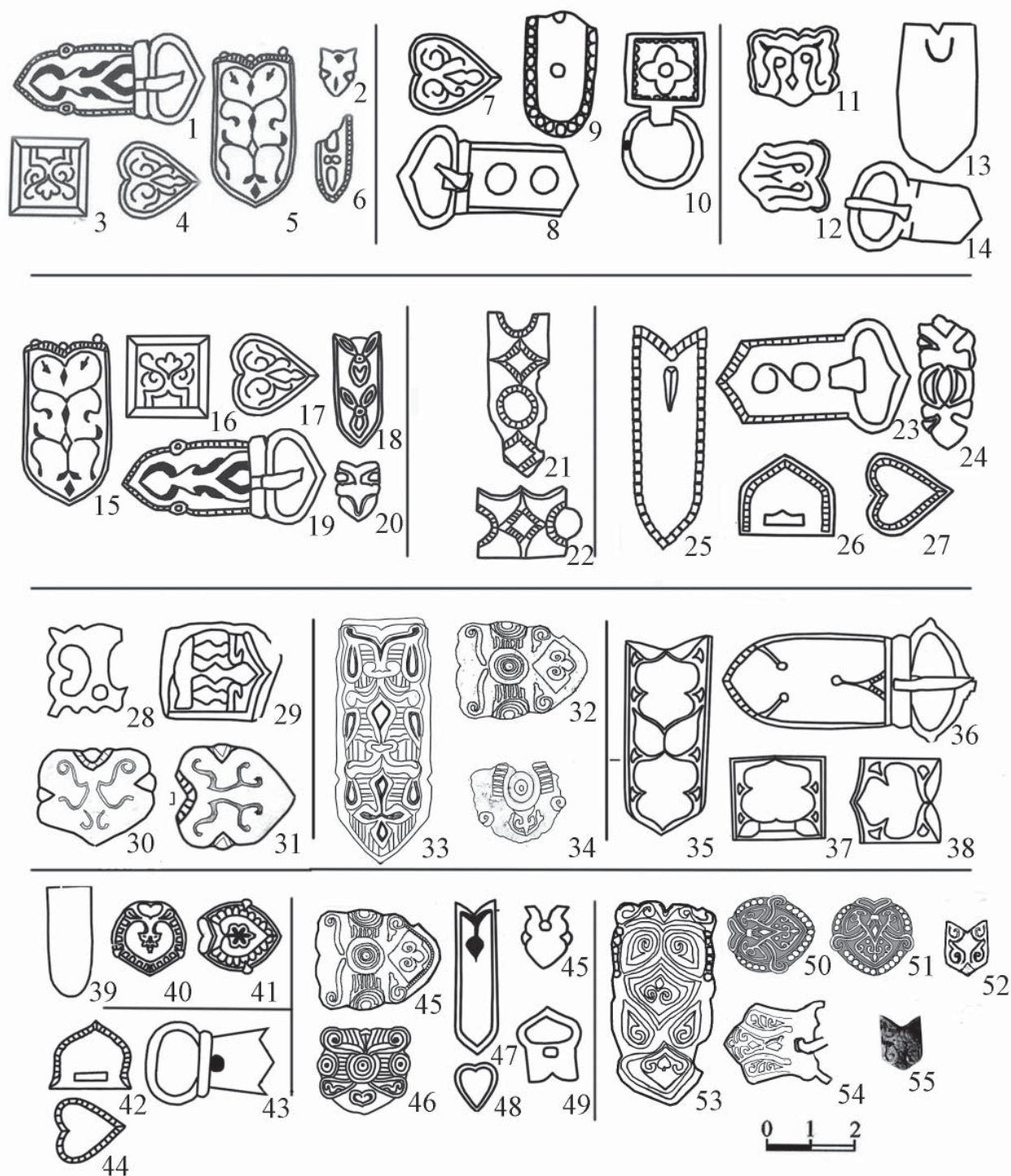

**Рис. 14.** Поясные наборы (расположение вещи на рисунке соответствует положению вещи в составе поясного набора): 1–6 – погребение 3; 7–10 – погребение 6; 11–14 – погребение 4; 15–20 – жертвенный комплекс 2, тус 1; 21, 22 – жертвенный комплекс 2, тус 2; 25–27 – погребение 7; 28–31 – погребение 8; 32–34 – жертвенный комплекс 5; 35–38 – жертвенный комплекс 6; 39–41 – жертвенный комплекс 10; 42–44 – погребение 9; 45–49 – жертвенный комплекс 8; 50–55 – жертвенный комплекс 13.



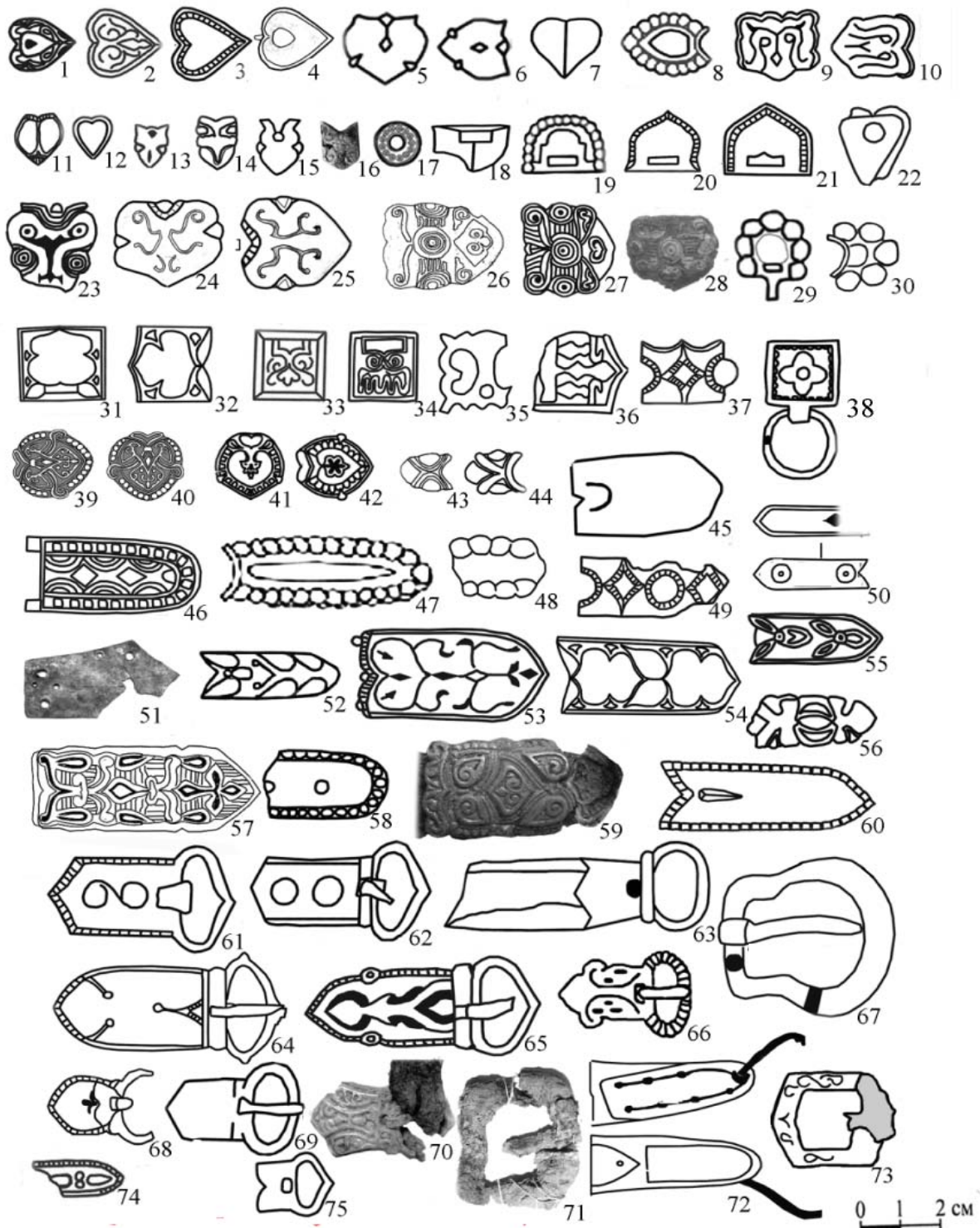

**Рис. 15.** Поясные украшения: 5, 6, 7, 18, 22, 23 – подъемный материал; 2, 13, 33, 53, 65, 71, 74 – погребение 3; 3, 21, 56, 60, 61 – погребение 7; 4, 20, 63 – погребение 9; 8, 17, 19, 47, 52, 66 – погребение 1; 9, 10, 45, 69 – погребение 4; 12, 15, 28, 50, 75 – жертвенный комплекс 8; 14, 55 – жертвенный комплекс 2; 24, 25, 35, 36 – погребение 8; 16, 39, 40, 59, 70 – жертвенный комплекс 13; 26, 57 – жертвенный комплекс 5; 27 – погребение 13; 29, 30 – погребение 5; 31, 32, 54, 64 – жертвенный комплекс 6; 34 – жертвенный комплекс 4; 37, 49 – жертвенный комплекс 2; 38, 58, 62 – погребение 6; 41, 42 – жертвенный комплекс 10; 43 – погребение 2; 44, 48, 68, 73 – жертвенный комплекс 11; 46 – жертвенный комплекс 4; 1, 13, 51 – жертвенный комплекс 3; 67 – погребение 12; 72 – жертвенный комплекс 7.

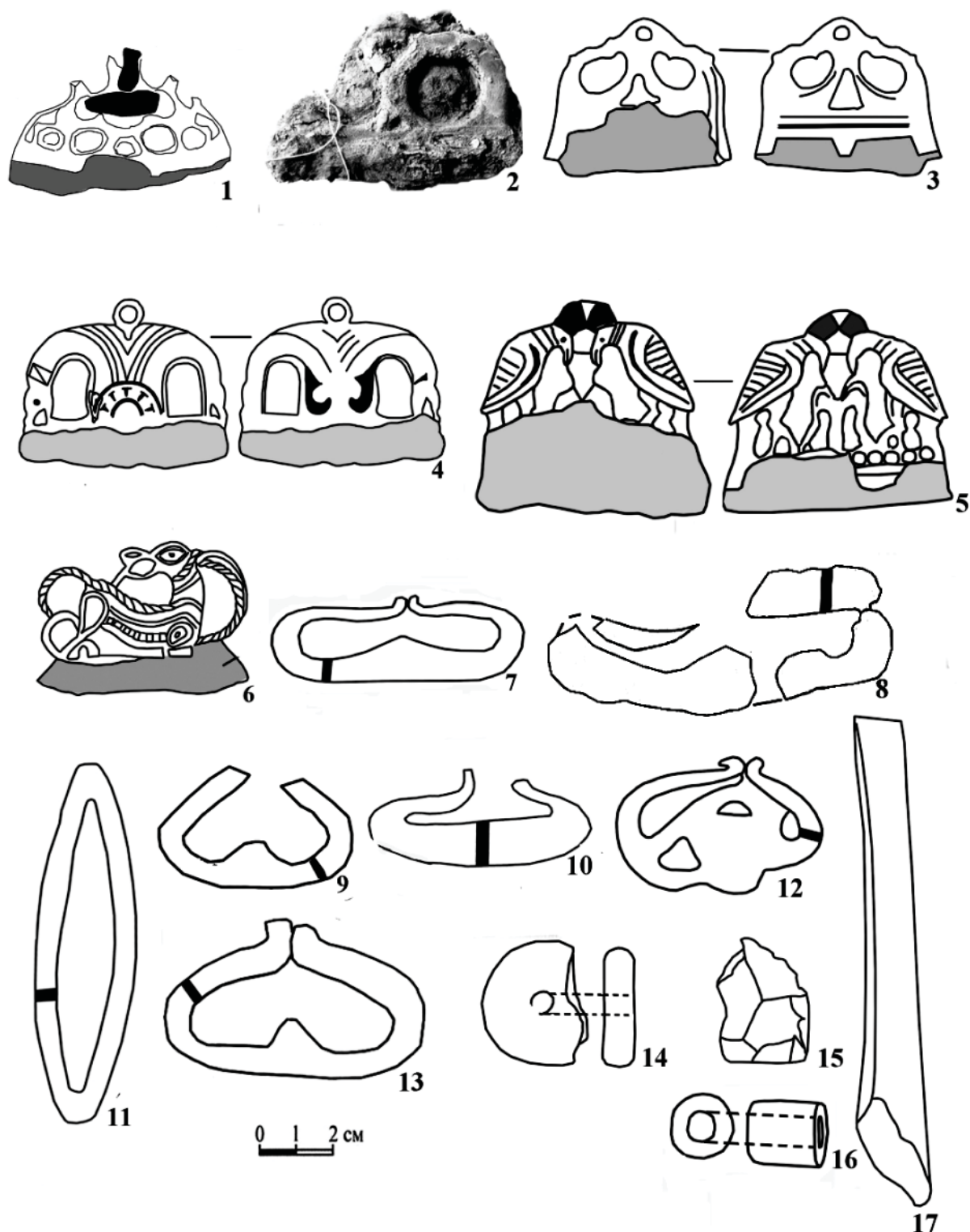

**Рис. 16.** 1, 9 – погребение 2; 2 – погребение 5; 3, 15, 17 – погребение 12; 4 – погребение 14; 5, 14 – погребение 6; 6, 13 – погребение 8; 7, 16 – погребение 7; 8, 10 – погребение 13; 11 – погребение 16; 12 – жертвенный комплекс 5; 10 – погребение 3. 1–6 – железо, цветной металл; 7–13, 16 – железо; 14 – керамика; 15, 17 – камень.

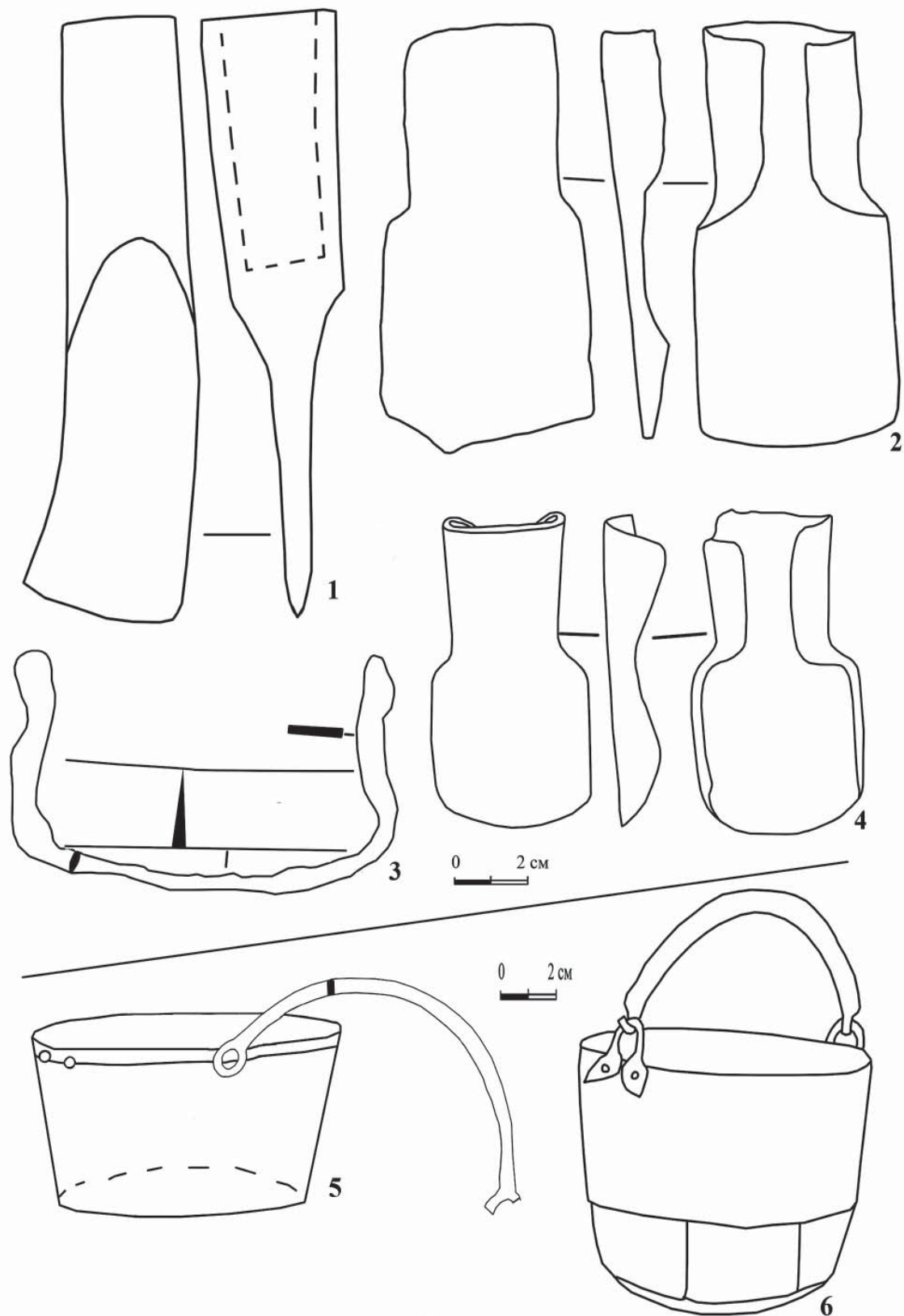

**Рис. 17:** 1 – топор, погребение 5; 2, 4 – мотыжки, погребение 12; 3 – скобель, погребение 12; 5 – котел, подъемный материал; 6 – котел, погребение 7. 1–4, 6 – железо; 5 – цветной металл, железо.

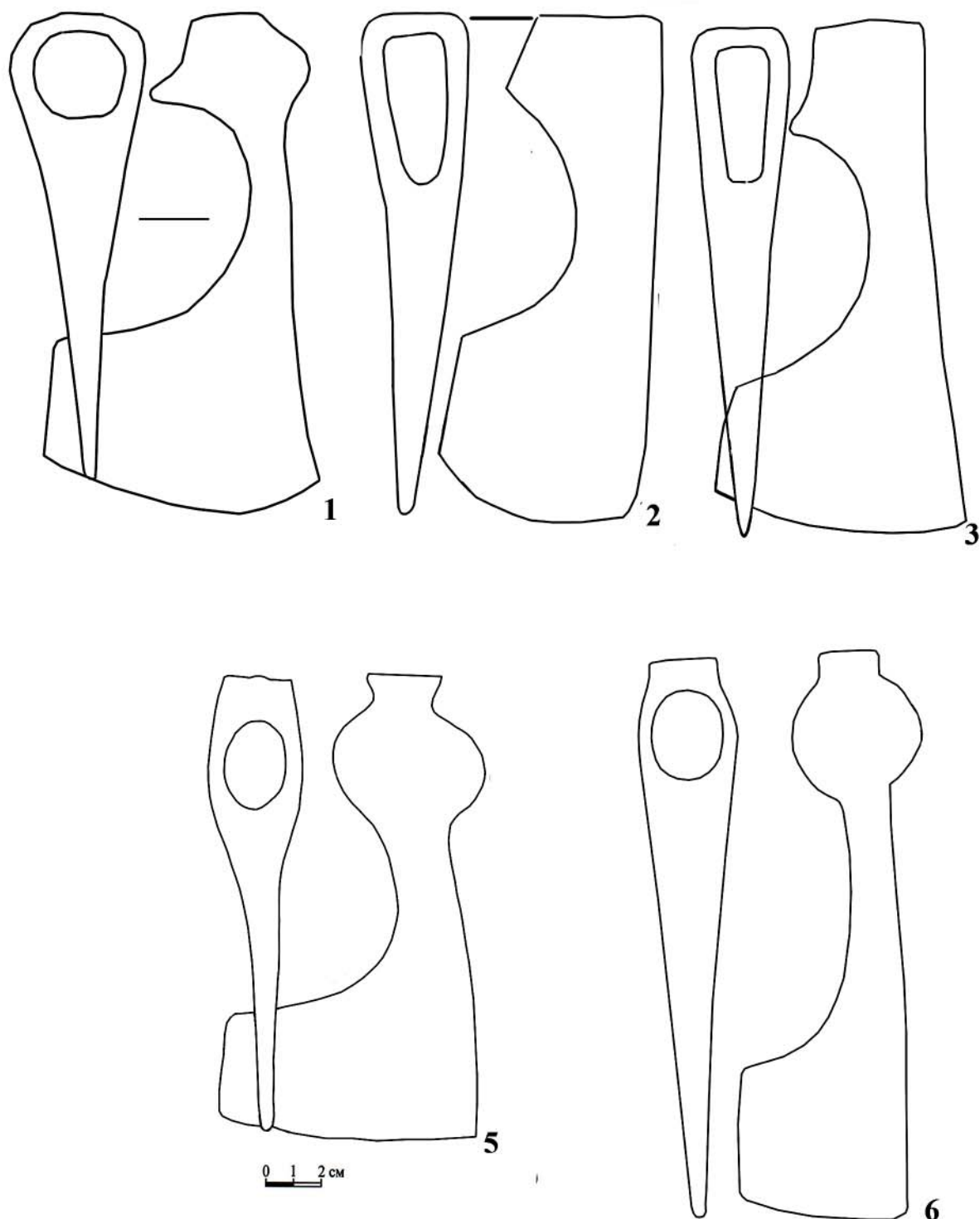

**Рис. 18.** Топоры: 1 – погребение 3; 2 – погребение 16; 3 – погребение 6; 5 – погребение 2; 6 – погребение 13. 1–6 – железо.

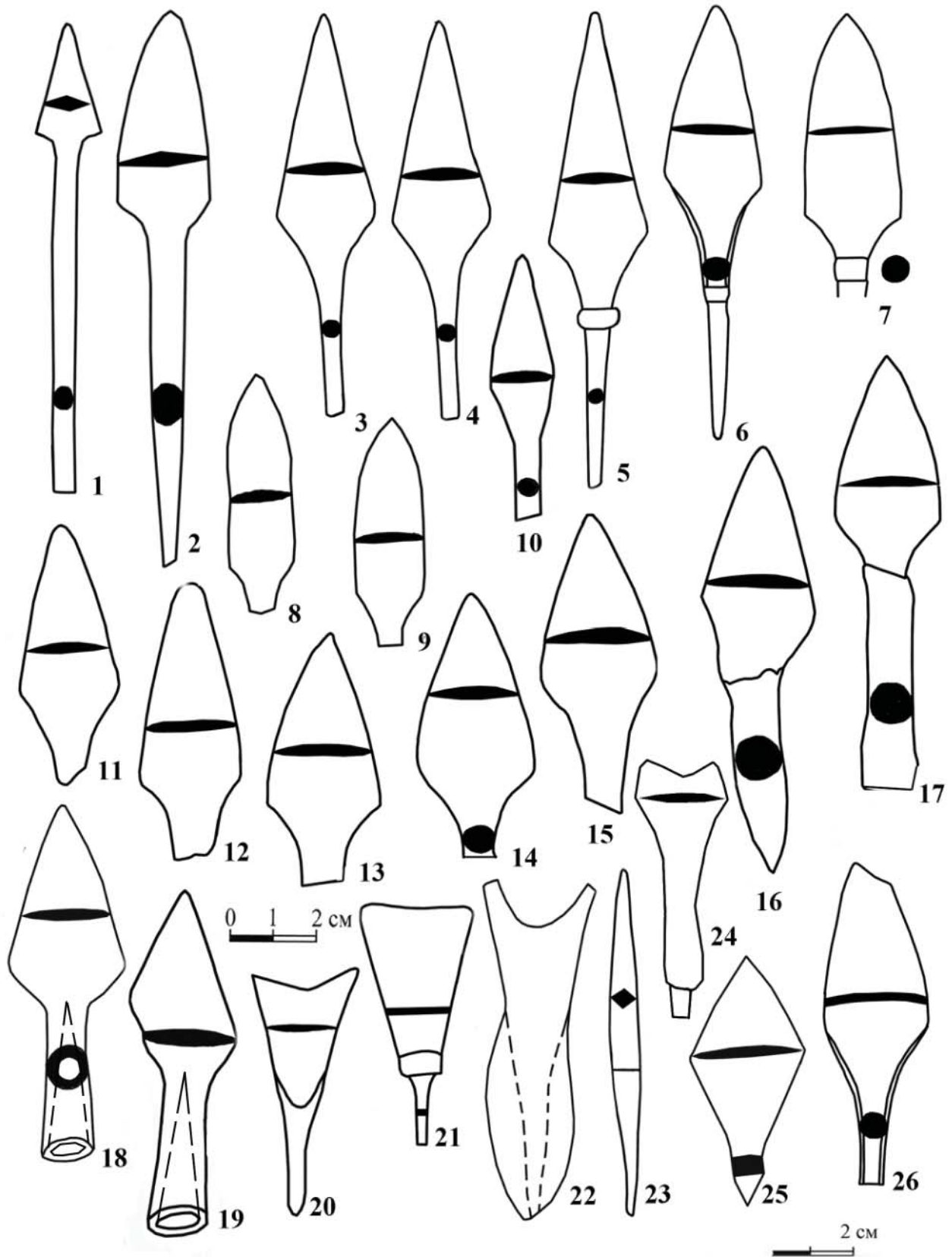

**Рис. 19.** Наконечники стрел: 1, 2, 8, 9 – погребение 3; 3–5, 23, 26 – погребение 10; 6, 7 – погребение 9; 10 – погребение 6; 11–17, 21 – погребение 8; 18, 25 – погребение 12; 19 – погребение 7; 20 – погребение 1; 22 – погребение 13; 24 – погребение 4. 1–26 – железо.



Рис. 20. Оружие: 1, 3 – погребение 5; 2 – погребение 7; 4 – подъемный материал; 1–4 – железо.



**Рис. 21.** Орудия труда: 1 – погребение 6; 2, 3 – погребение 1; 4, 20 – погребение 12; 5 – жертвенный комплекс 15; 6 – жертвенный комплекс 10; 7 – жертвенный комплекс 6; 8, 9, 13, 23 – жертвенный комплекс 5; 10 – жертвенный комплекс 12; 11 – погребение 8; 12 – погребение 17; 14, 16, 21, 22 – погребение 3; 15, 17 – погребение 14; 18 – погребение 5; 19 – погребение 7; 24 – жертвенный комплекс 11.

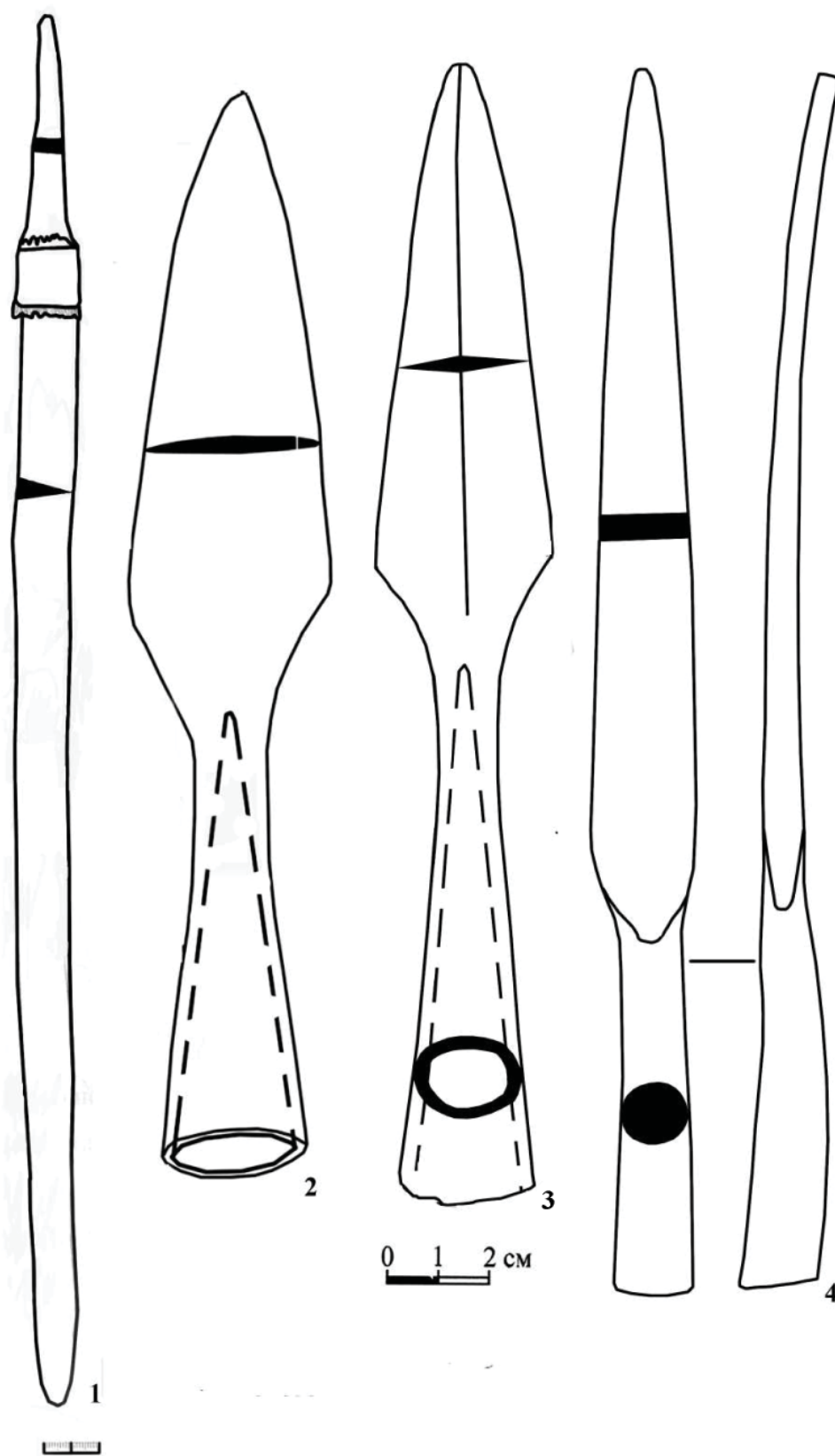
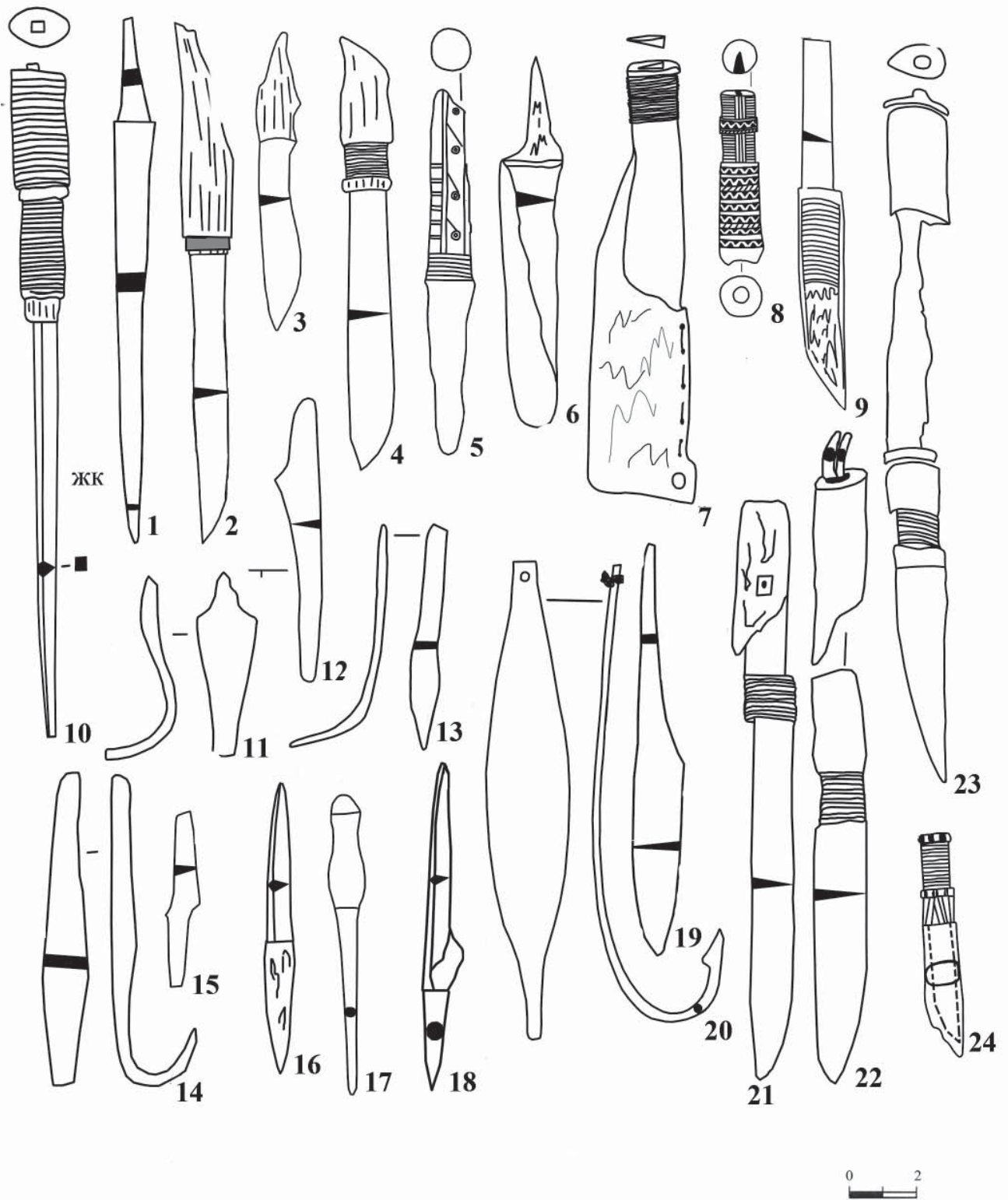
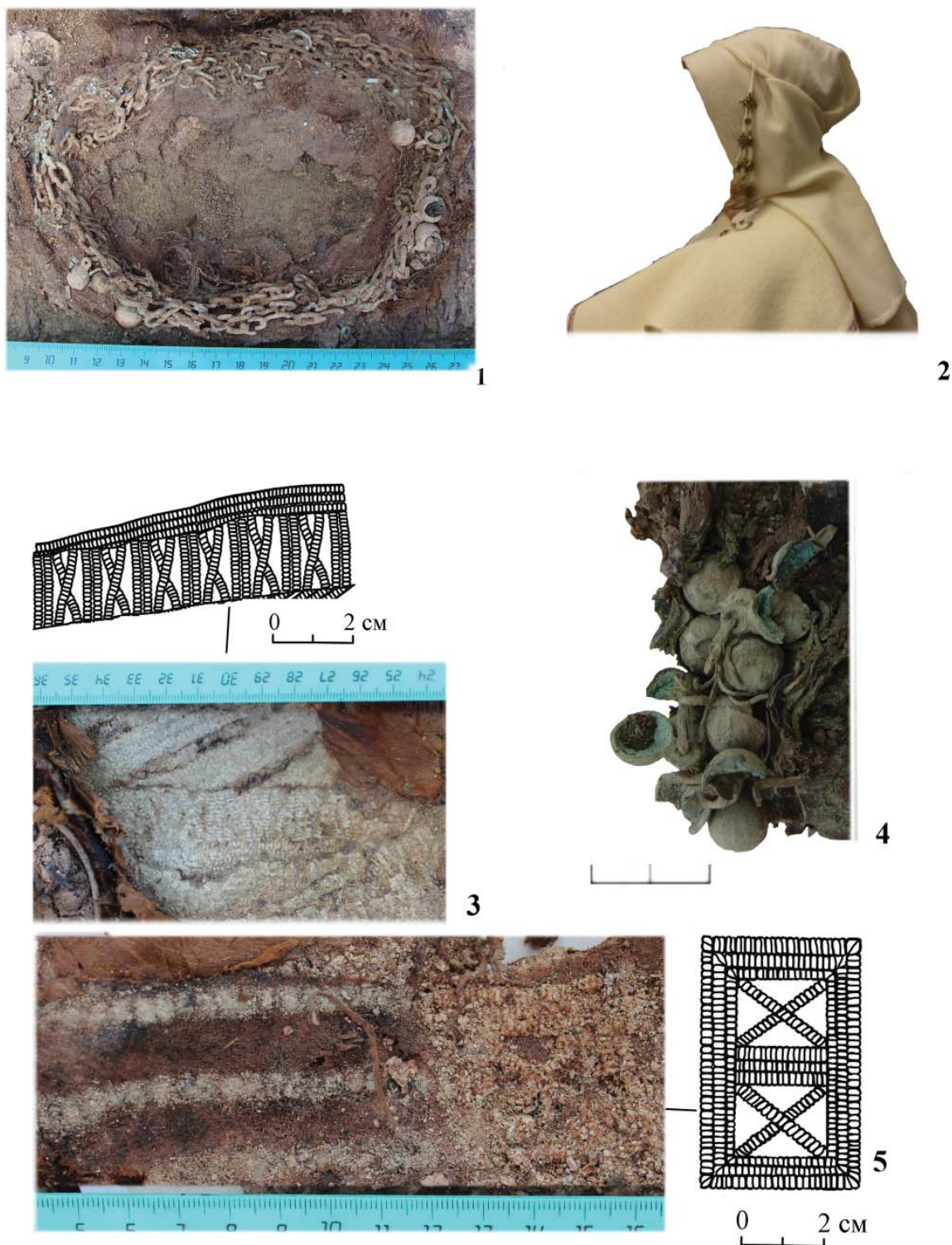

**Рис. 22.** Материалы к реконструкции костюмов: 1 – фрагмент головного убора из Русенихинского могильника; 2 – фрагмент реконструкции женского финского костюма эпохи Калевалы, представленный Ассоциацией финских женщин на семинаре «От древних одежд к современной моде». 4 – поясные подвески; 3, 5 – фрагменты вышивки. 1, 4 – погребение 6; 3 – жертвенный комплекс 5; 5 – жертвенный комплекс 6.



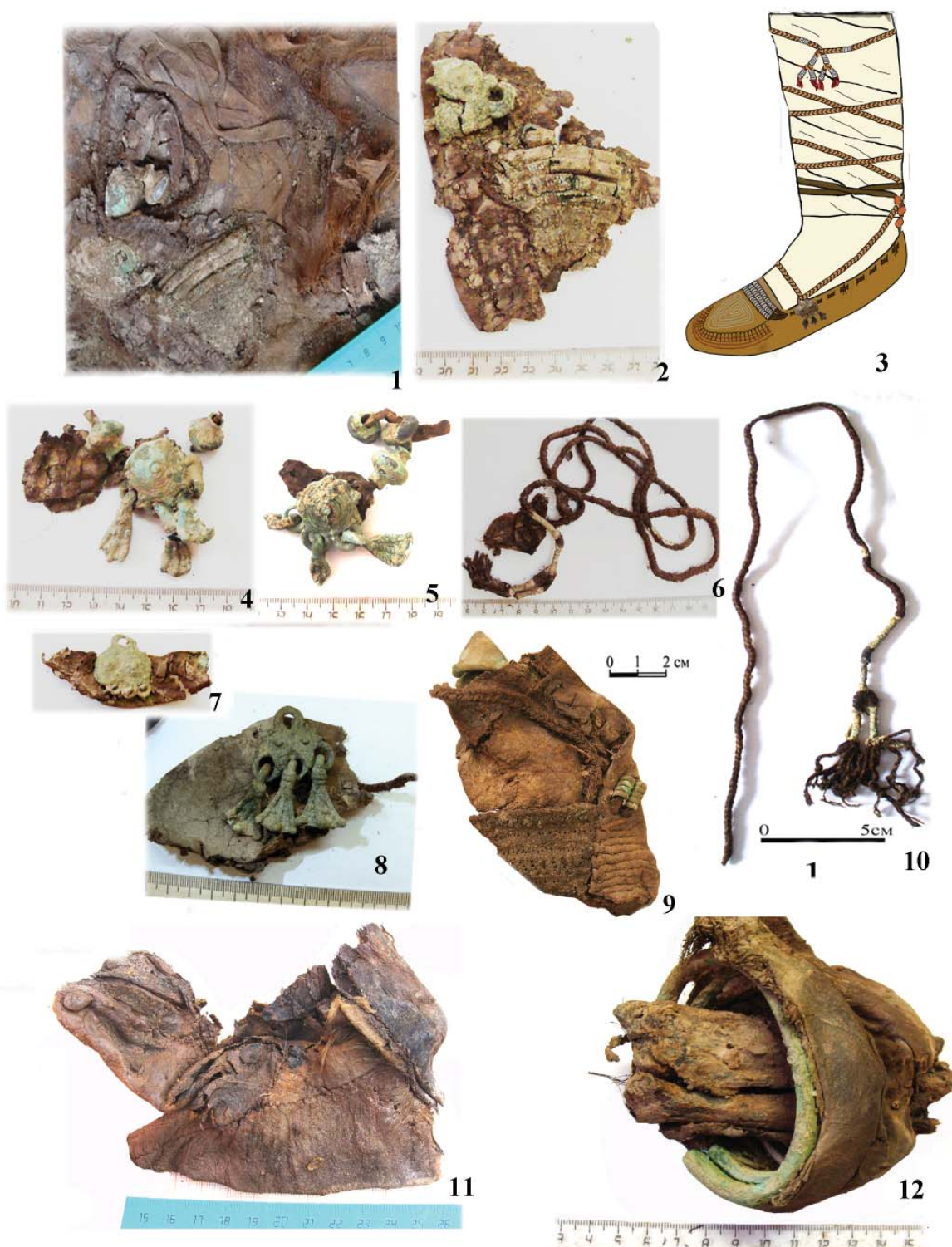

**Рис. 23.** Материалы к реконструкции костюмов. 1–10 – детали и украшения обуви: 2, 9 – носок обуви; 4, 5 – обувные пяточные привески; 7, 8 – обувные боковые привески; 6, 10 – шнуры (1, 7, 10 – жертвенный комплекс 5; 8, – жертвенный комплекс 9; 3 – реконструкция по материалам жертвенного комплекса 5); 11 – рукавица; 12 – манжет рукава.

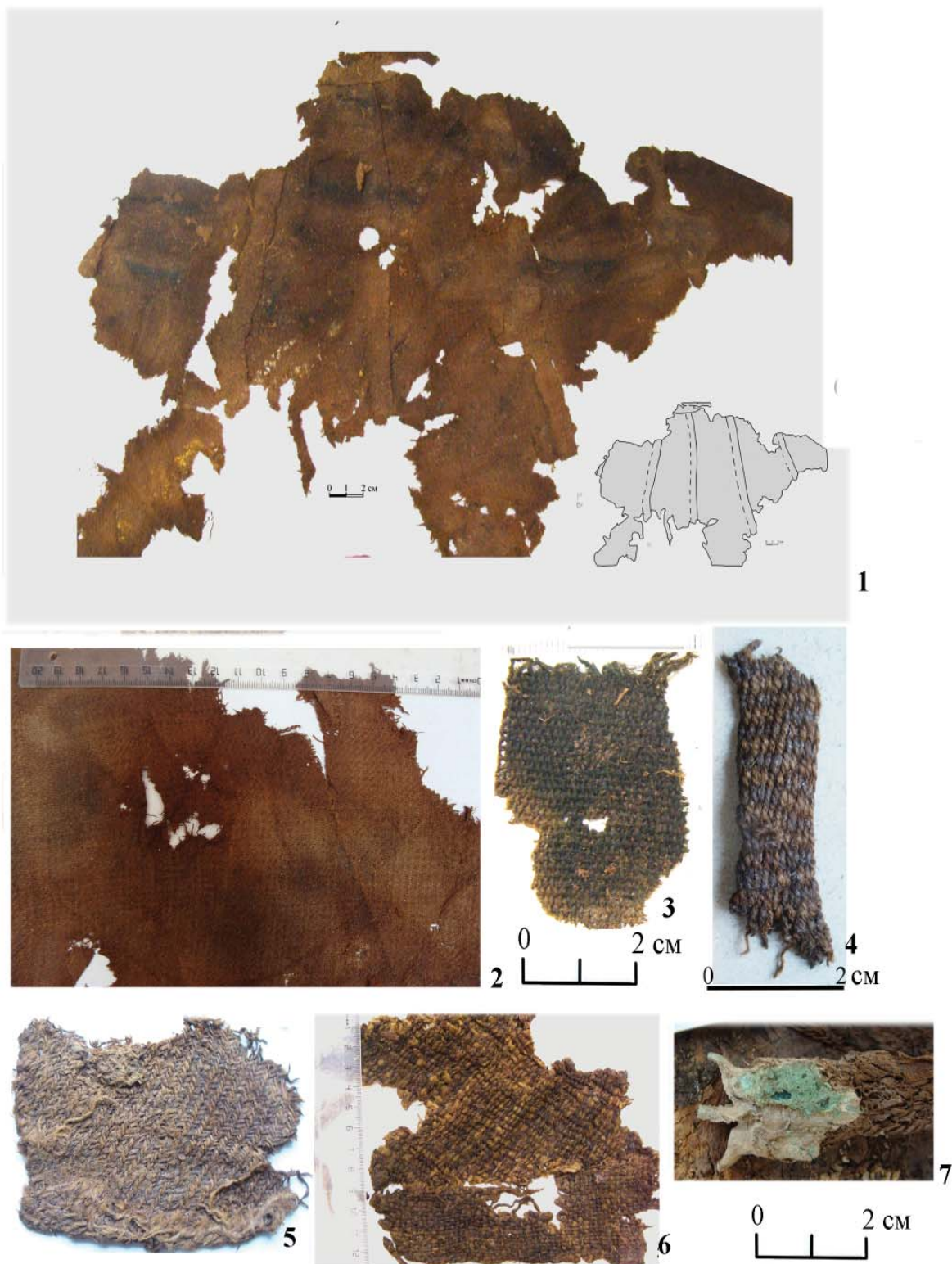

**Рис. 24.** Фрагменты тканей: 1, 2, 5 – жертвенный комплекс 6; 3, 4, 7 – жертвенный комплекс 7; 7 – погребение 6.



**Рис. 25.** Реконструкция женских костюмов: 1 – погребение 6, платье; 2 – погребение 6, верхняя одежда; 3 – погребение 2, платье; 4 – погребение 2, верхняя одежда.



Рис. 26. Реконструкция мужских костюмов: 1 – жертвенный комплекс 6;  
2 – погребение 8; 3 – погребение 3.



Рис. 27. Реконструкция поясов: А – погребение 1; Б – погребение 3.

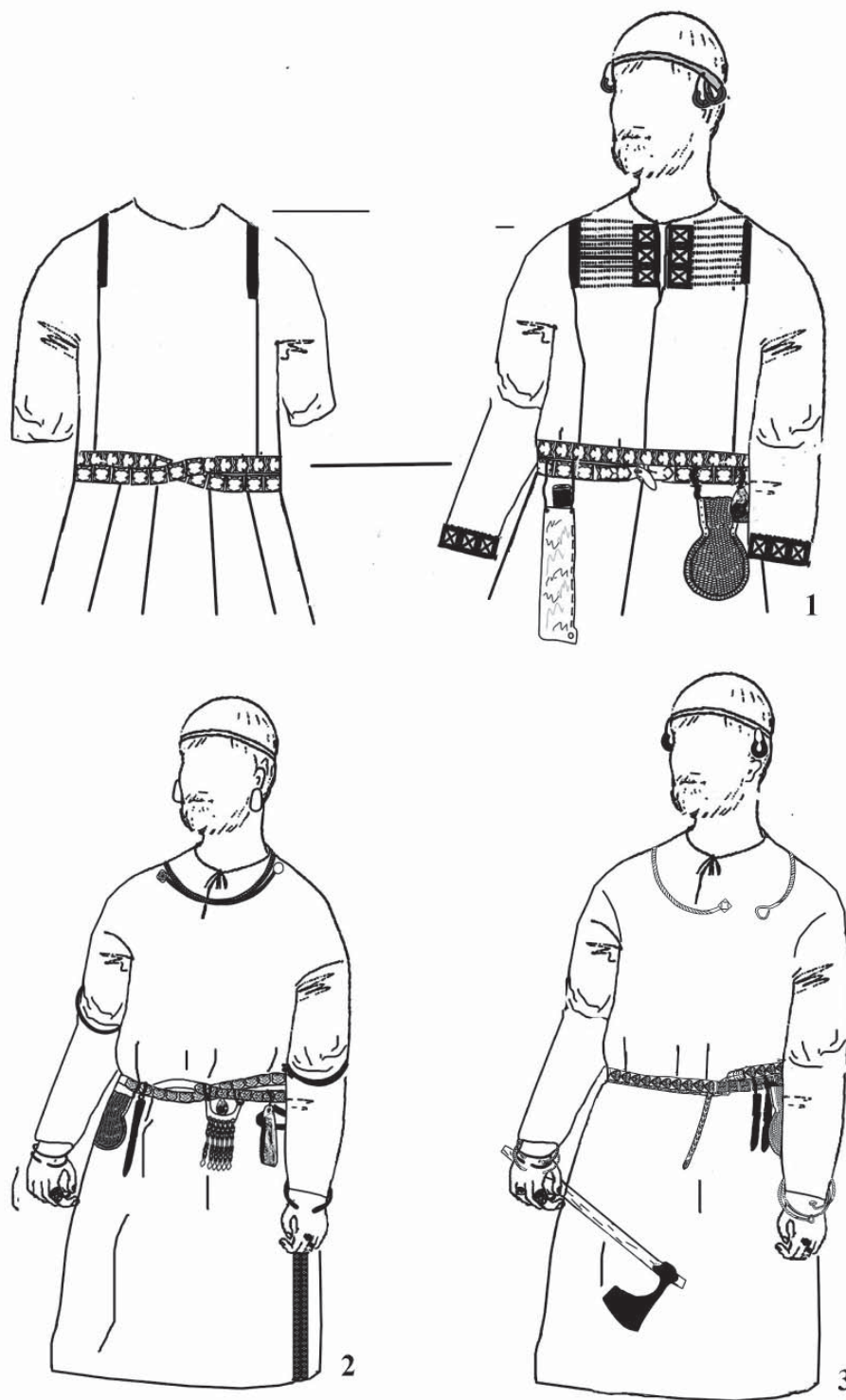

Рис. 28. Реконструкция пояса, погребение 5.

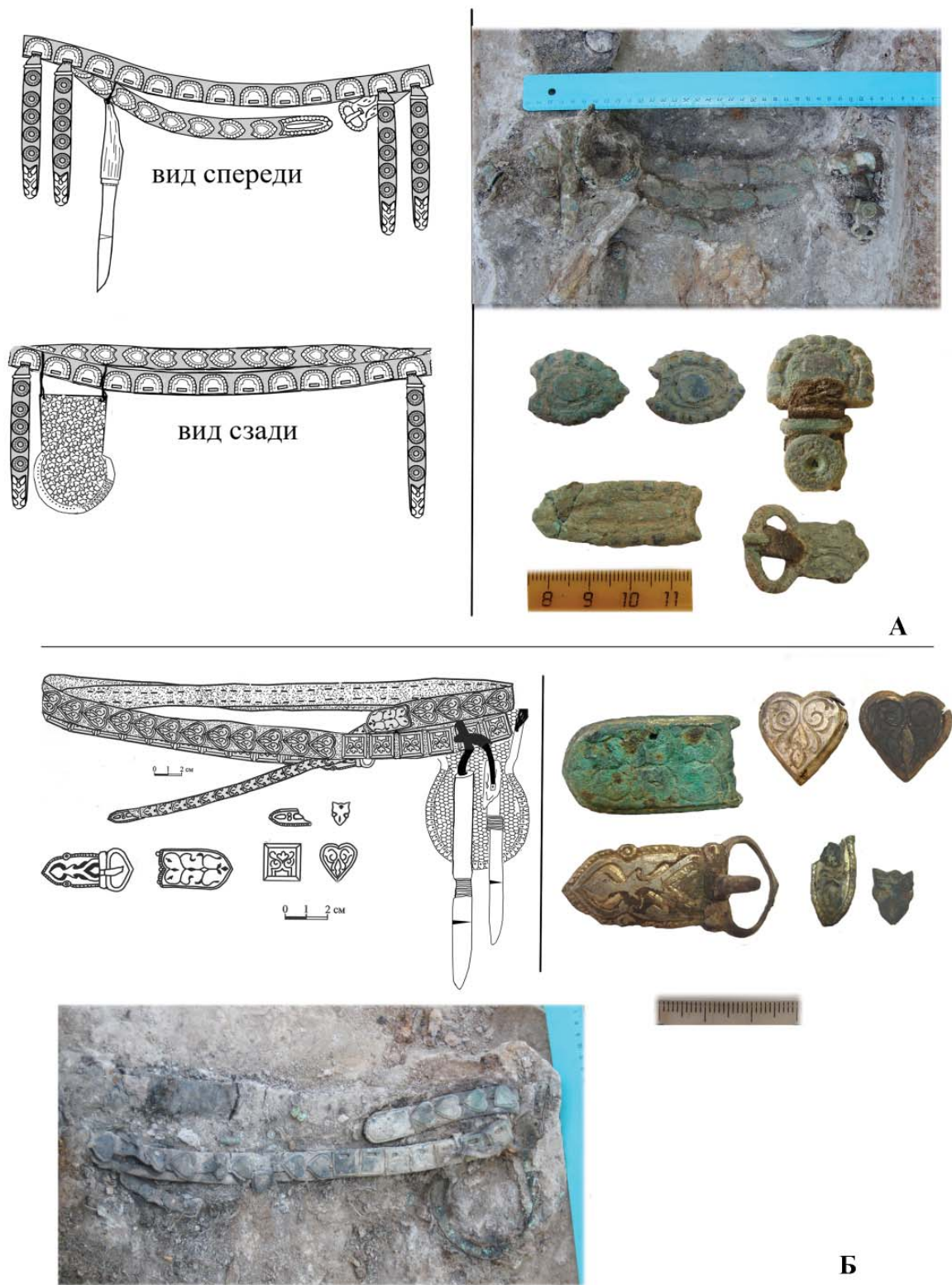

Рис. 29. Погребение 1: 1, 2, 4–6, 8–10, 17, 18 – железо; 3, 7 – железо, дерево; 11–15, 19–22 – цветной металл; 16 – кожа, цветной металл.

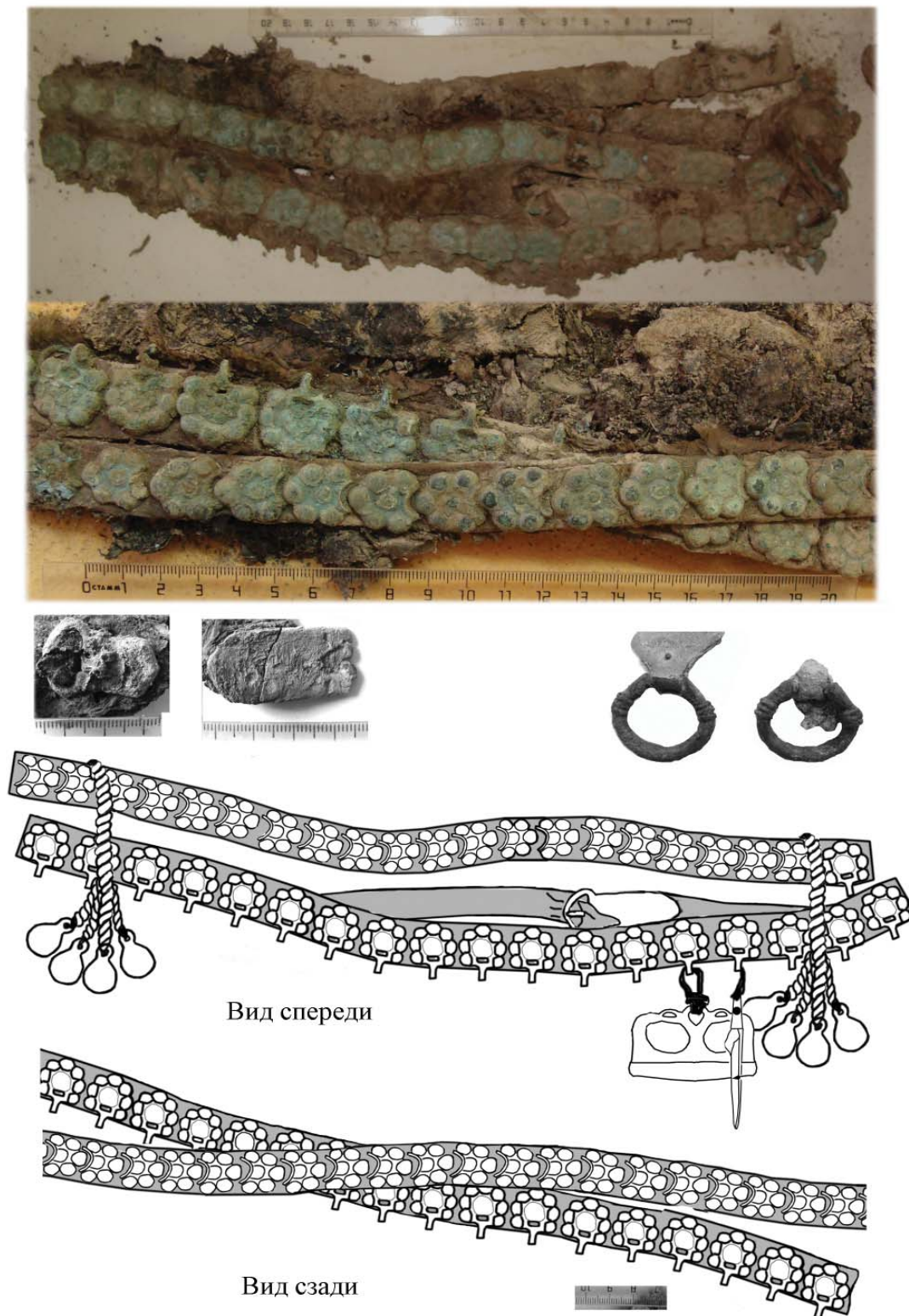

Рис. 30. Погребение 2: 1, 2, 4, 6–8, 10–13, 15–19 – цветной металл; 3, 5, 9 – железо; 14 – цветной металл, железо.



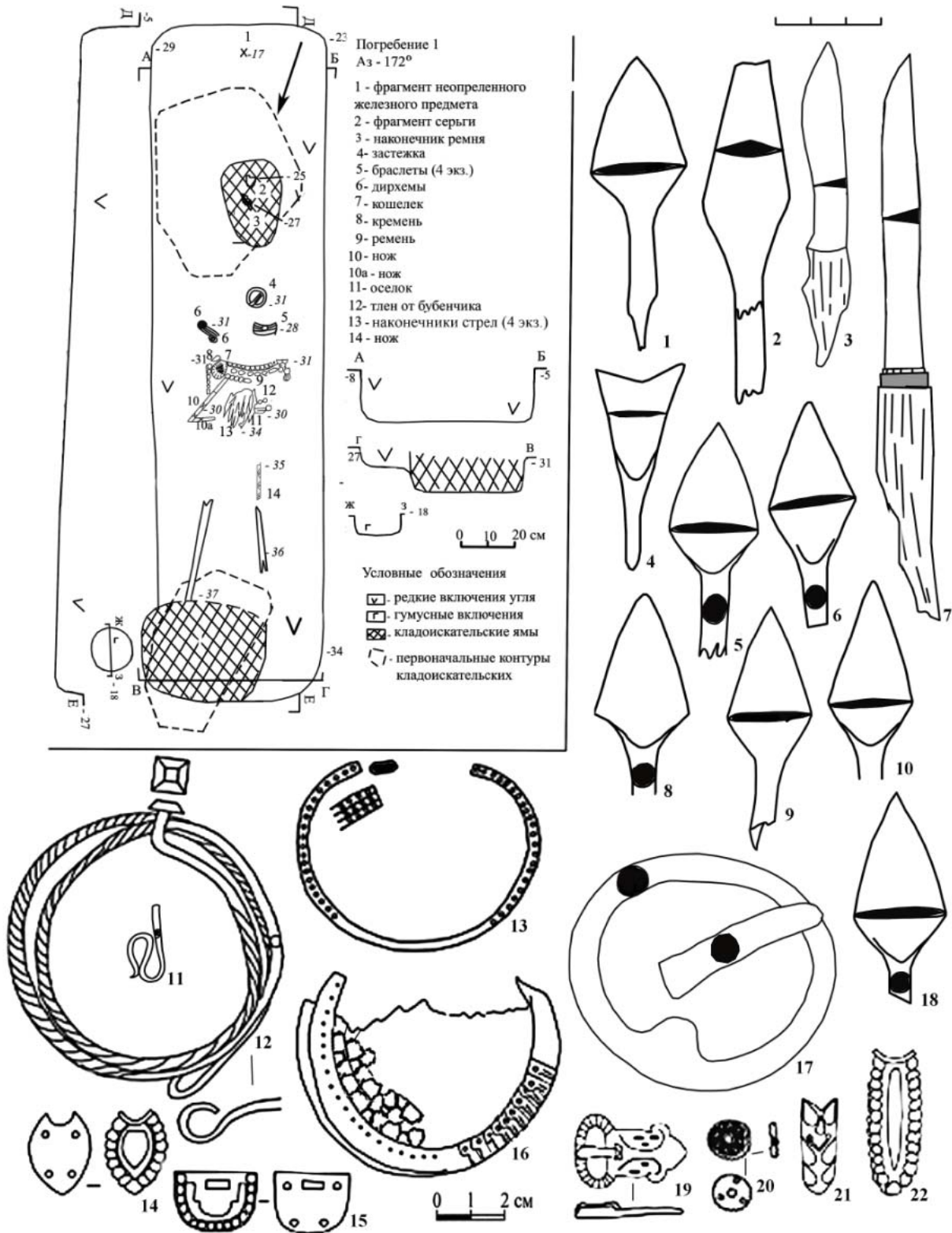

Рис. 31. Погребение 3: 1– железо; 2–18 – цветной металл.

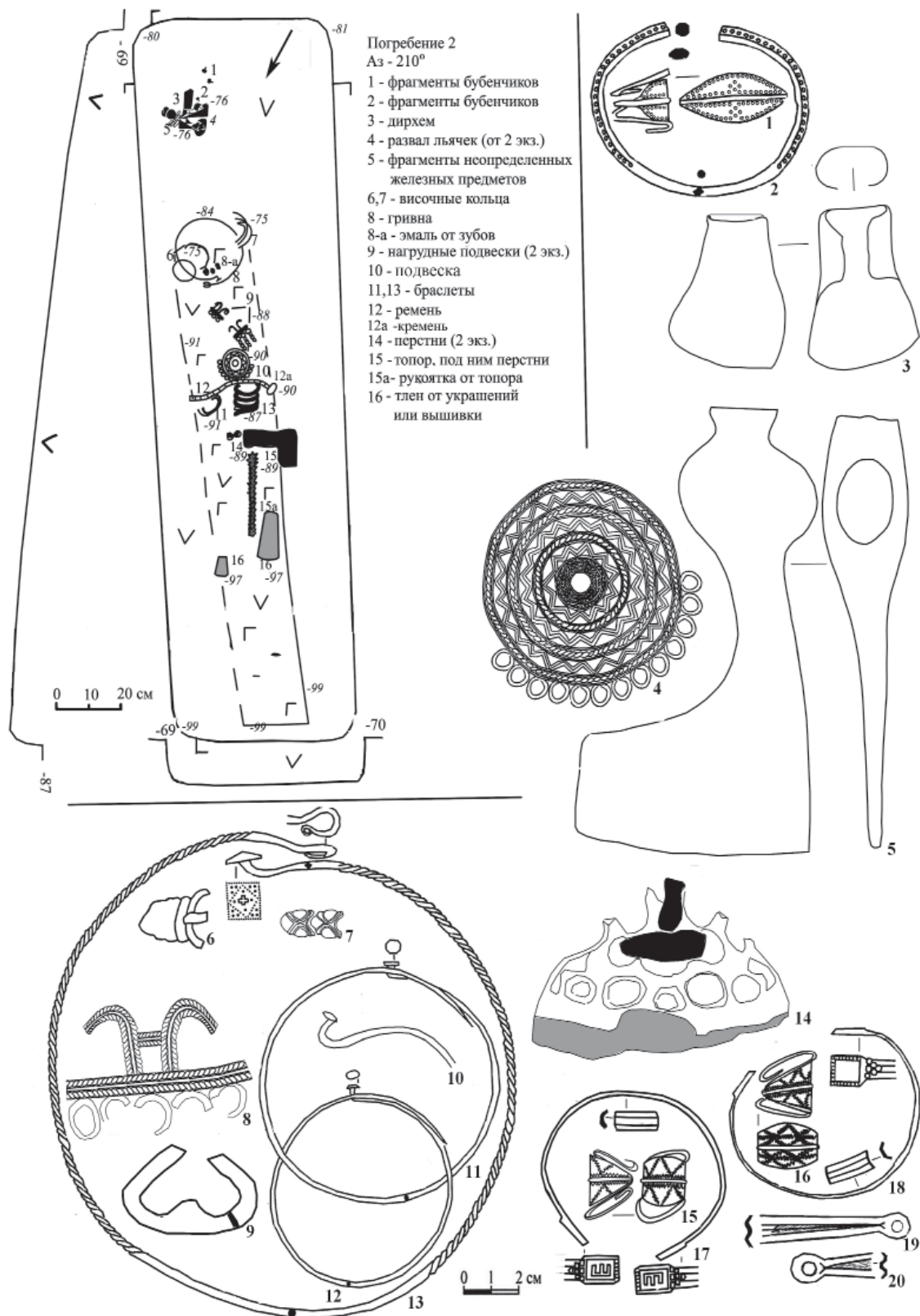

**Рис. 32.** Погребение 3 (продолжение): 1–4, 7, 9, 11, 13, 15–22 – железо; 5, 6, 14 – железо, цветной металл, дерево; 12 – кожа, цветной металл; 8 – рог; 10 – кремль.

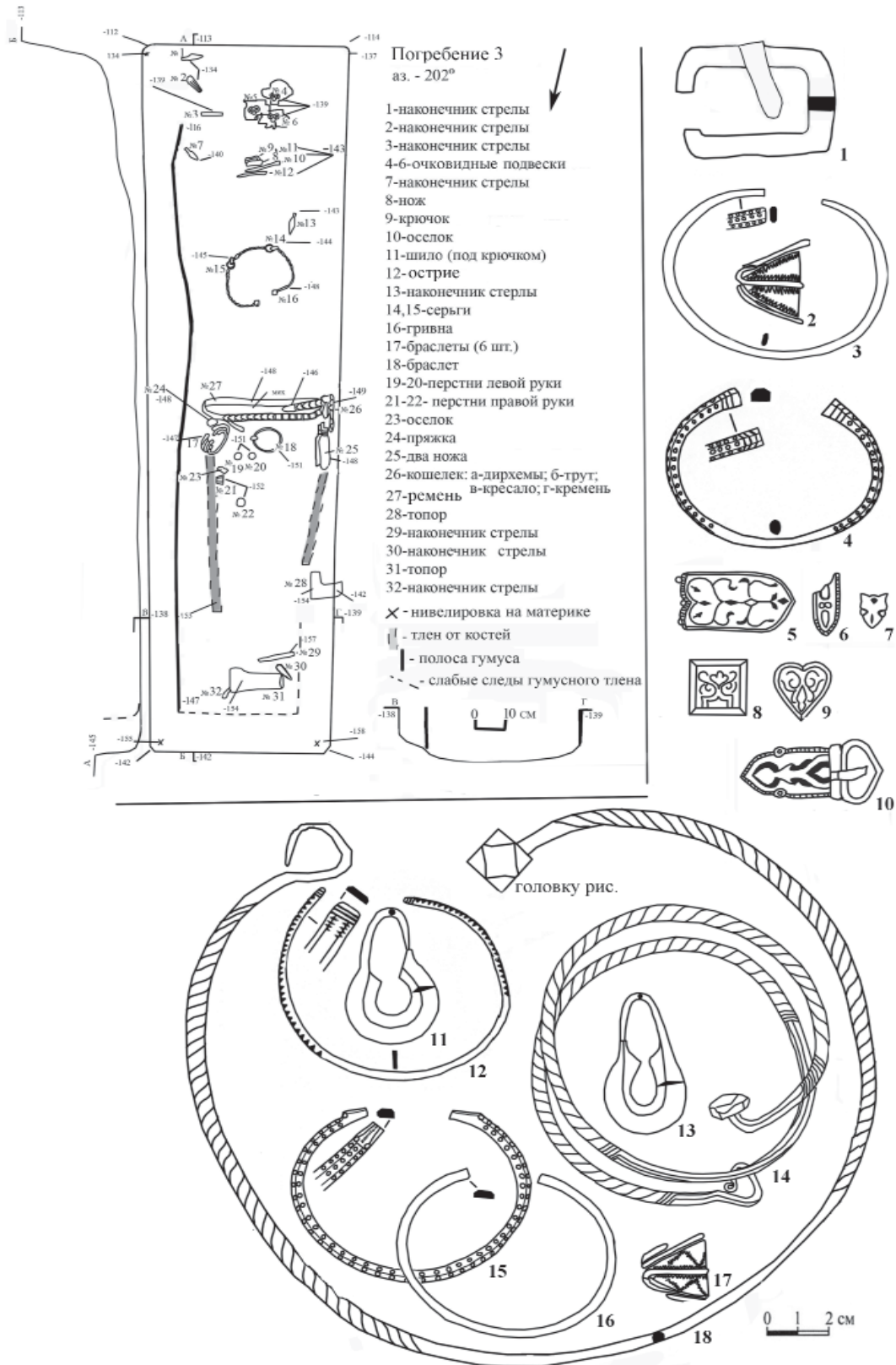
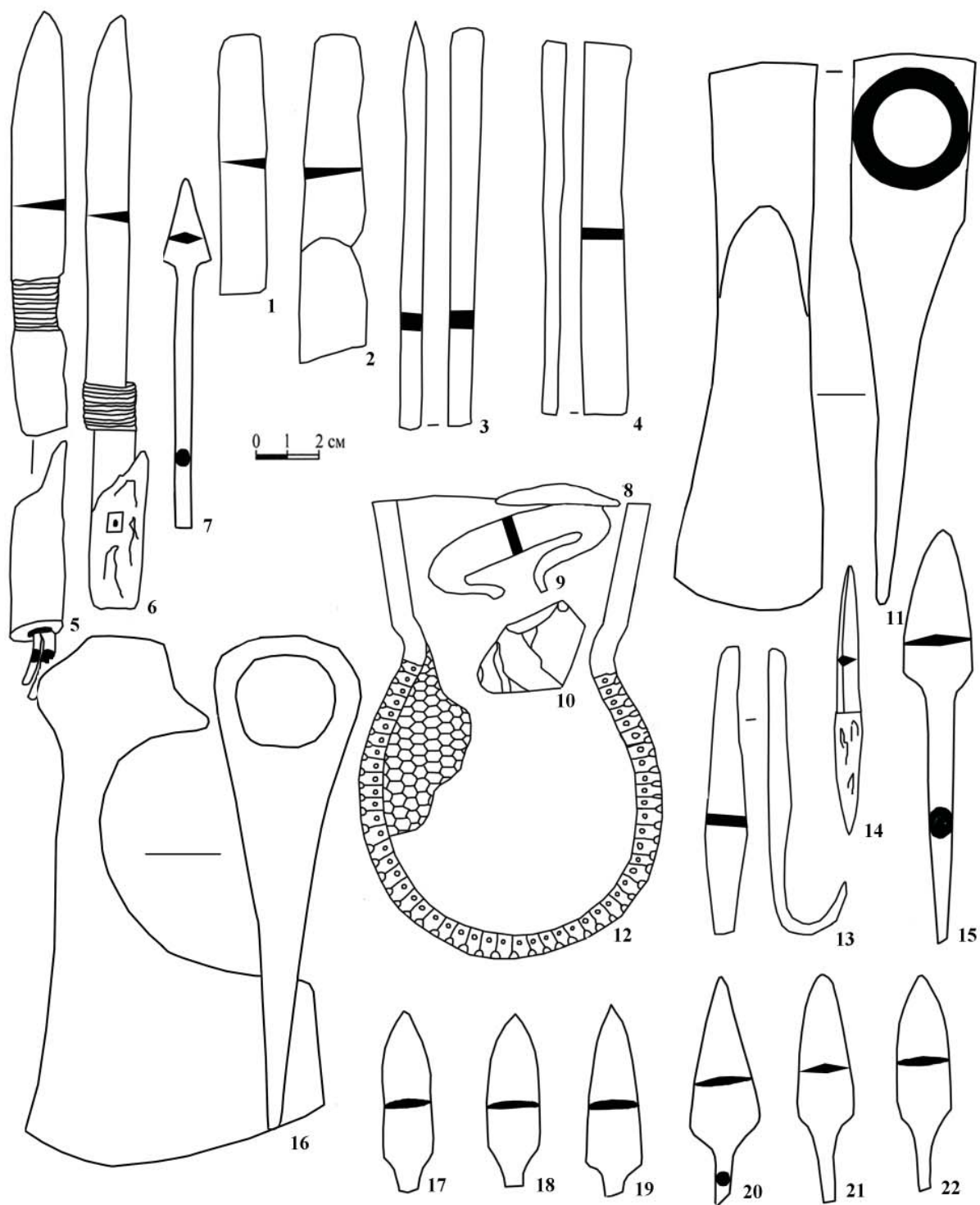

Рис. 33. Погребение 4: 1–3, 6–11, 14–16 – цветной металл; 4, 5, 12, 13, 17–19 – железо.



**Рис. 34:** Погребение 5: 1–3, 9–11, 15–19 – цветной металл; 4 – цветной металл, железо; 6, 7, 12, 14 – железо; 8 – железо, дерево.

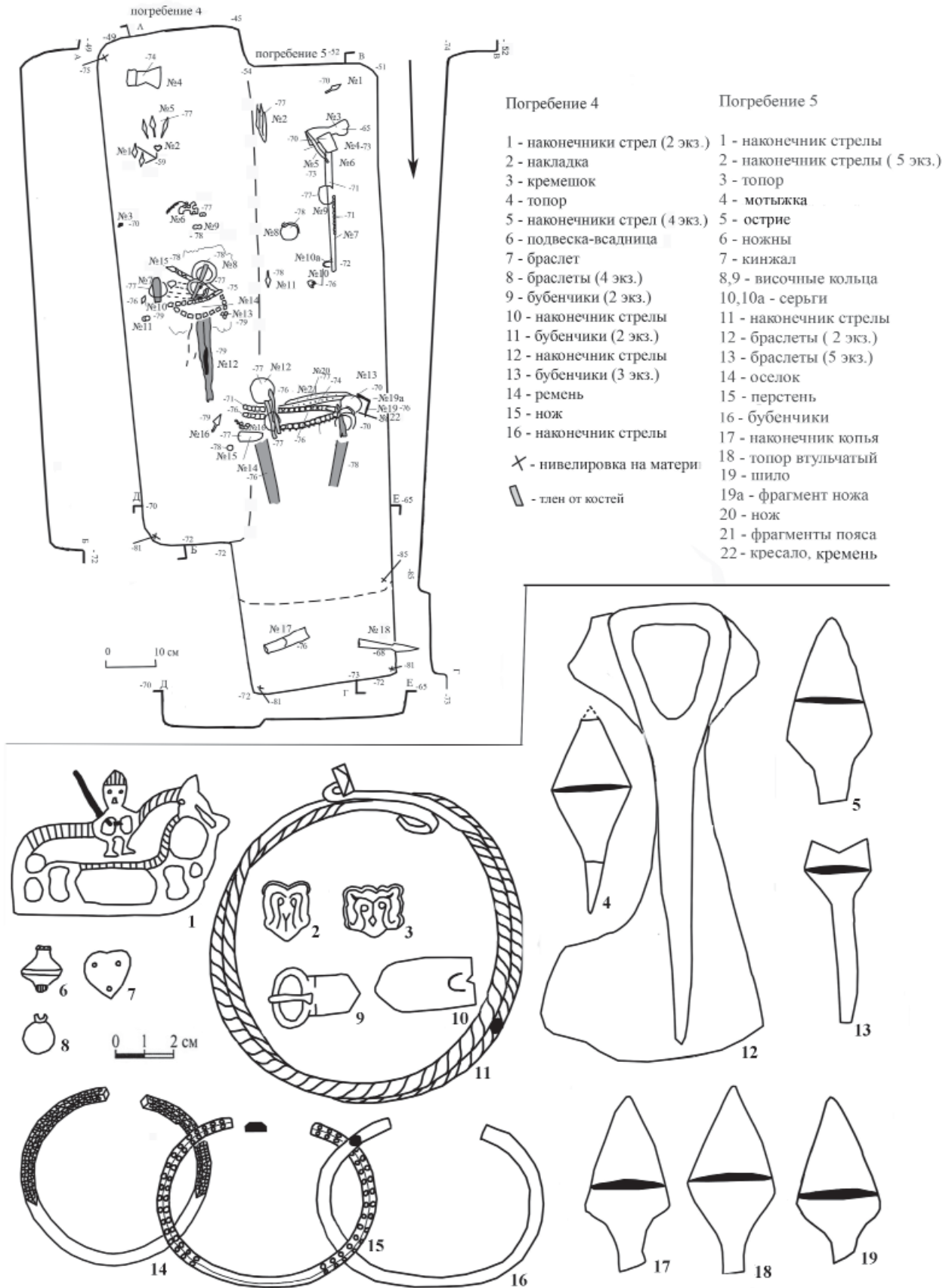
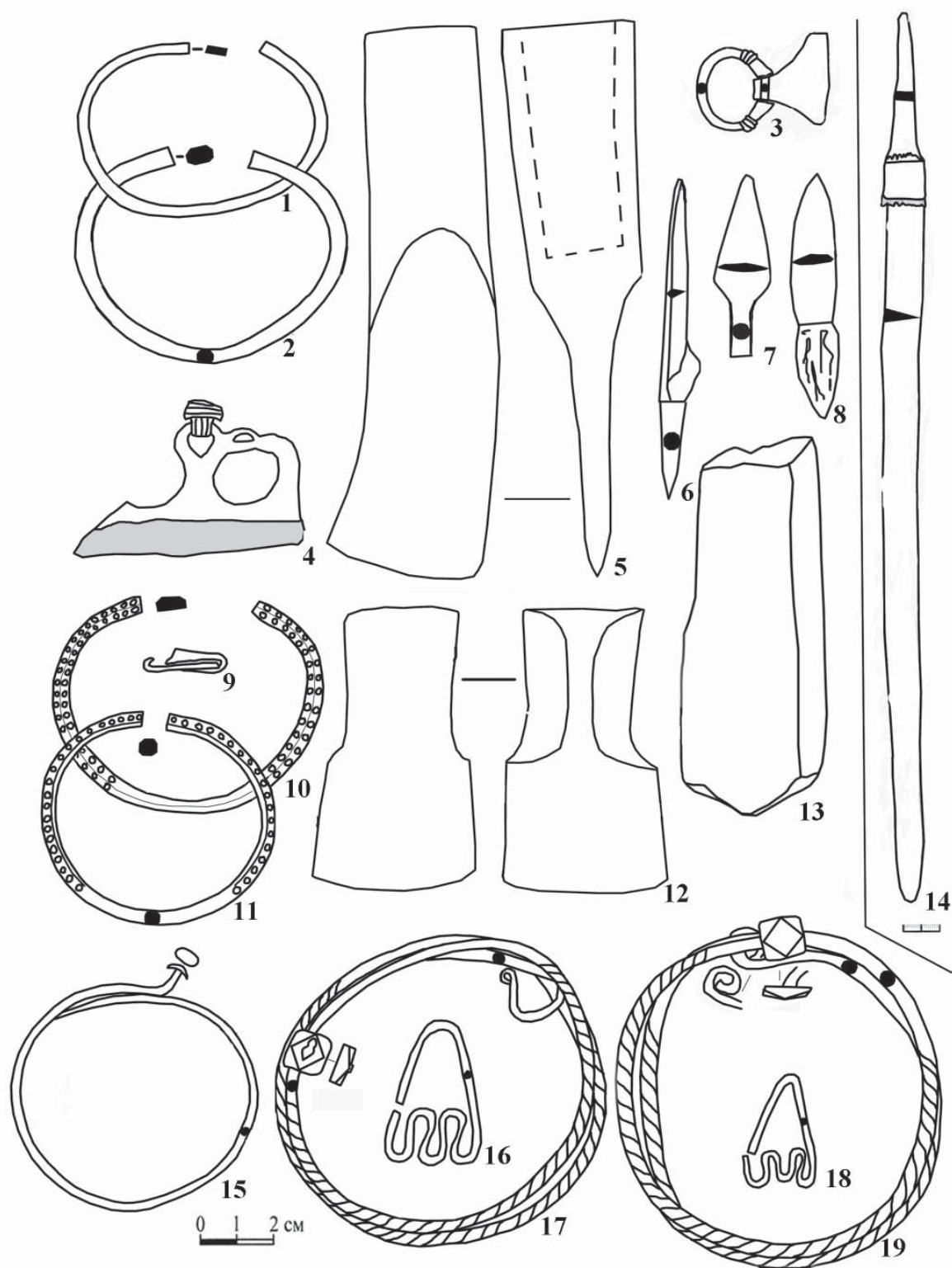

Рис. 35. Погребение 6: 1–4, 9, 10 – цветной металл; 5 – стекло; 6 – кость; 7 – цветной металл, кость, кожа; 8 – известняк.



**Рис. 36:** 1, 2, 4–10 – погребение 5; 3, 11–15 – погребение 6. 1–6, 8–11, 13 – железо; 7 – железо, дерево; 12 – камень; 14, 15 – керамика.

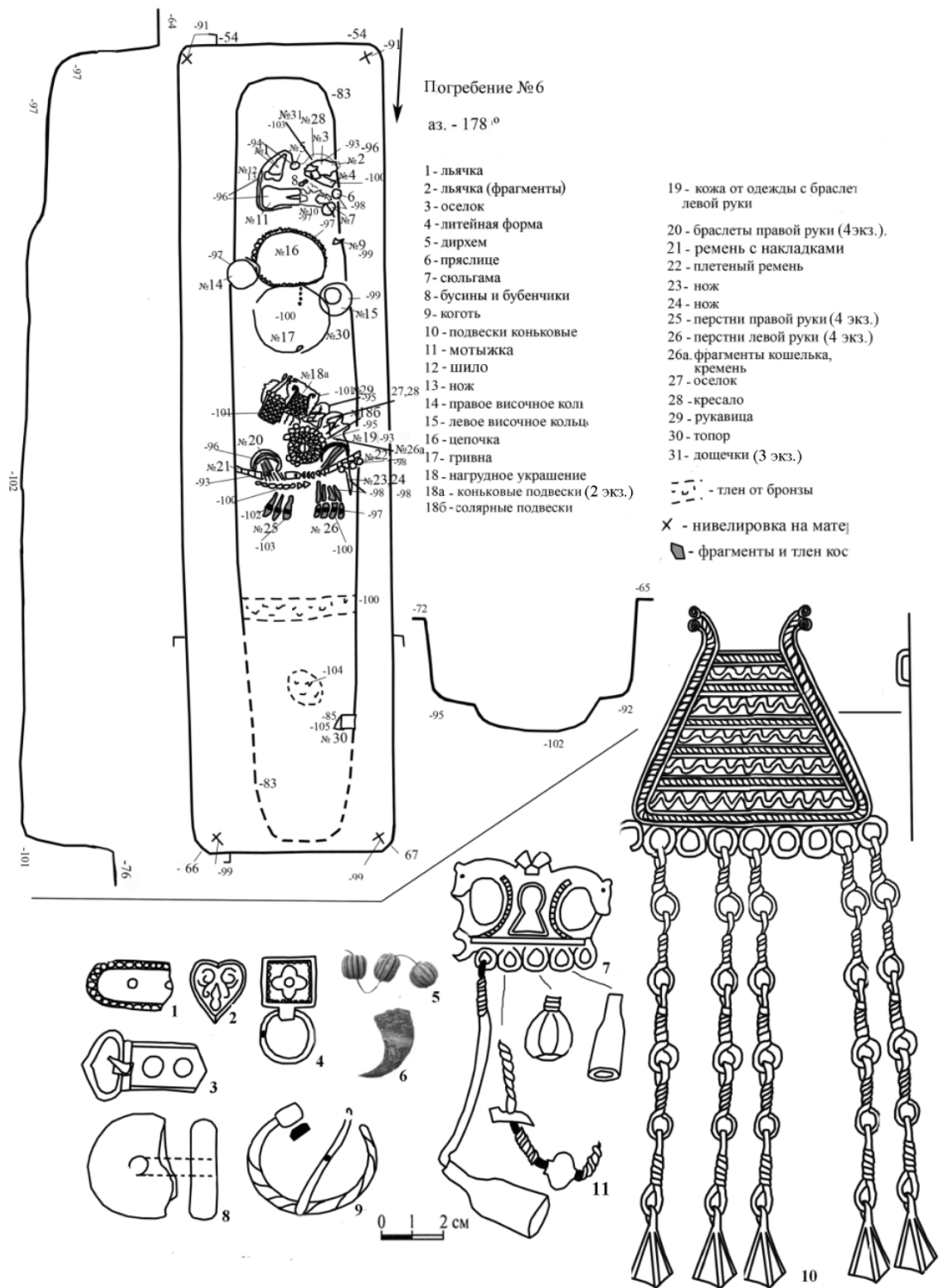
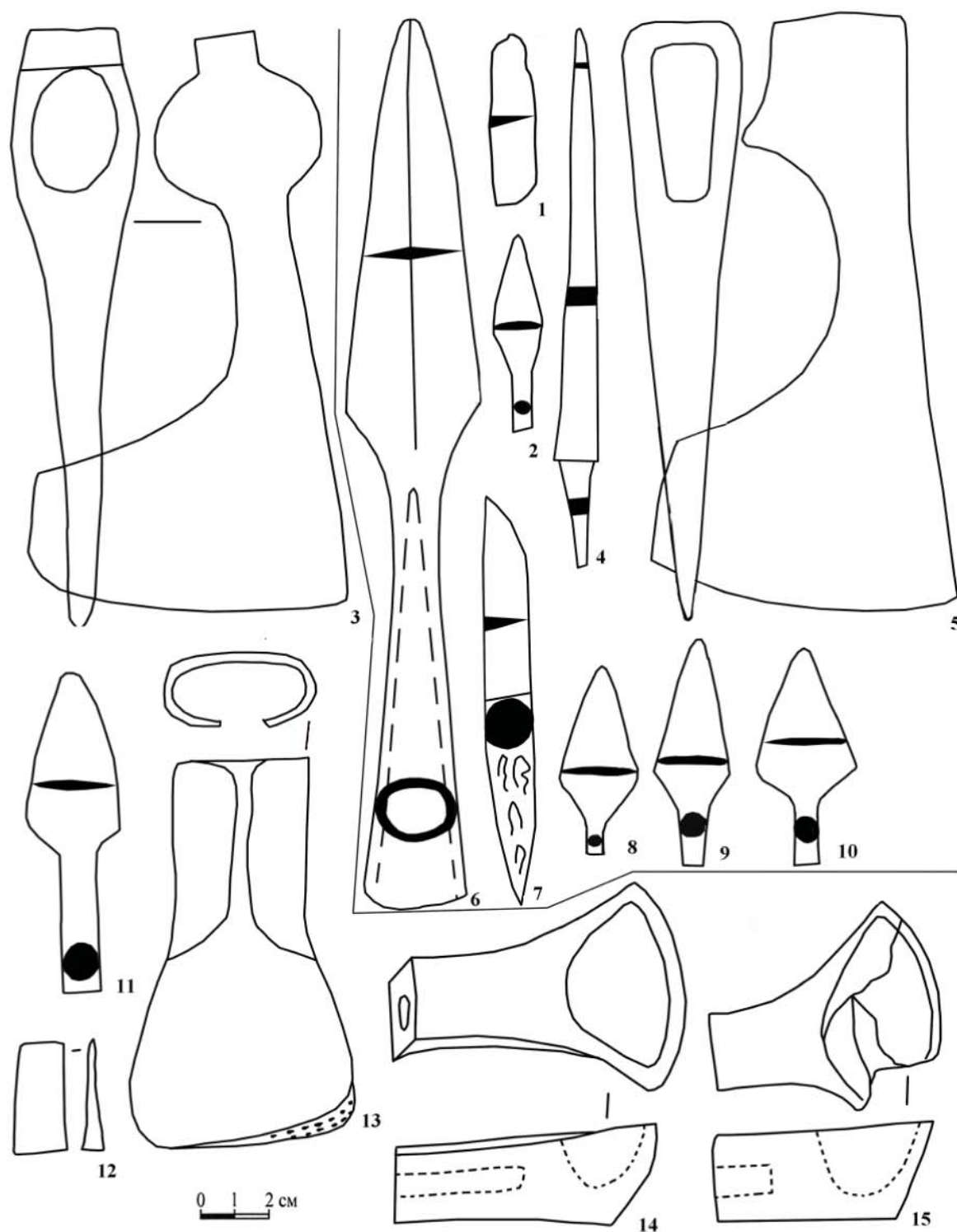
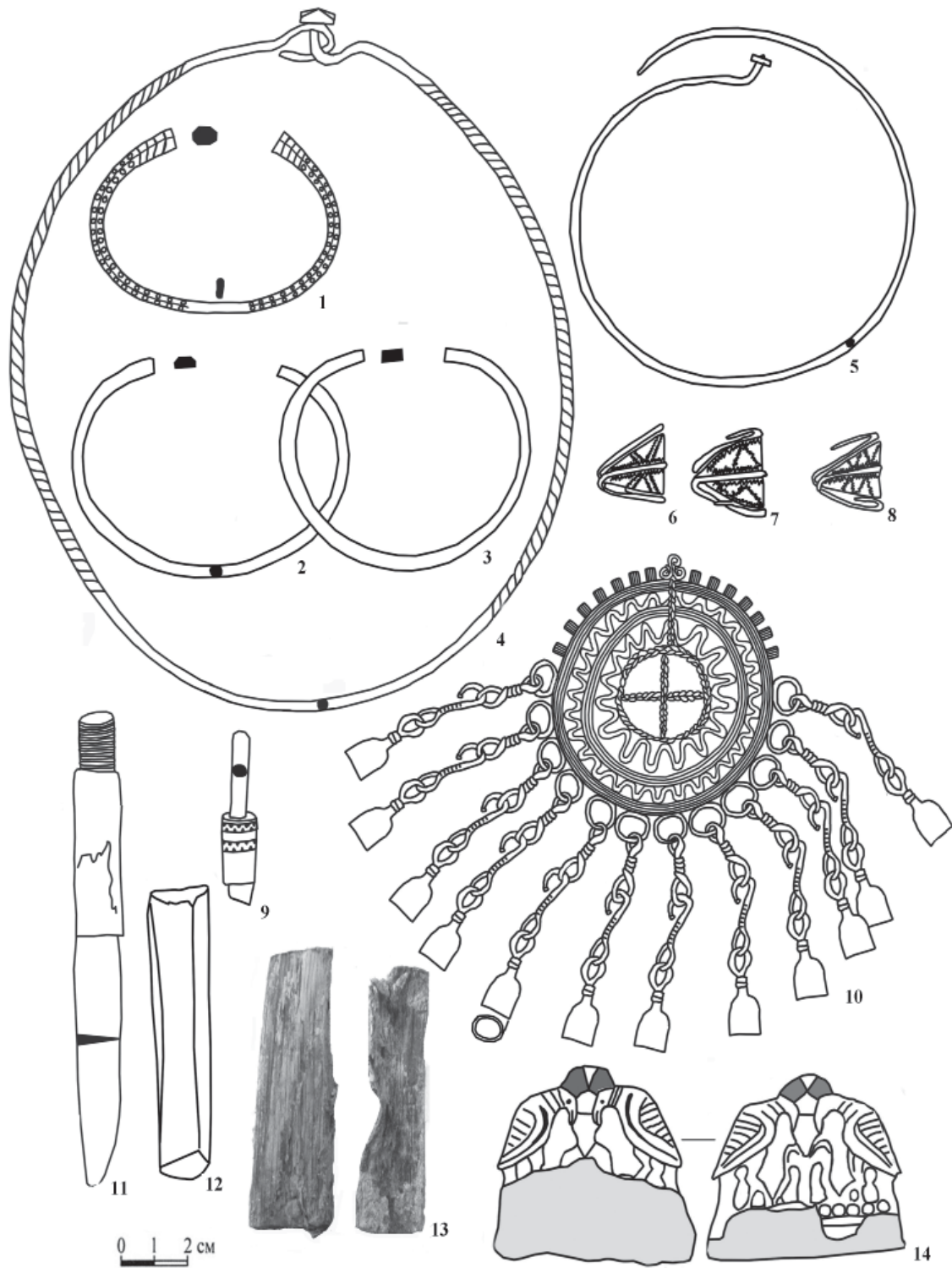

**Рис. 37.** Погребение 6 (продолжение): 1–8, 10 – цветной металл; 9 – железо, кость; 11 – железо, цветной металл, дерево; 12 – камень; 13 – дерево; 14 – железо, цветной металл, железо.

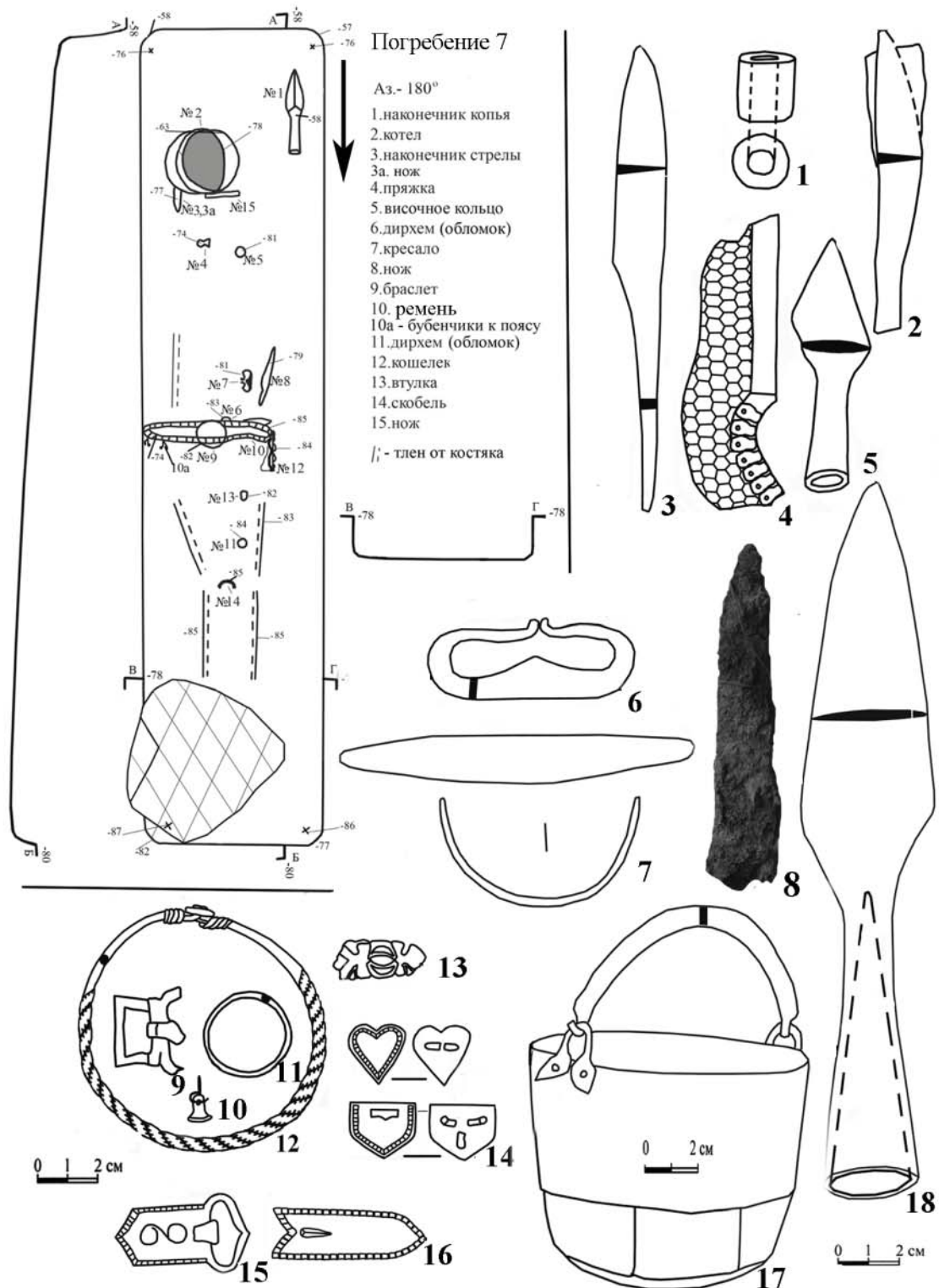

**Рис. 38.** Погребение 7: 1-3, 5-8, 17, 18 – железо; 4 – кожа, цветной металл; 9-16 – цветной металл.





Рис. 39. Погребение 8: 1–6, 8, 9, 11–15, 17–19 – цветной металл; 7 – железо, цветной металл; 10 – железо; 16 – цветной металл, камень.



**Рис. 40.** Погребение 8 (продолжение): 1–7, 11–16 – железо; 8 – железо, цветной металл; 9, 10 – железо, дерево.

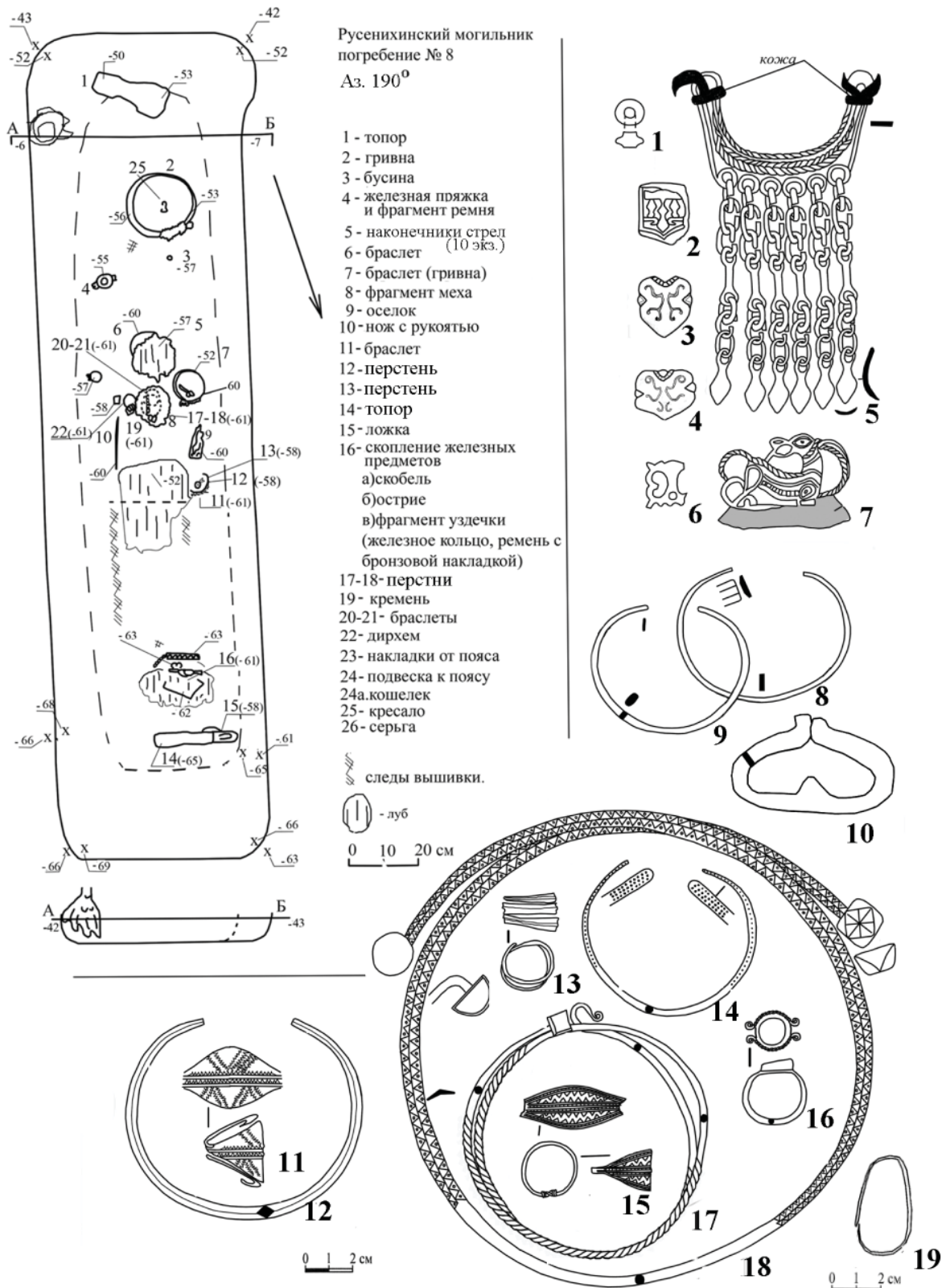
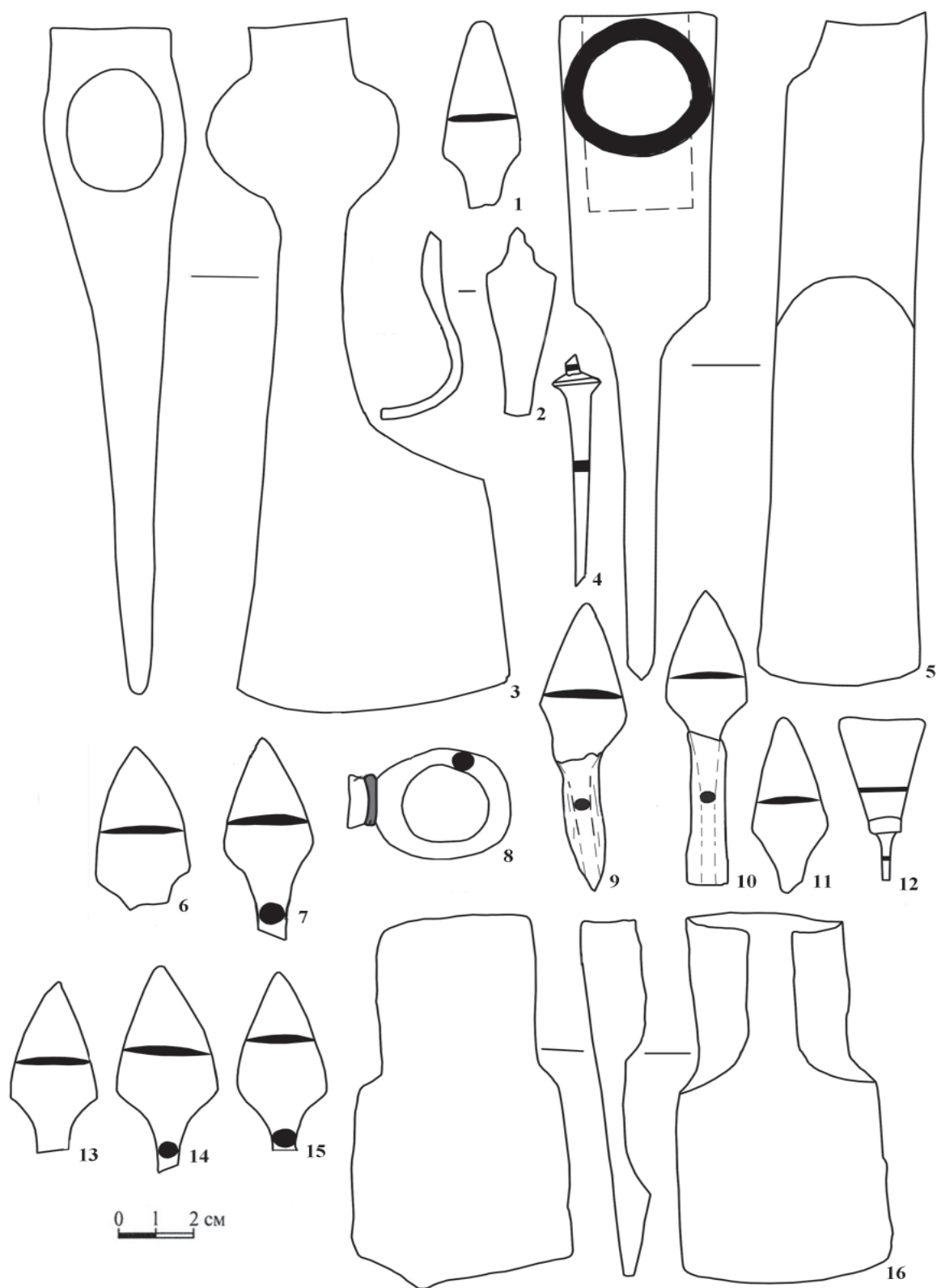
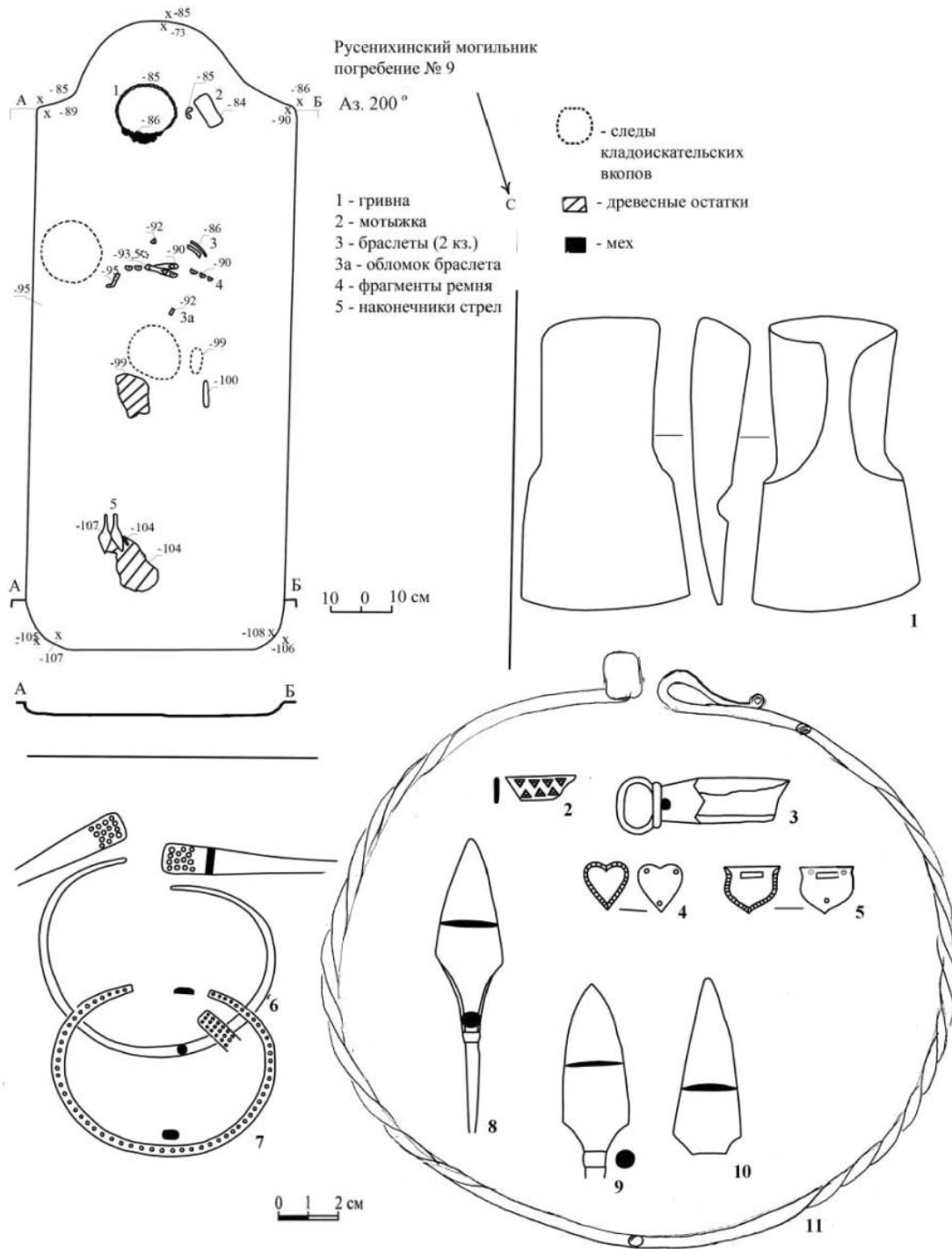

**Рис. 41.** Погребение 9: 1, 8–10 – железо; 2, 4, 7 – цветной металл.  
3 – цветной металл, кожа.



Рис. 42. Погребение 10: 1–10, 12, 13 – железо; 11, 14, 15 – цветной металл.



Рис. 43. Погребение 11: 1, 3–7, 9–25 – цветной металл; 2 – железо; 8 – железо, цветной металл.

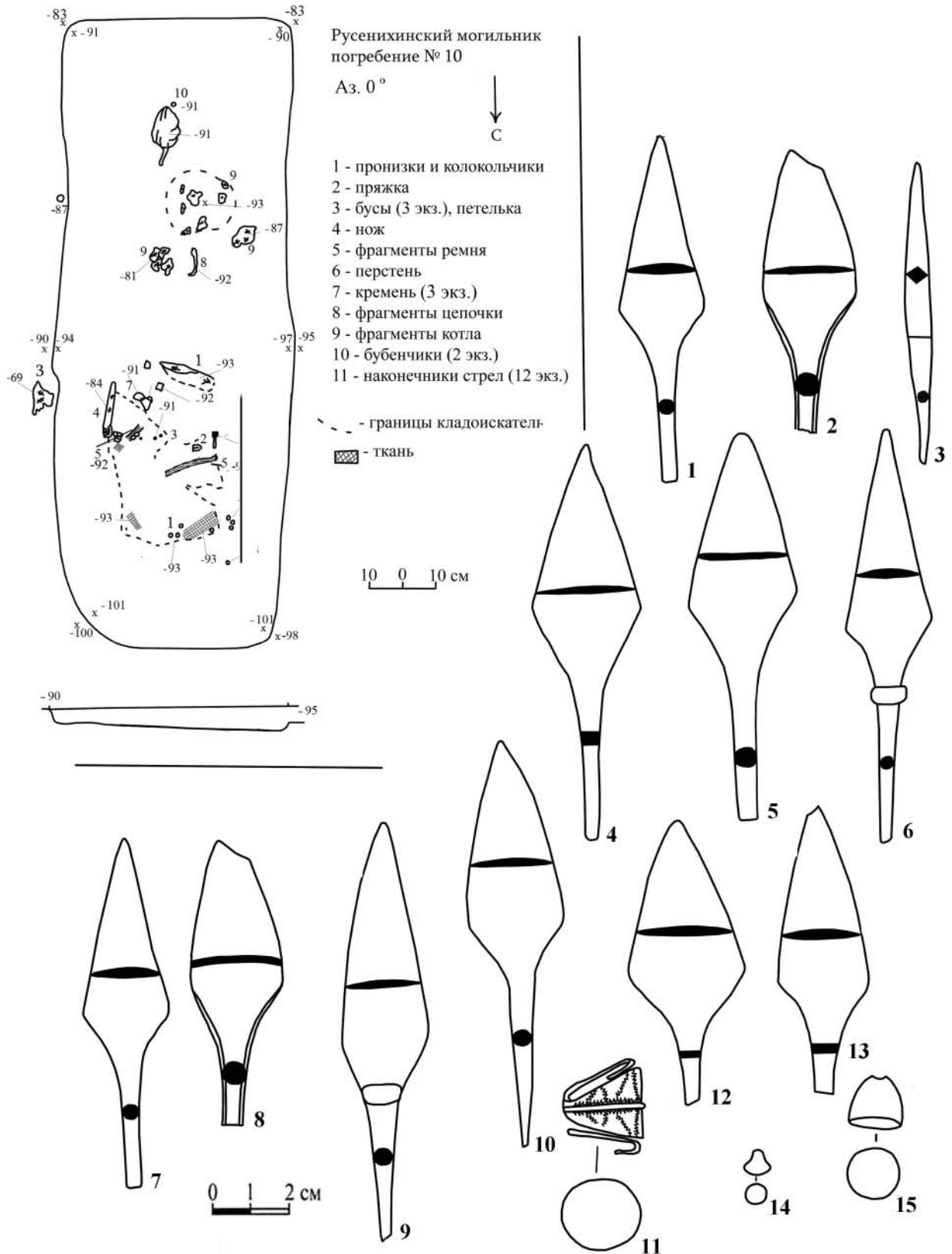

- |                      |                      |                               |                           |
|----------------------|----------------------|-------------------------------|---------------------------|
| 1-перстень           | 17-подвеска (2 экз.) | 33-наконечник стрелы          | 49-втульчатый топор       |
| 2-наконечник стрелы  | 18-пряжка            | 34-наконечник стрелы          | 50-браслет (2 фр.)        |
| 3-подвеска           | 19-наконечник стрелы | 35-наконечник стрелы          | 51-наконечник стрелы      |
| 4-браслет            | 20-подвеска          | 36-наконечник стрелы          | 52-неопределенный предмет |
| 5-браслет            | 21-дирхем            | 37-наконечник стрелы          | 53-браслет (фрагмент)     |
| 6-наконечник стрелы  | 22-нож               | 38-кремнь                     | 54-наконечник стрелы      |
| 7-наконечник стрелы  | 23-наконечник стрелы | 39-нож                        | 55-фрагменты пояса        |
| 8-наконечник стрелы  | 24-наконечник стрелы | 40-оселок                     | 56-кресало                |
| 9-серьга             | 25-браслет           | 41-наконечник стрелы (2 экз.) |                           |
| 10-подвеска          | 26-браслет           | 42-наконечник стрелы          | ∨ ∨ - углистые включения  |
| 11-наконечник стрелы | 27-браслет           | 43-нож                        | + + - включения охры      |
| 12-пряжка            | 28-браслет           | 44-скобель                    |                           |
| 13-серьга (2 экз.)   | 29-кошелек с кремнем | 45-неопределенный предмет     |                           |
| 14-наконечник стрелы | 30-трубица           | 46-мотыжка                    |                           |
| 15-наконечник стрелы | 31-перстень          | 47-мотыжка                    |                           |
| 16-наконечник стрелы | 32-топор             | 48-блесна                     |                           |

Рис. 44. Погребение 12.

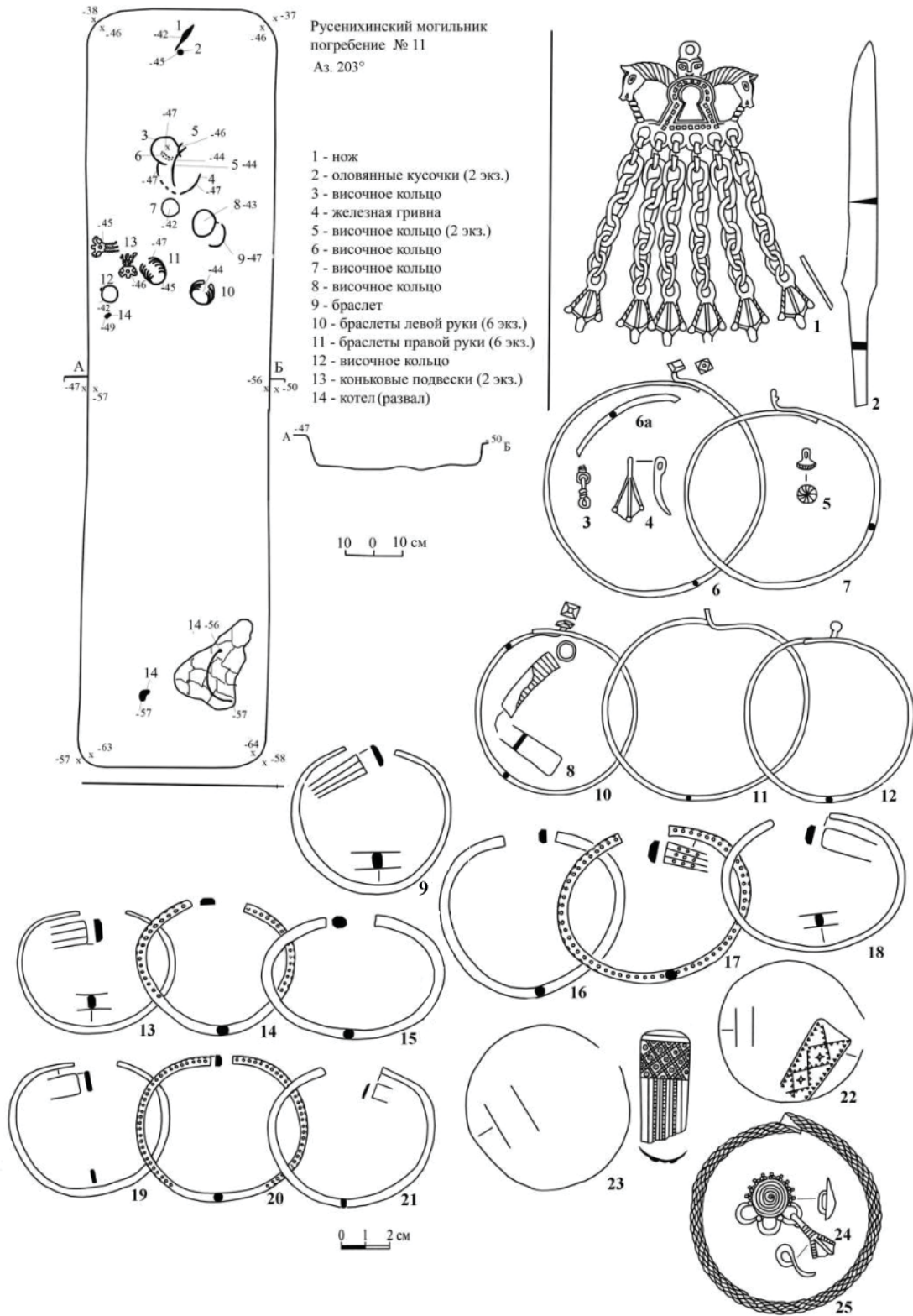
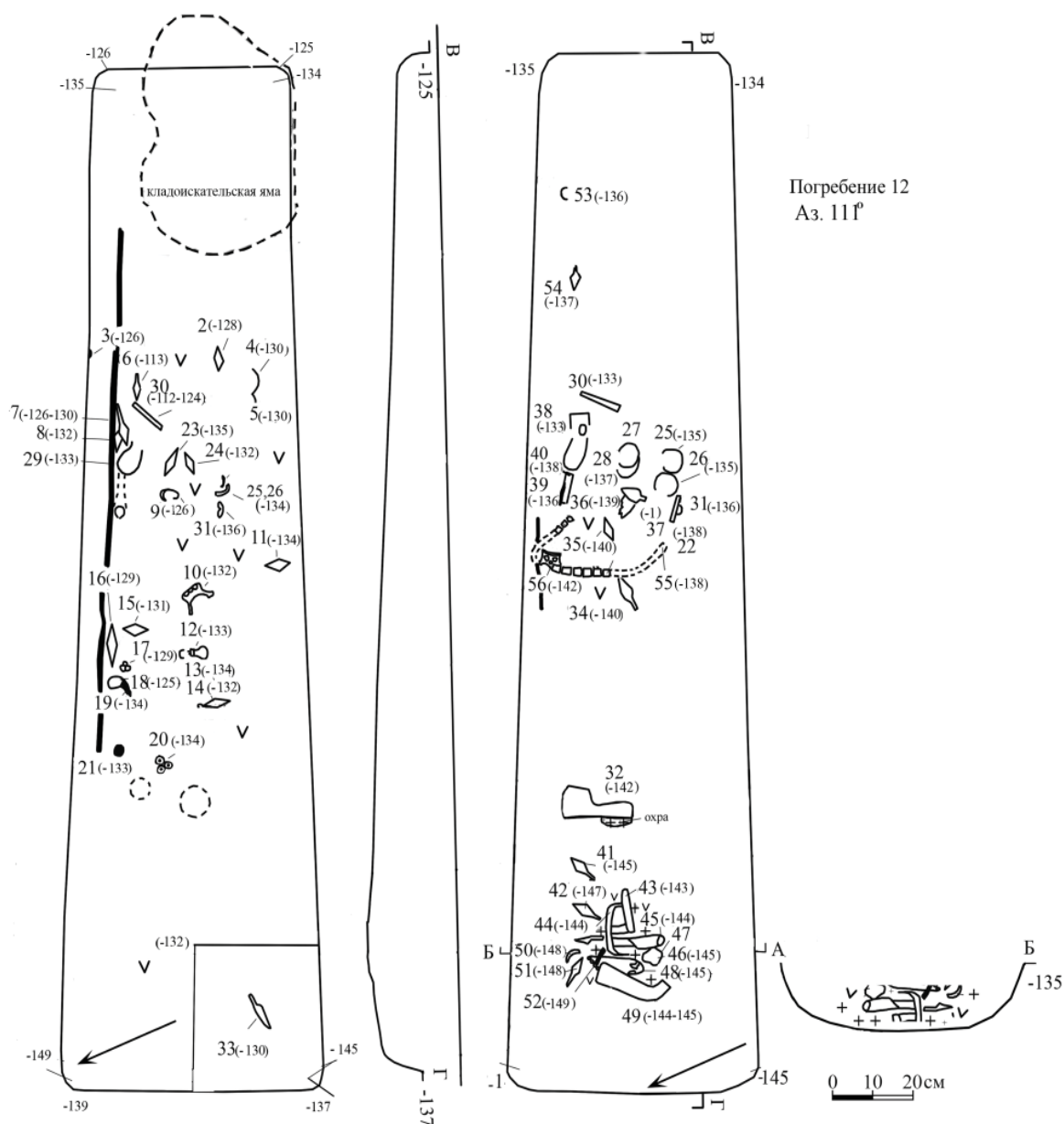

Рис. 45. Погребение 12 (продолжение): 1–3, 5–28 – железо; 4 – железо, цветной металл.



**Рис. 46.** Погребение 12 (№№ 1–22) и погребение 13 (№№ 23–28): 1–10, 12, 14–16, 21, 22, 24–26, 28, 29 – цветной металл; 13 – цветной металл, железо; 17, 18, 23 – железо; 11, 19 – камень, 20, 27 – кожа, цветной металл.



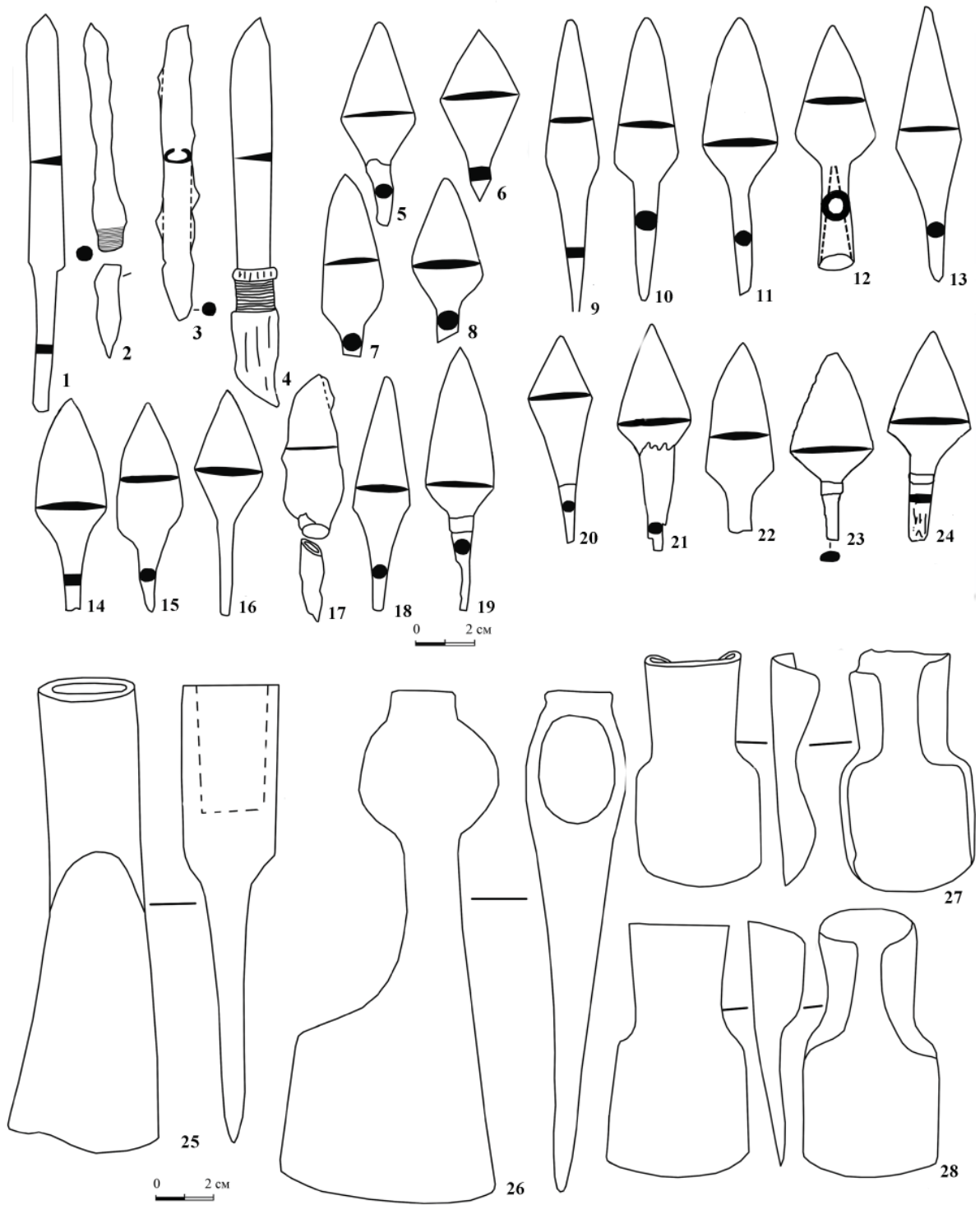
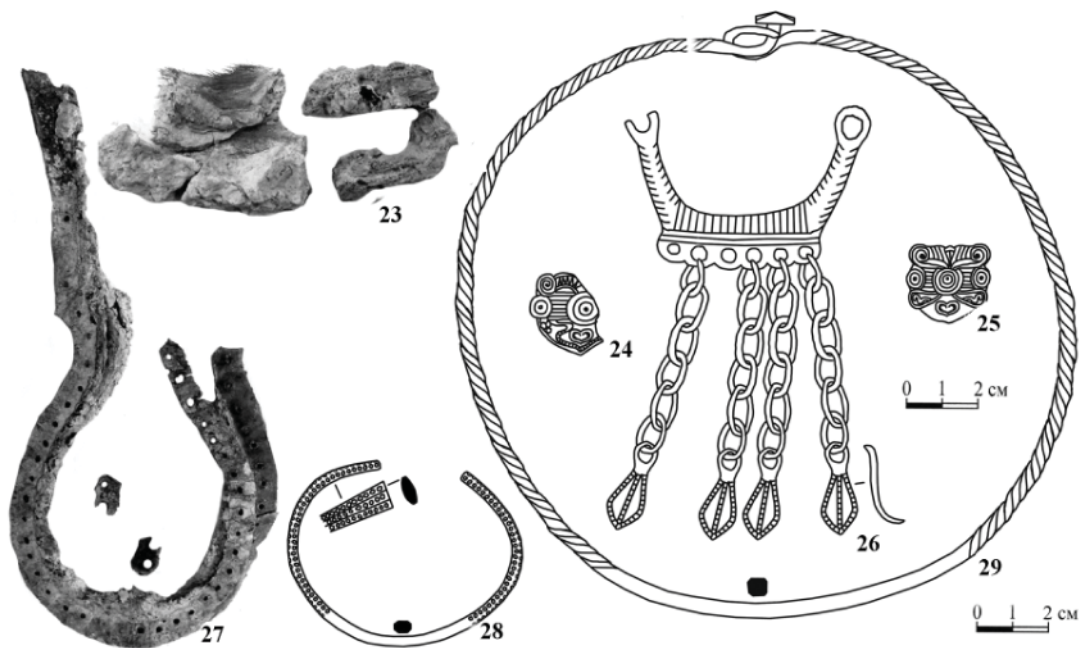
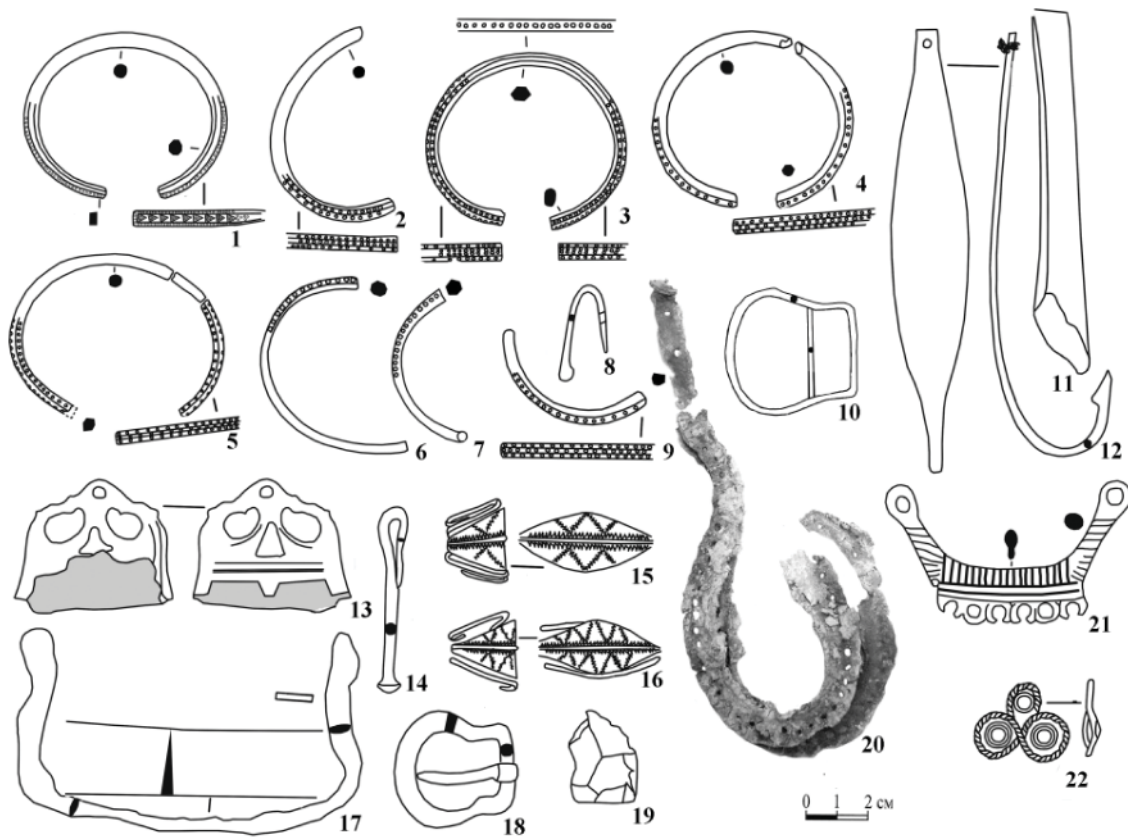

Рис. 47. Погребение 13: 1, 3, 4–9 – железо; 2 – железо, цветной металл; 7 – дерево.



Рис. 48. Погребение 14: 1, 2, 4, 5, 7 – железо; 3 – железо, кость; 6 – железо, цветной металл.

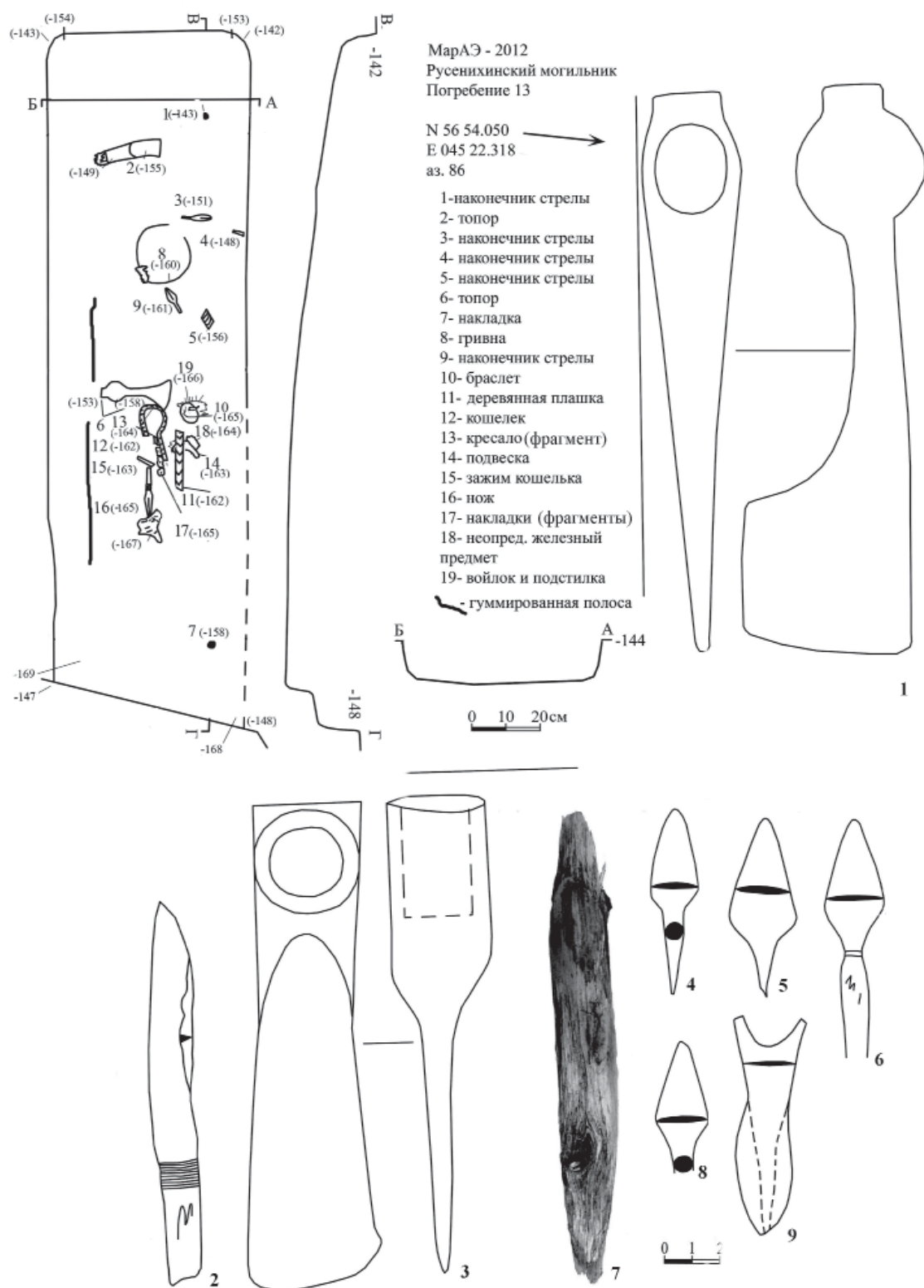

**Рис.49.** Погребение 14: 1–3, 6, 7, 9–17, 19–21, 23, 24, 26 – цветной металл; 4, 5, 8 – стекло; 18 – кожа, цветной металл, кость; 22 – цветной металл, железо; 25, 27 – керамика.

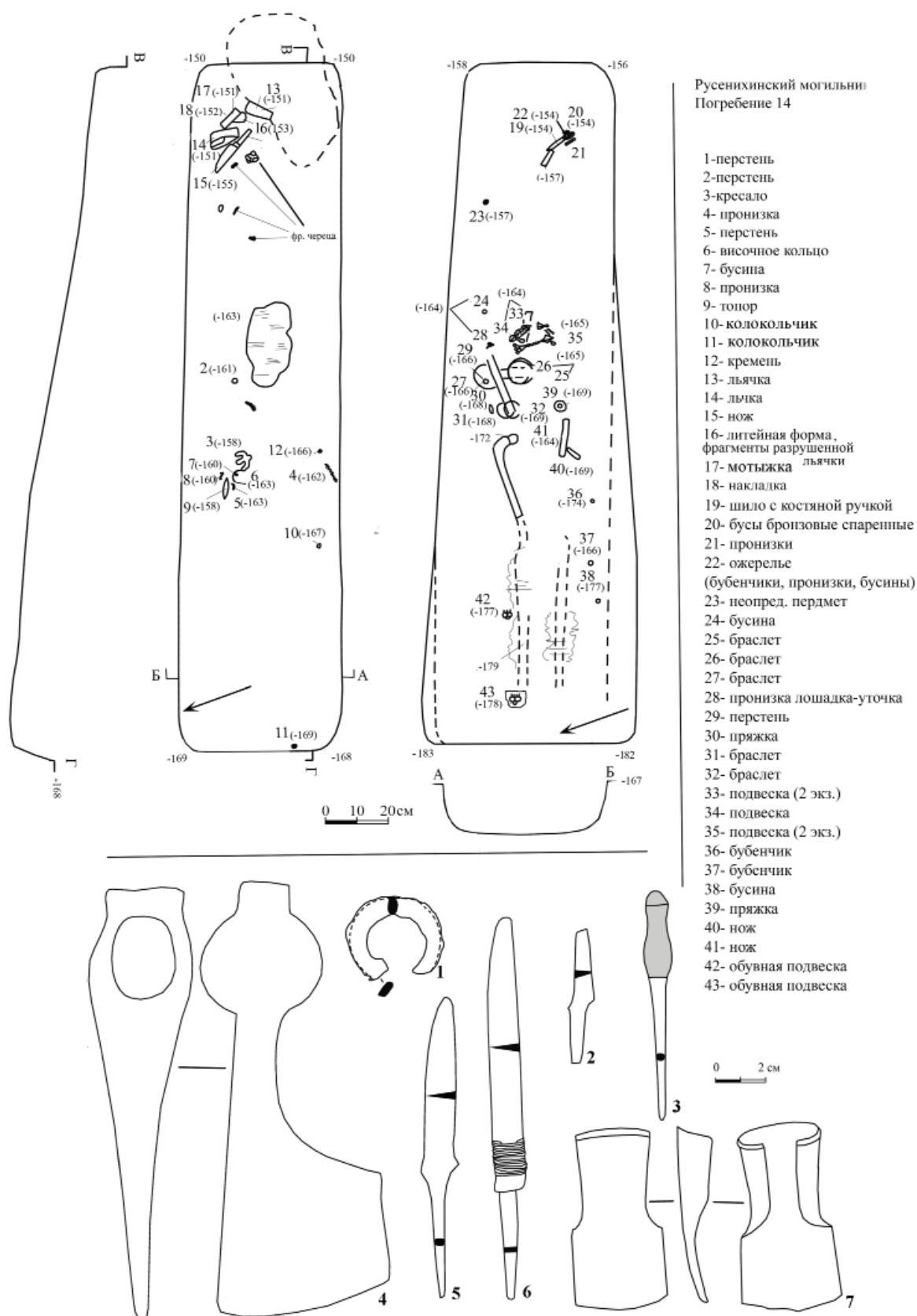
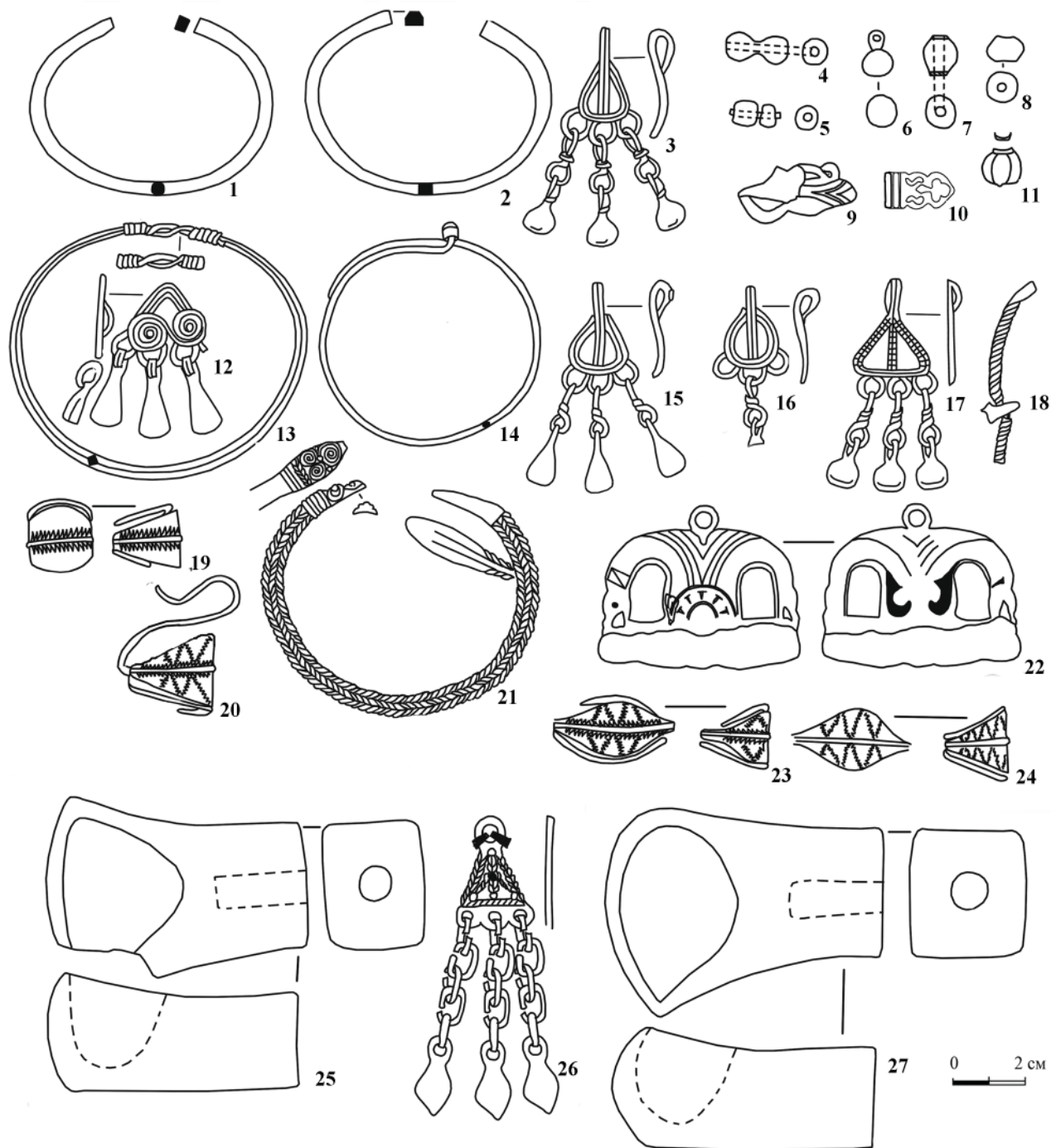

Рис. 50. Погребение 16: 1 – кожа, цветной металл; 2, 5, 6 – железо; 3, 4 – железо, дерево; 7, 8, 11–15 – цветной металл; 9, 10 – кремь.



Рис. 51. Погребение 17: 1-6, 8, 9 – цветной металл; 7 – железо.

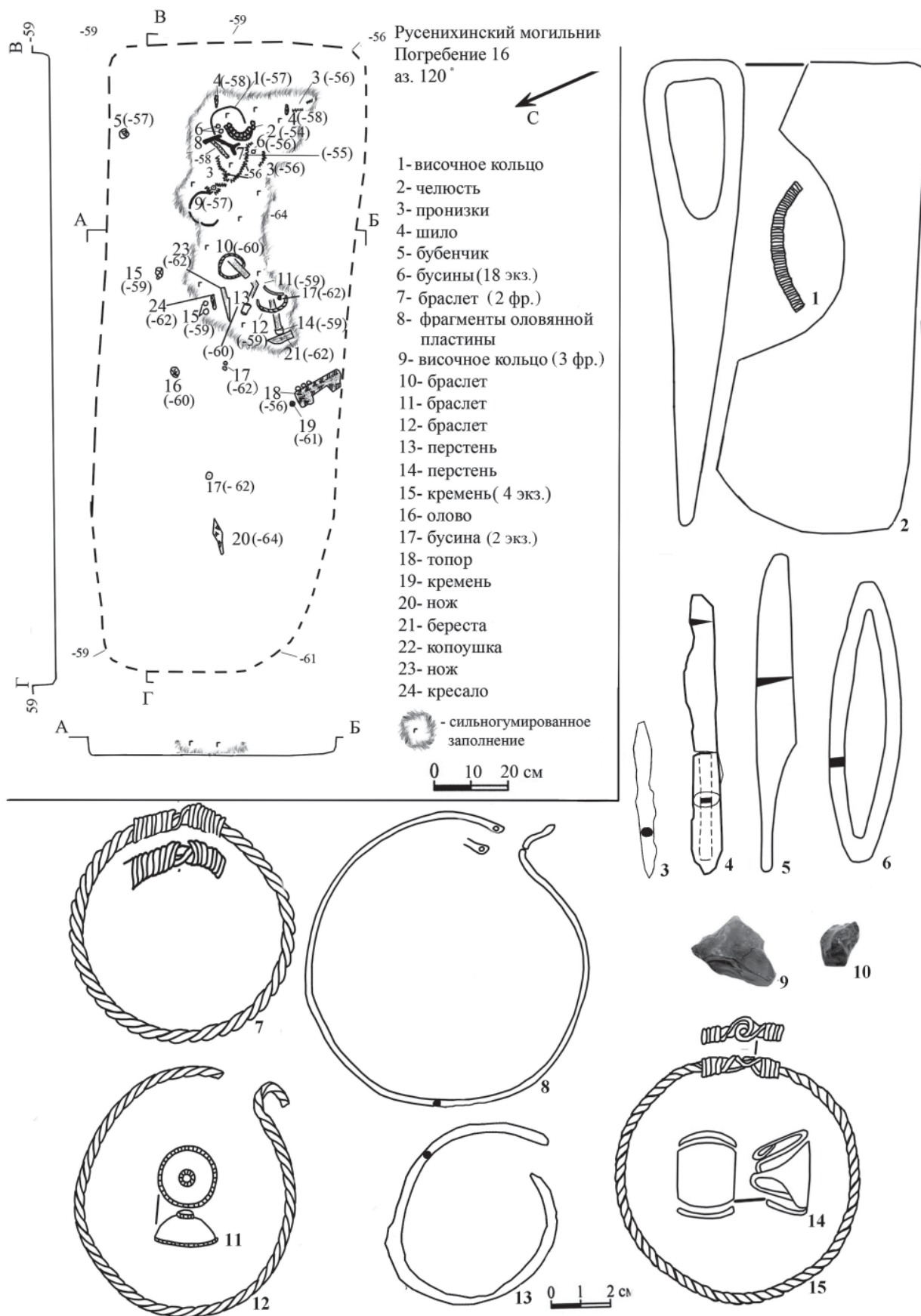

Рис. 52. 1–4 – погребение 18, 5–7 – подъемный материал 2013 года; 8–10 – подъемный материал 2012 года. 1–10 – цветной металл.

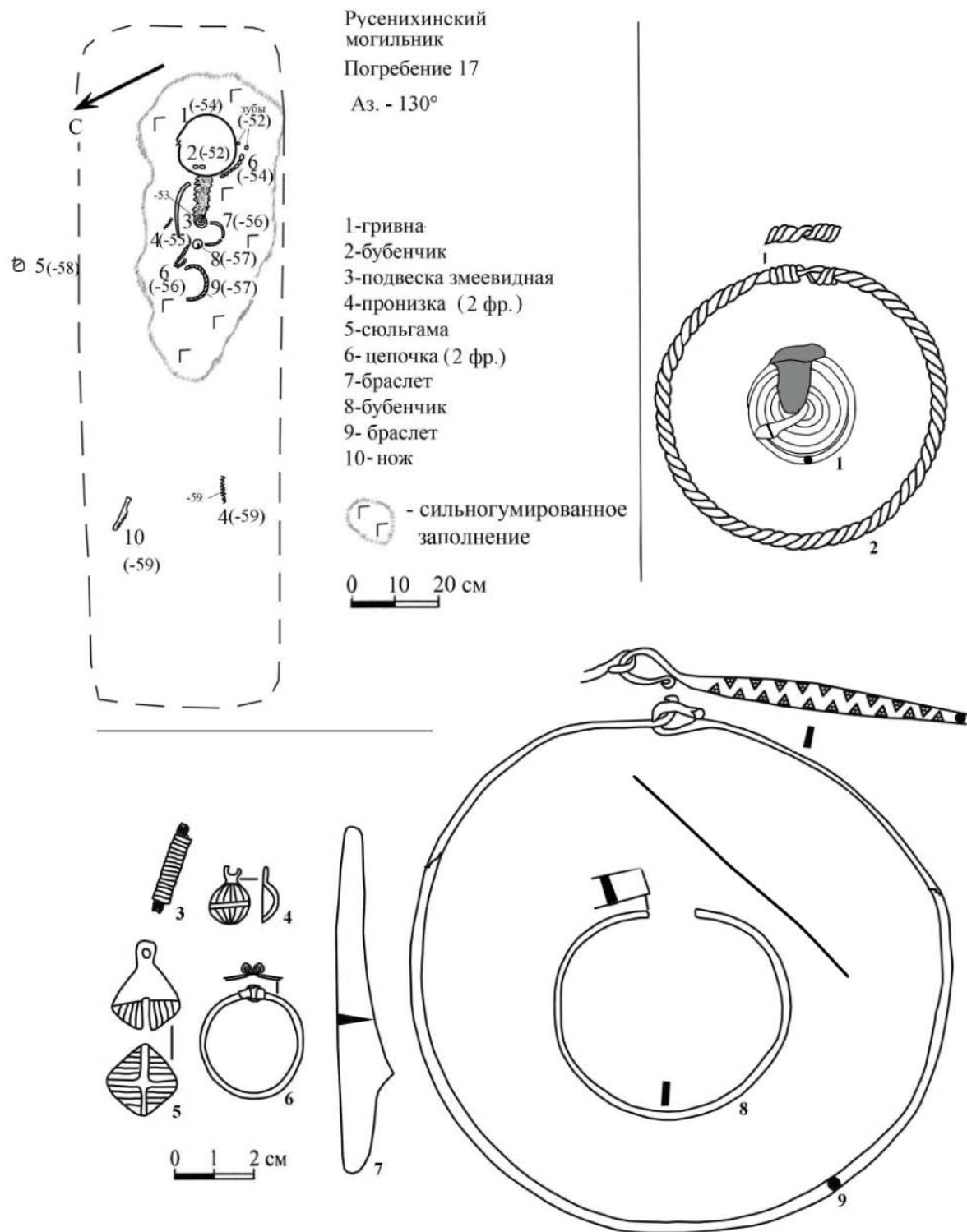

Рис. 53: жертвенный комплекс 1 (№№ 1–4), жертвенный комплекс 2 (№№ 5–15).  
1, 2, 5–15 – цветной металл; 3, 4 – цветной металл, кожа.

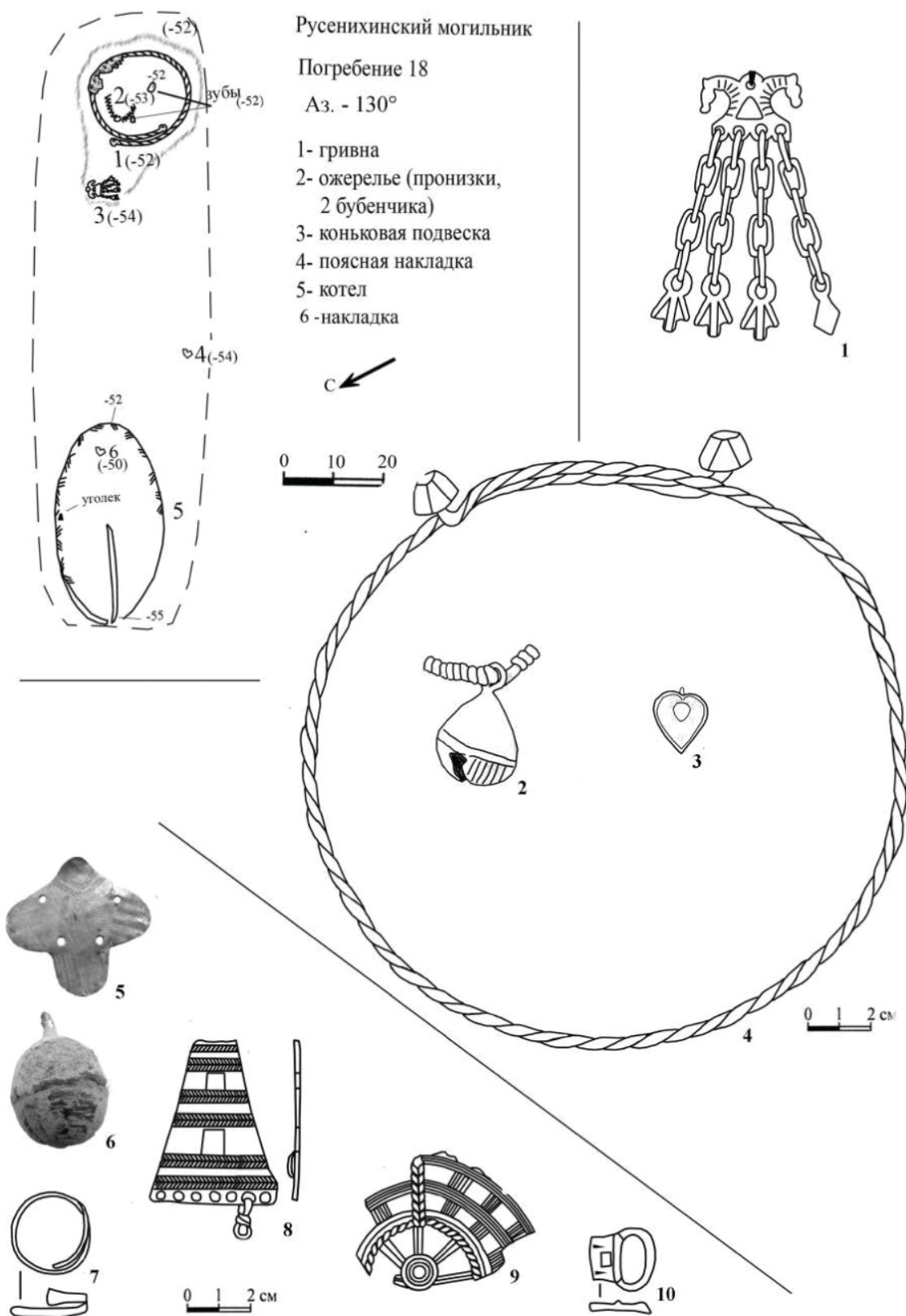

**Рис. 54:** жертвенный комплекс 3 (№№ 1-13); жертвенный комплекс 4 (№№ 14, 15). 1, 3–8, 10–15 – цветной металл; 2 – кожа, цветной металл; 9 – стекло.



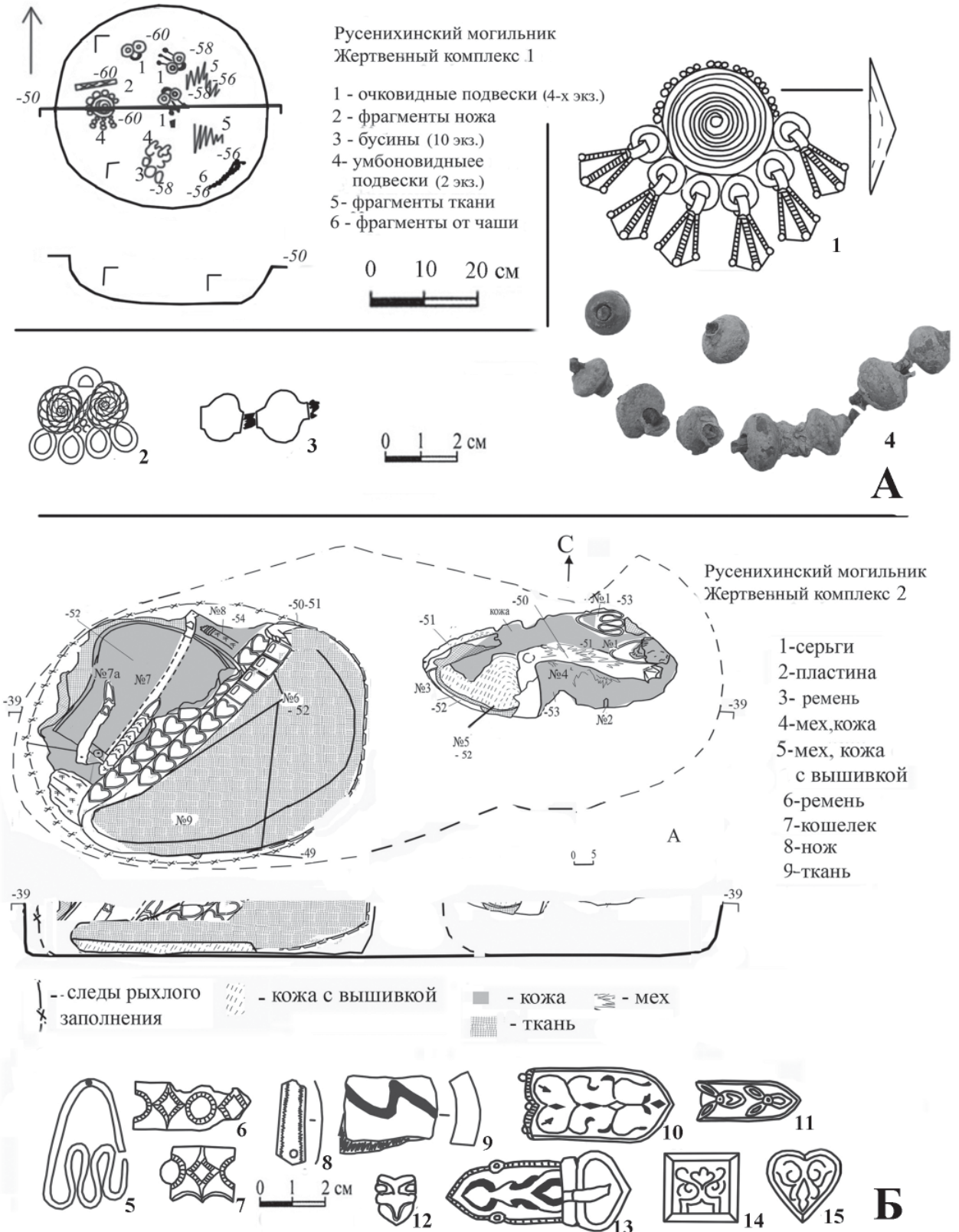
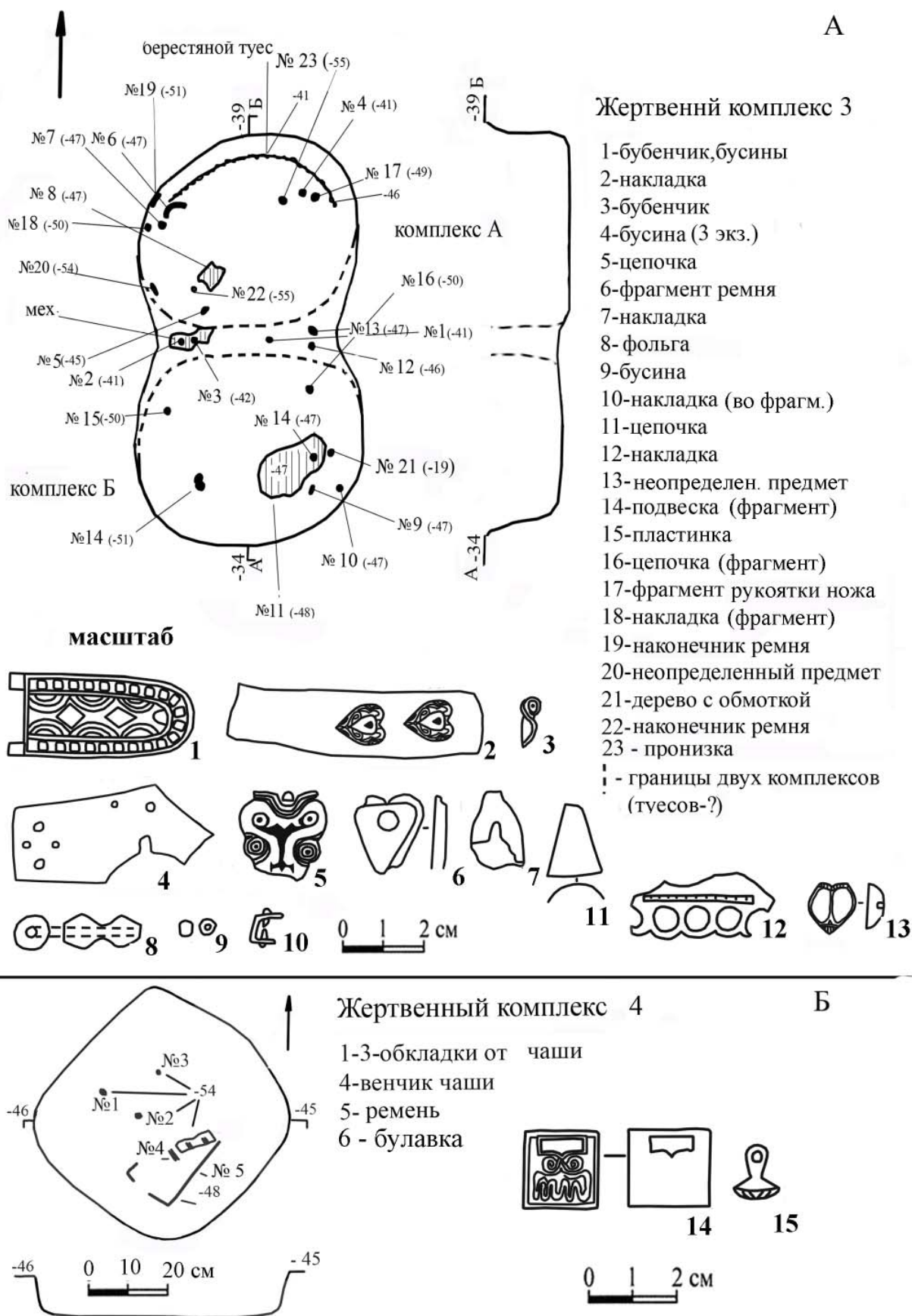
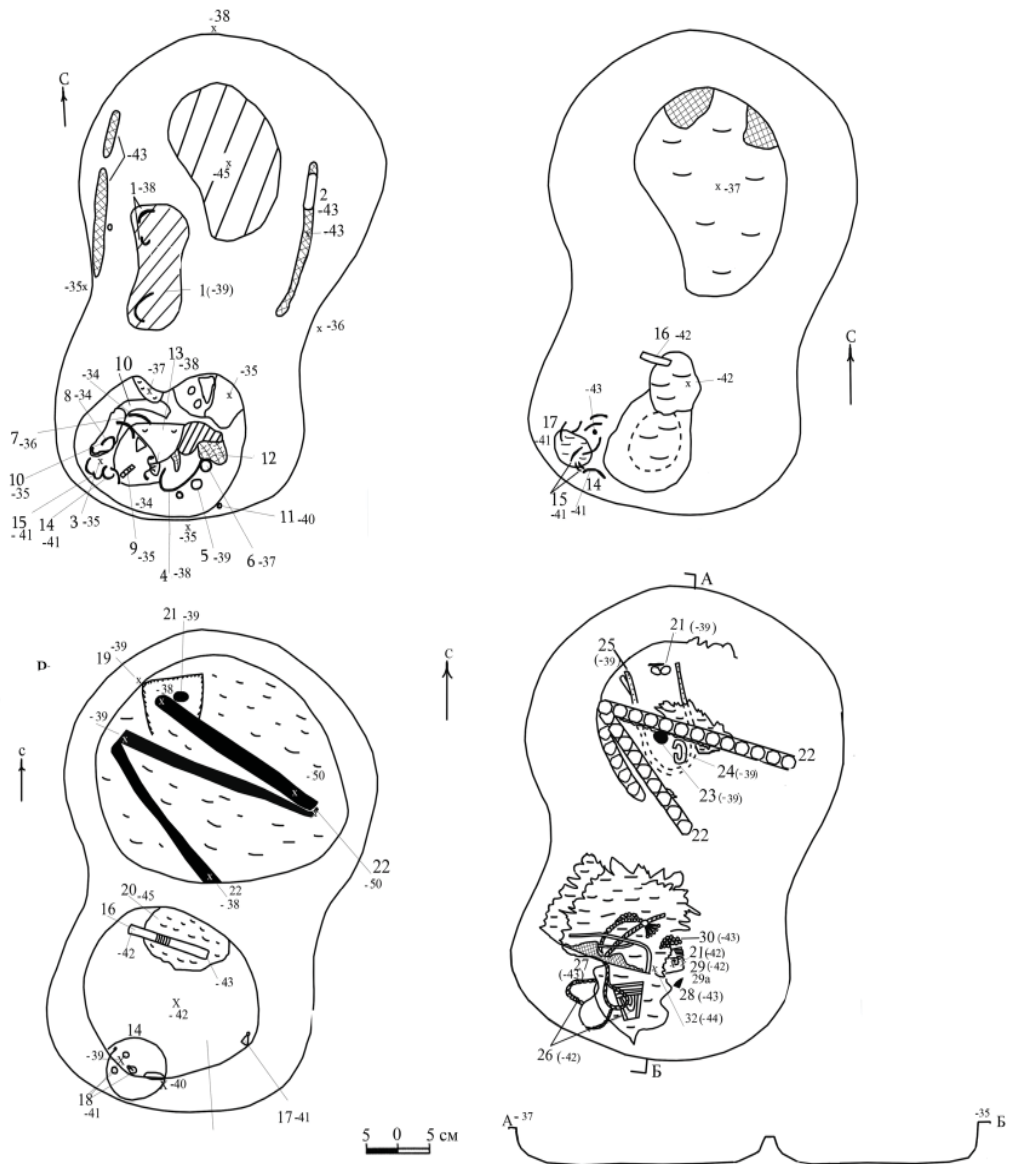

Русенихинский могильник  
Жертвенный комплекс 5

- |                                   |                                 |                                 |
|-----------------------------------|---------------------------------|---------------------------------|
| 1 - фрагменты браслета            | 14 - височное кольцо            | 26а - неопределенный предмет    |
| 2 - фрагмент деревянной чаши      | 15 - фрагменты нагрудника       | 27 - плетеные шнурки            |
| 3 - коньковая подвеска            | 16 - нож                        | 28 - кресало, кремешок          |
| 4 - височное кольцо               | 17 - фрагменты наконсника       | 29 - литейная форма             |
| 5 - перстень                      | 18 - бубенчики (бусы)           | 29а - дощечки, береста          |
| 6 - перстень                      | 19 - кошелек                    | 30 - цепочка                    |
| 7 - браслет                       | 20 - в меху перстень, подвеска, | 31 - пряжка                     |
| 8 - браслет                       | 3 костяных копоушки и конек,    | 32 - перстень                   |
| 9 - коньковая подвеска (фрагмент) | бронзовая бусина                |                                 |
| 10 - чаша                         | 21 - кремь                      |                                 |
| 11 - бусина                       | 22 - ремень                     | ▨ - береста и древесные остатки |
| 12 - фрагмент кафтана с вышивкой  | 23 - дирхемы (3 экз.)           | ▩ - ткань с вышивкой            |
| 13 - коньковая подвеска           | 24 - кресало                    | ▧ - ткань                       |
| 14 - височное кольцо              | 25 - нож                        | ☒ - мех                         |
| 15 - фрагмент нагрудника          | 26 - фрагменты обуви            |                                 |

Рис. 55. Жертвенный комплекс 5.



Рис. 56. Жертвенный комплекс 5 (продолжение): 1, 3, 4, 9–14, 16–20, 24, 26 – цветной металл; 2, 7, 22, 23, 25, 27 – кожа, ткань, цветной металл; 8, 21 – железо, цветной металл; 15, 31 – железо; 5, 28, 30 – кость.



**Рис. 57:** жертвенный комплекс 6 (№№ 1–8, 21); подъемный материал, раскоп 1 (№№ 9–20). 1 – железо; 2–20 – цветной металл; 21 – железо, цветной металл, кожа.

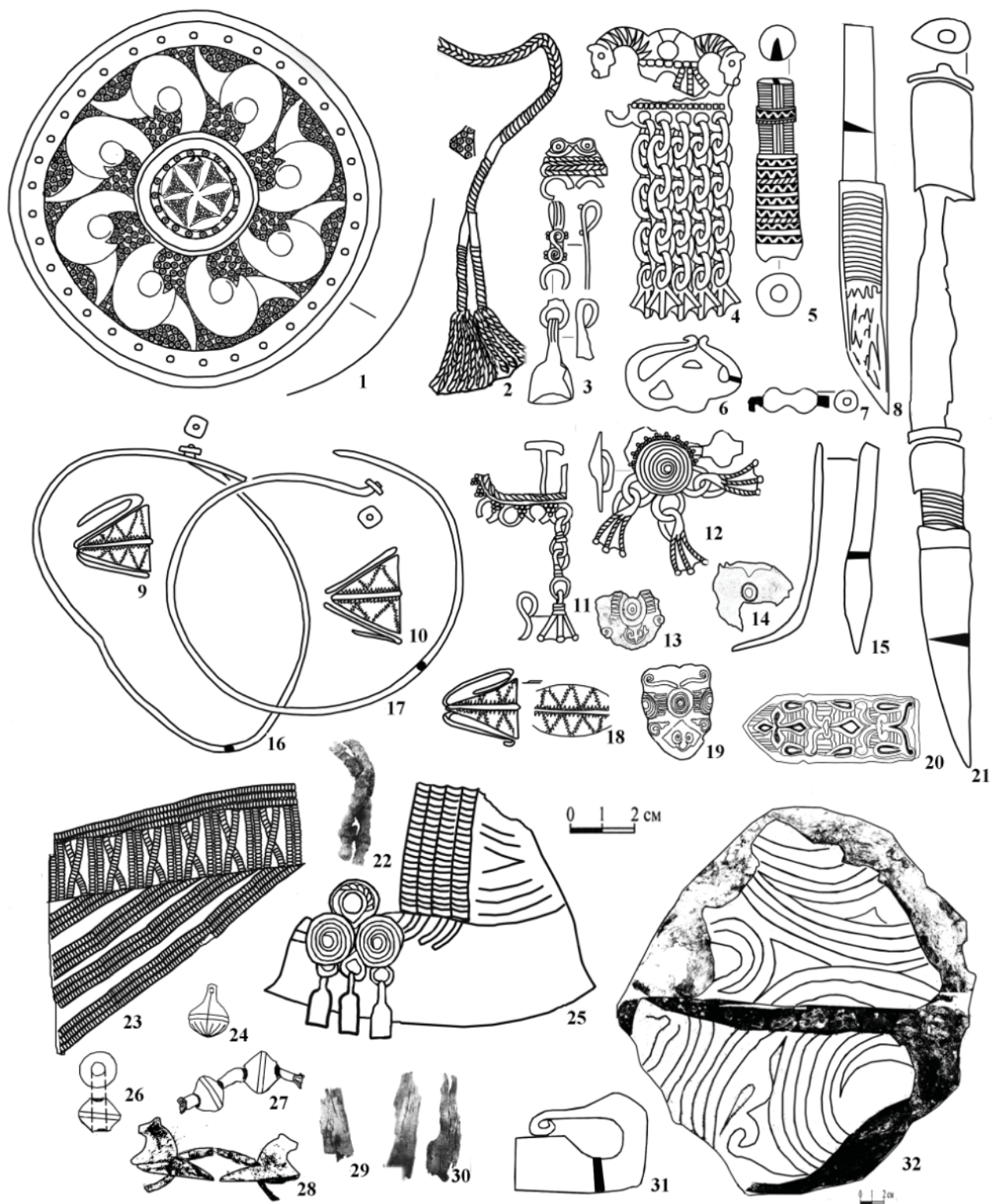
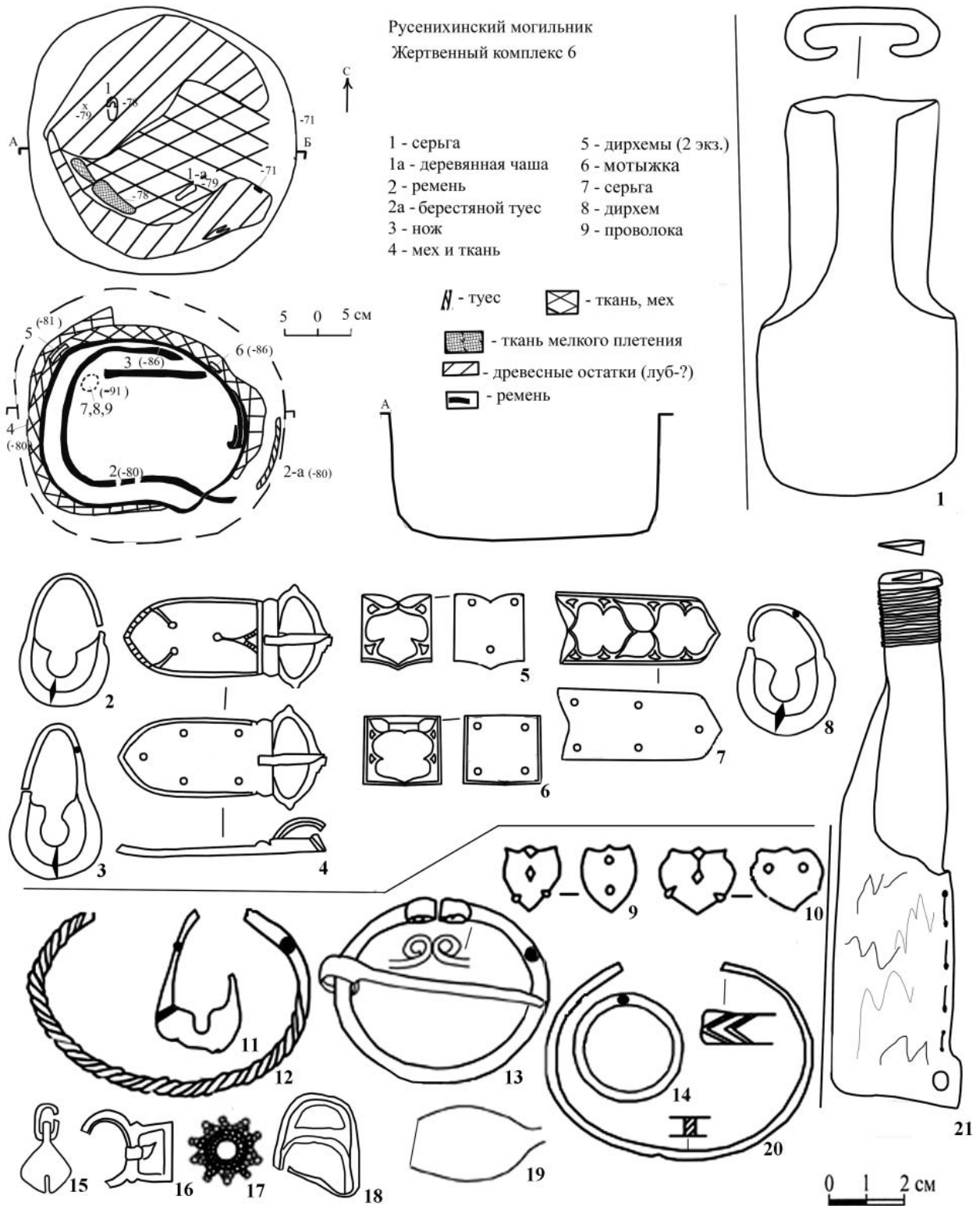

Рис. 58. Жертвенный комплекс 7: 1–3, 5, 6, 8–15 – цветной металл; 4, 7 – кожа, цветной металл.



Рис. 59. Жертвенный комплекс 8: 1, 3 – цветной металл, кожа; 2 – железо; 4-14 – цветной металл.

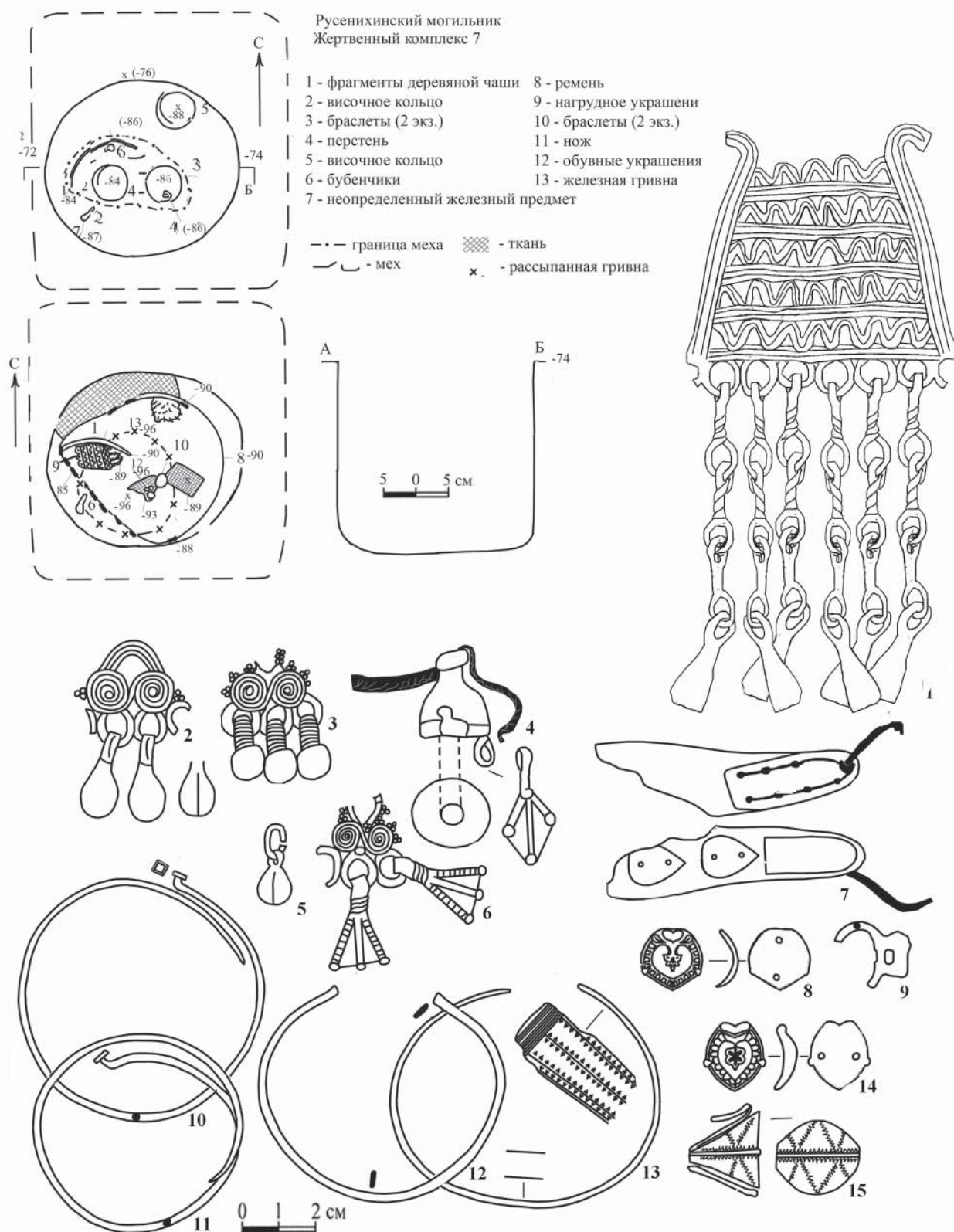

**Рис. 60:** жертвенный комплекс 9 (№№ 1-11), жертвенный комплекс 10 (№№ 12-19). 1 – кожа; 2, 4-11, 13-19 – цветной металл; 3 – кожа, цветной металл; 12 – железо, дерево.

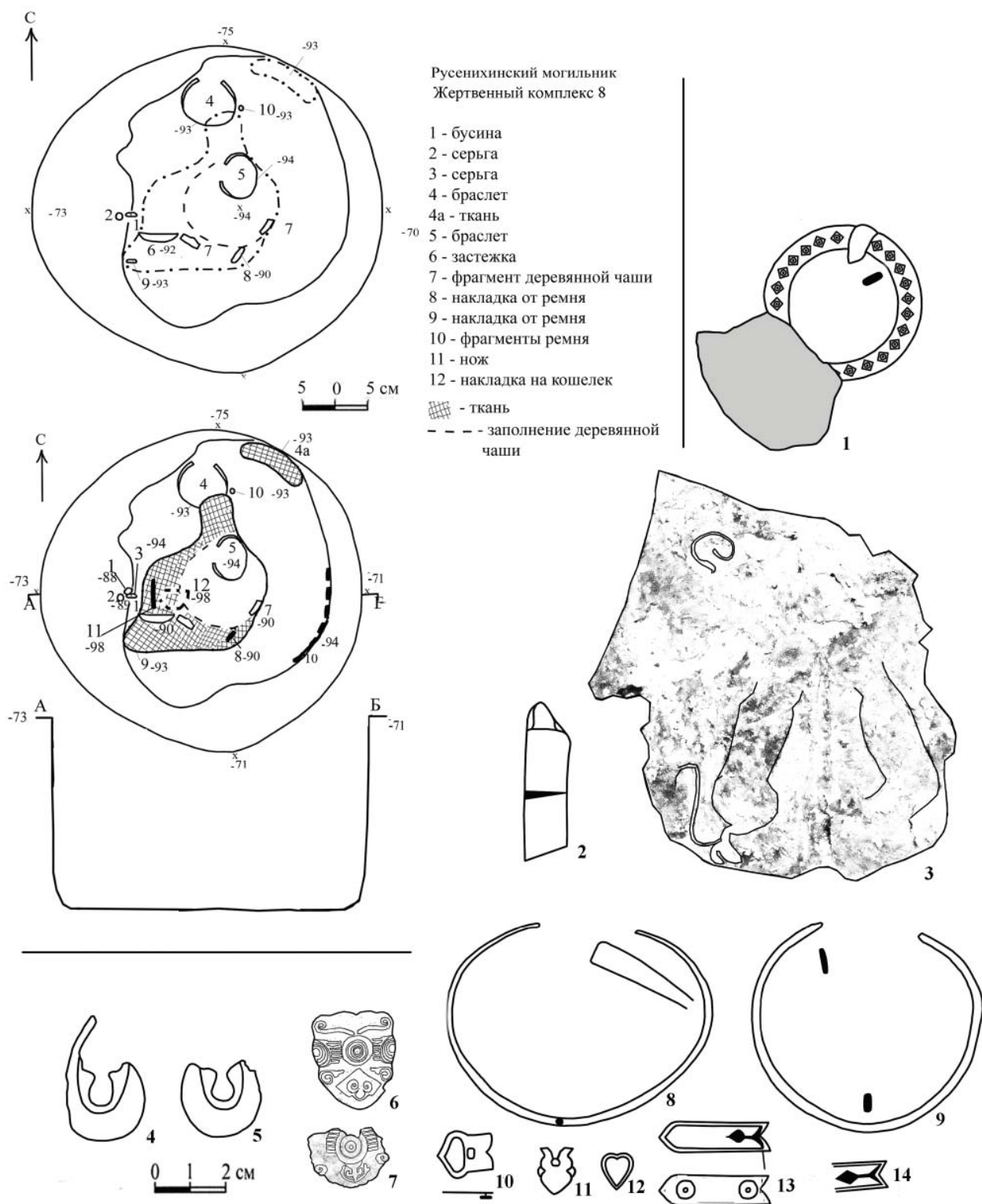
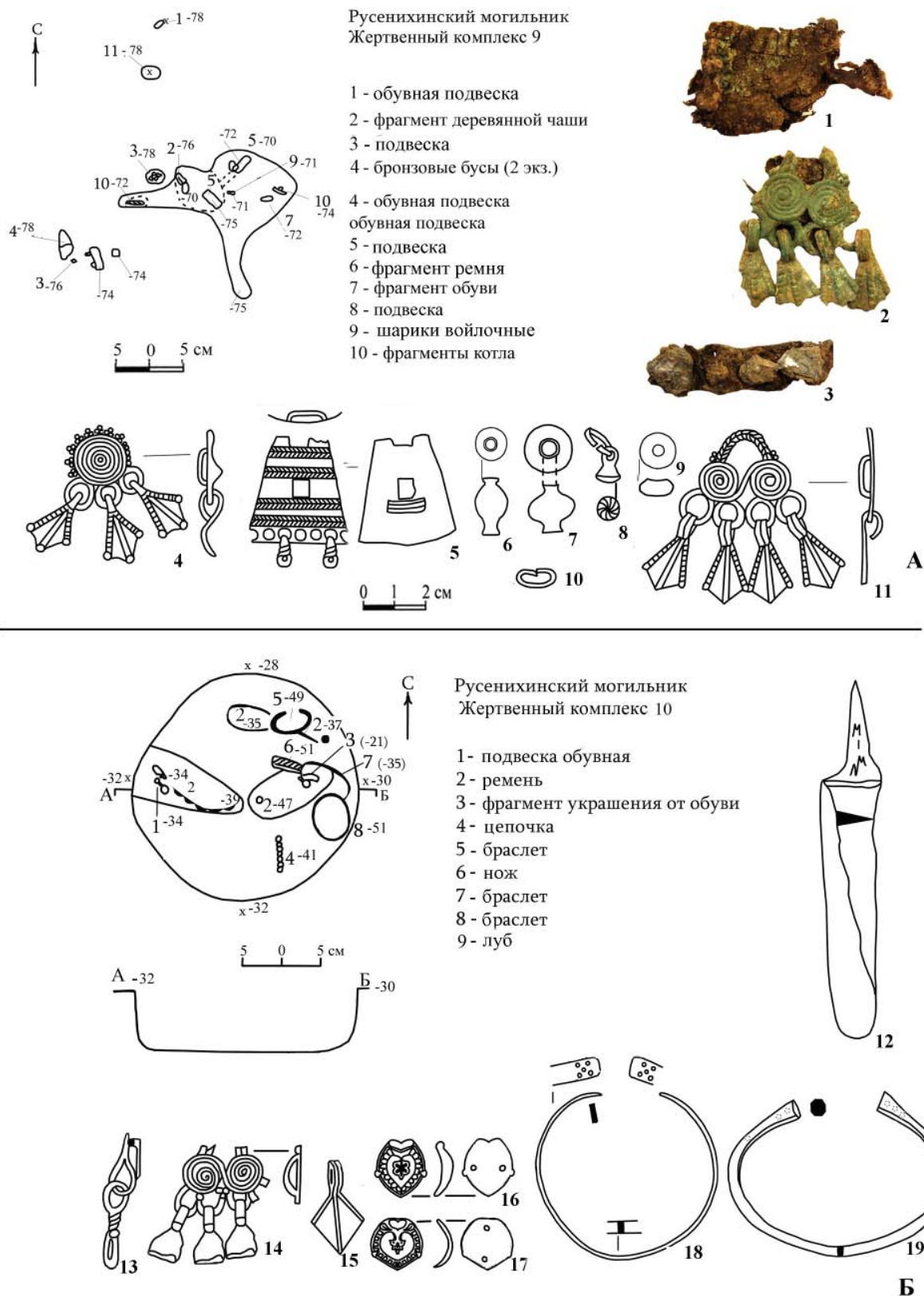
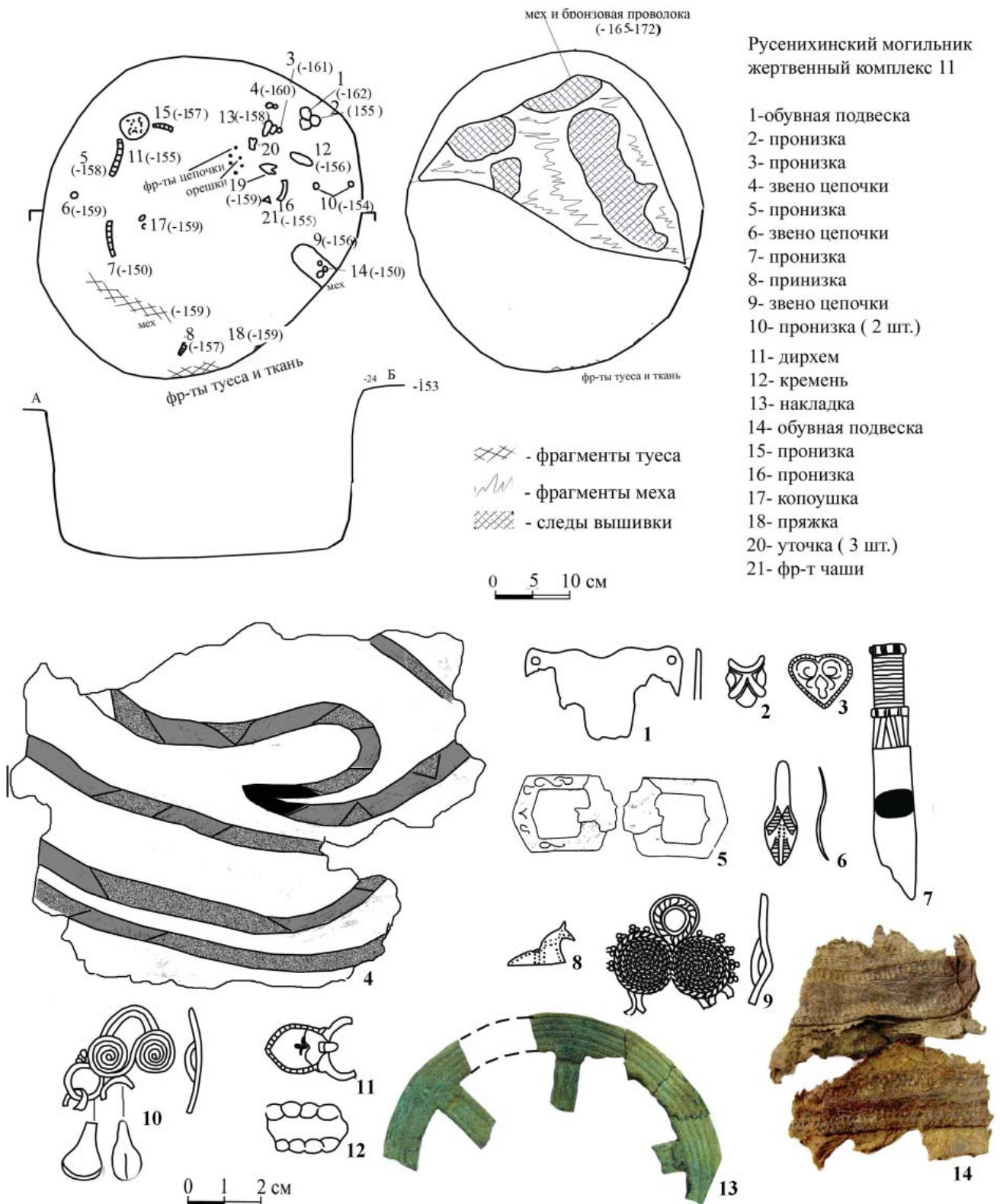

**Рис. 61.** Жертвенный комплекс 11: 1 – войлок; 2, 3, 5, 9–12, 13 – цветной металл; 4 – войлок, шерстяные нити; 6, 8 – кость; 7 – железо, цветной металл, кость; 14 – кожа.

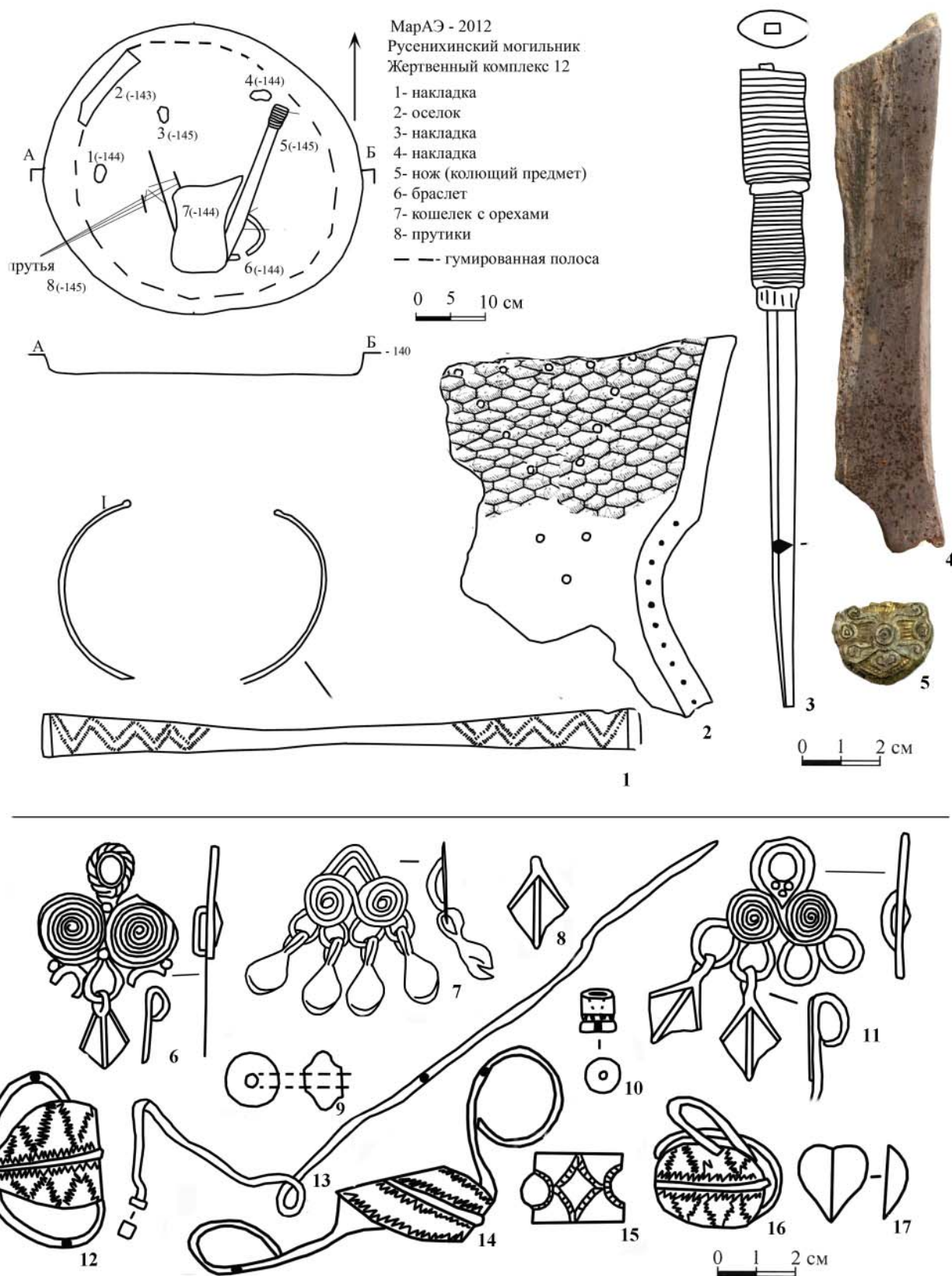

**Рис. 62:** жертвенный комплекс 12 (№№ 1–5), подъемный материал из раскопа 2 (№№ 6–17). 1,5–17 – цветной металл; 2 – кожа, цветной металл; 3 – железо, цветной металл, дерево.



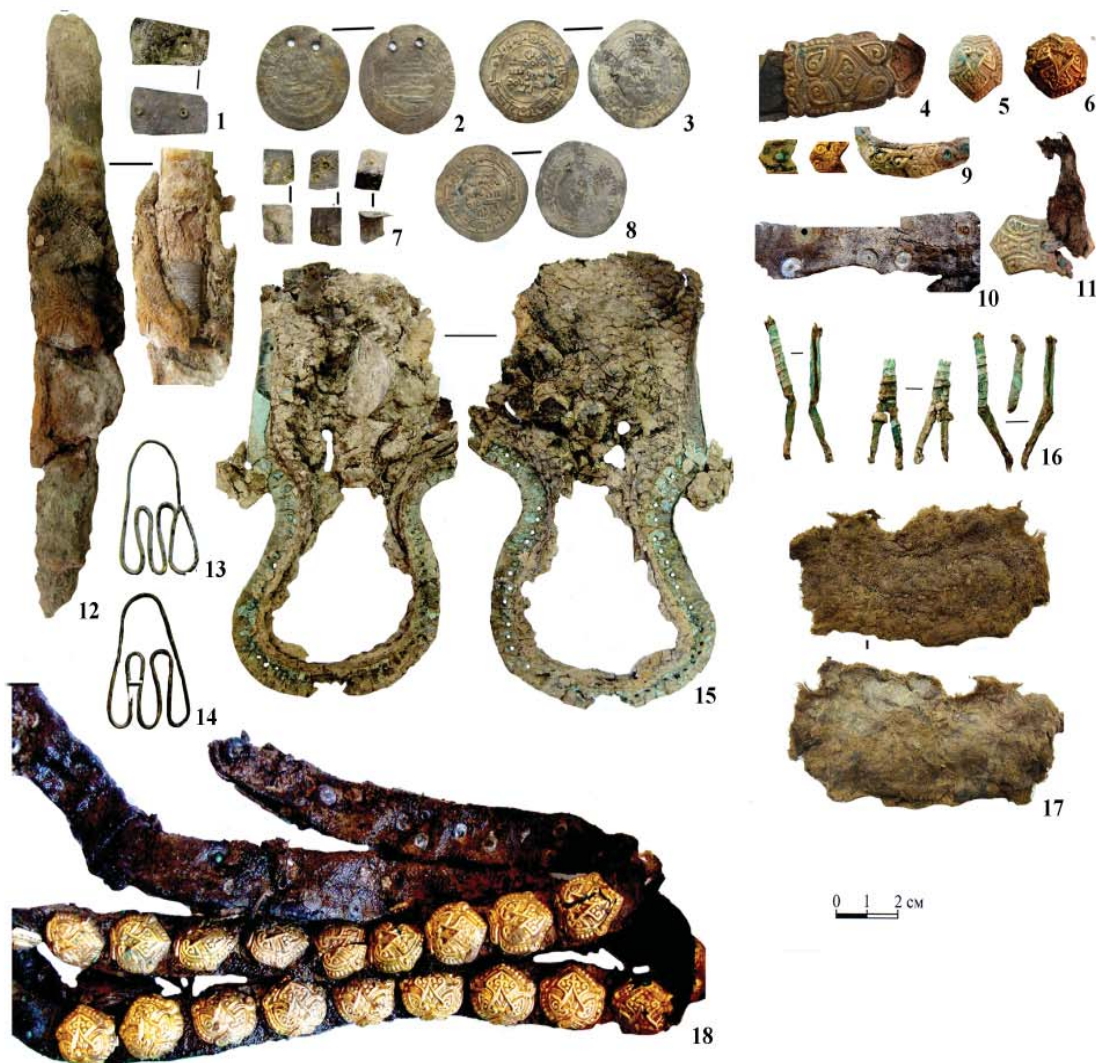
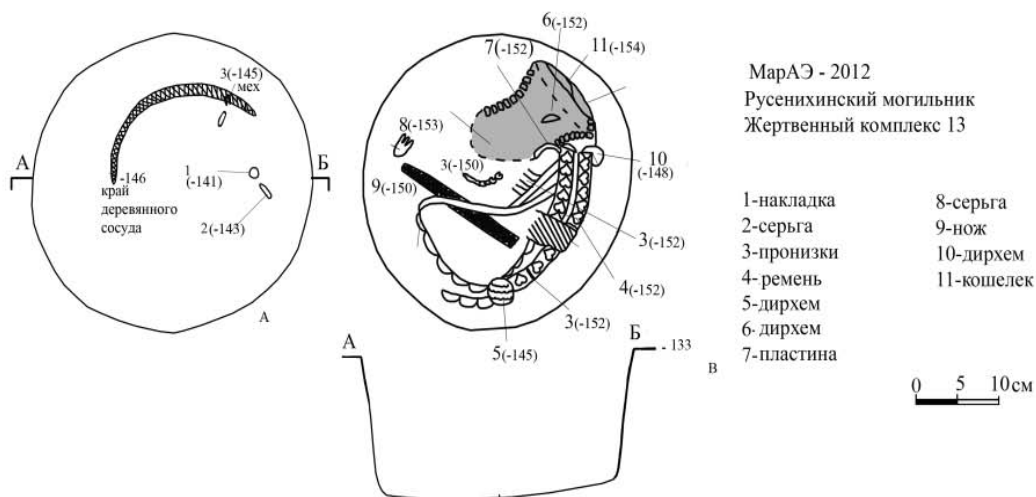

**Рис. 63.** Жертвенный комплекс 13: 1–9, 13, 14 – цветной металл; 12 – железо, цветной металл, войлок; 10, 11, 15, 16, 18 – кожа, цветной металл; 17 – войлок.



Рис. 64. Жертвенный комплекс 14: 1 – цветной металл, раковина; 2, 4 – цветной металл; 3 – кость; 5, 6 – кость, кожа, цветной металл.



**Рис. 65.** Жертвенный комплекс 14 (продолжение):  
 1–3, 6–10, 12, 13, 18, 19 – цветной металл; 4, 5, 16, 17 – кость; 11–15 – орех.

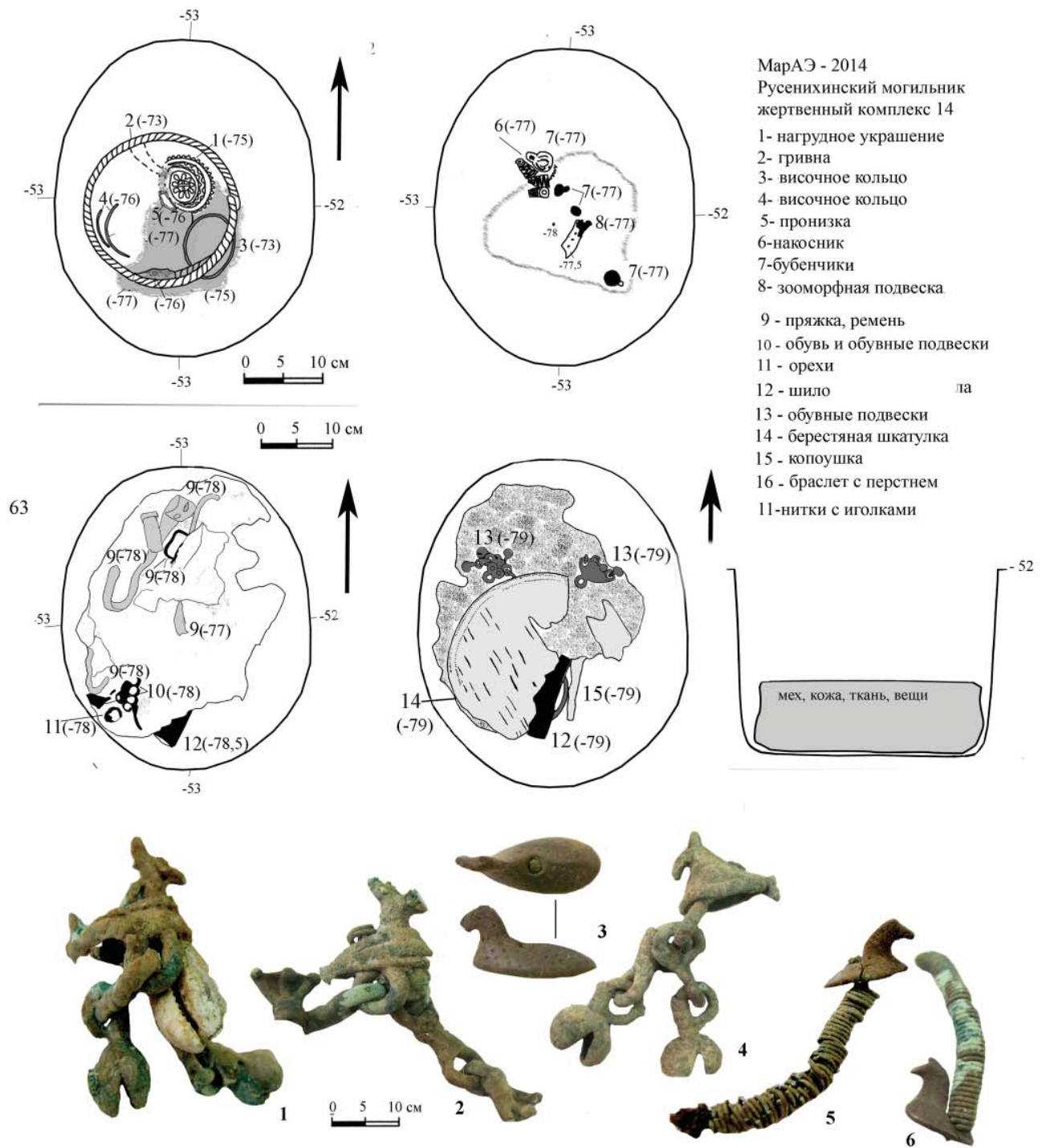
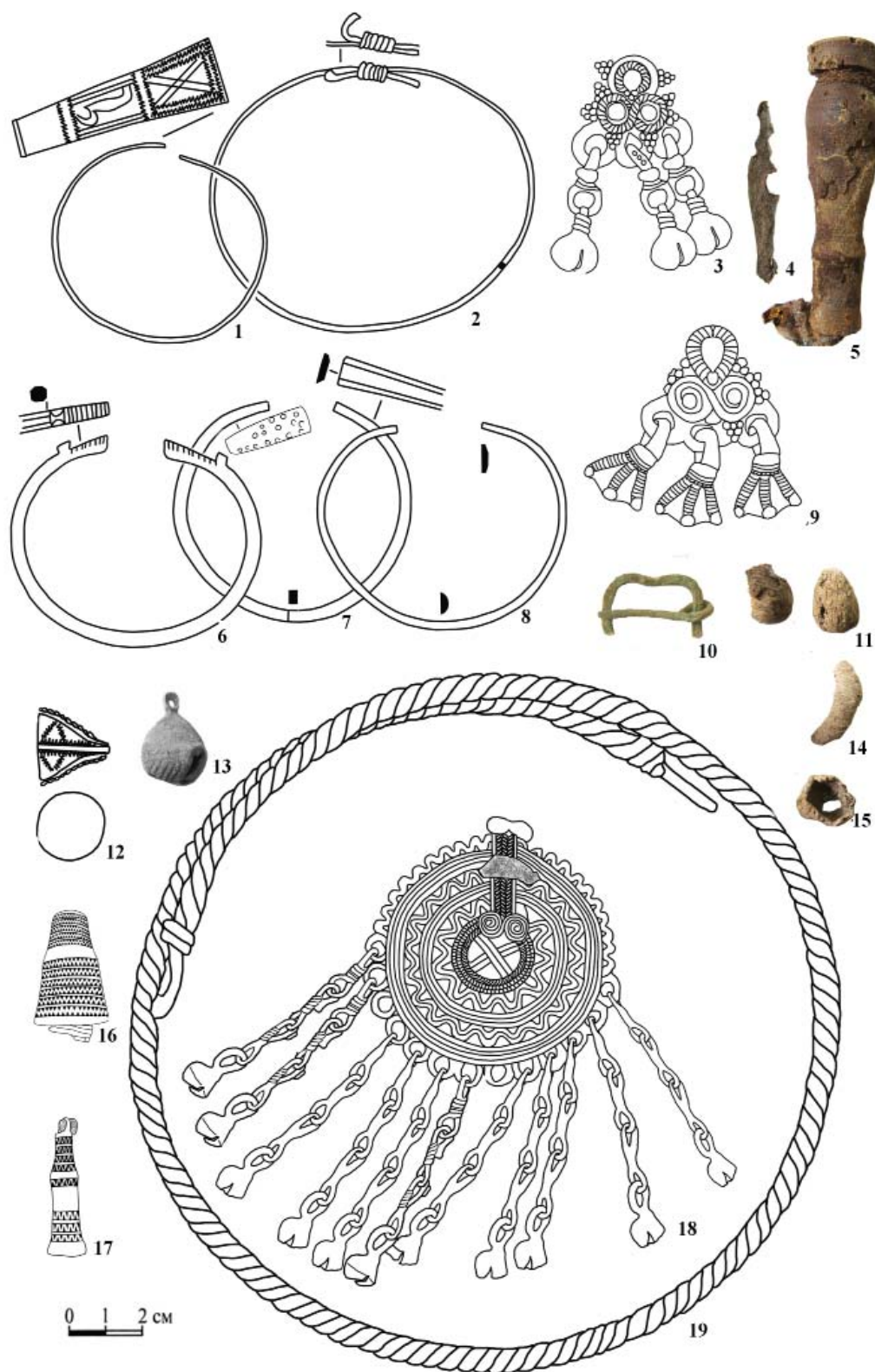

Рис. 66 . Жертвенный комплекс 15: 1–5, 7–13 – цветной металл; 6 – железо, КОСТЬ.



Рис. 67. Войлочные коврики. 1 – жертвенный комплекс 11; 2 – жертвенный комплекс 5; 3 – жертвенный комплекс 8.

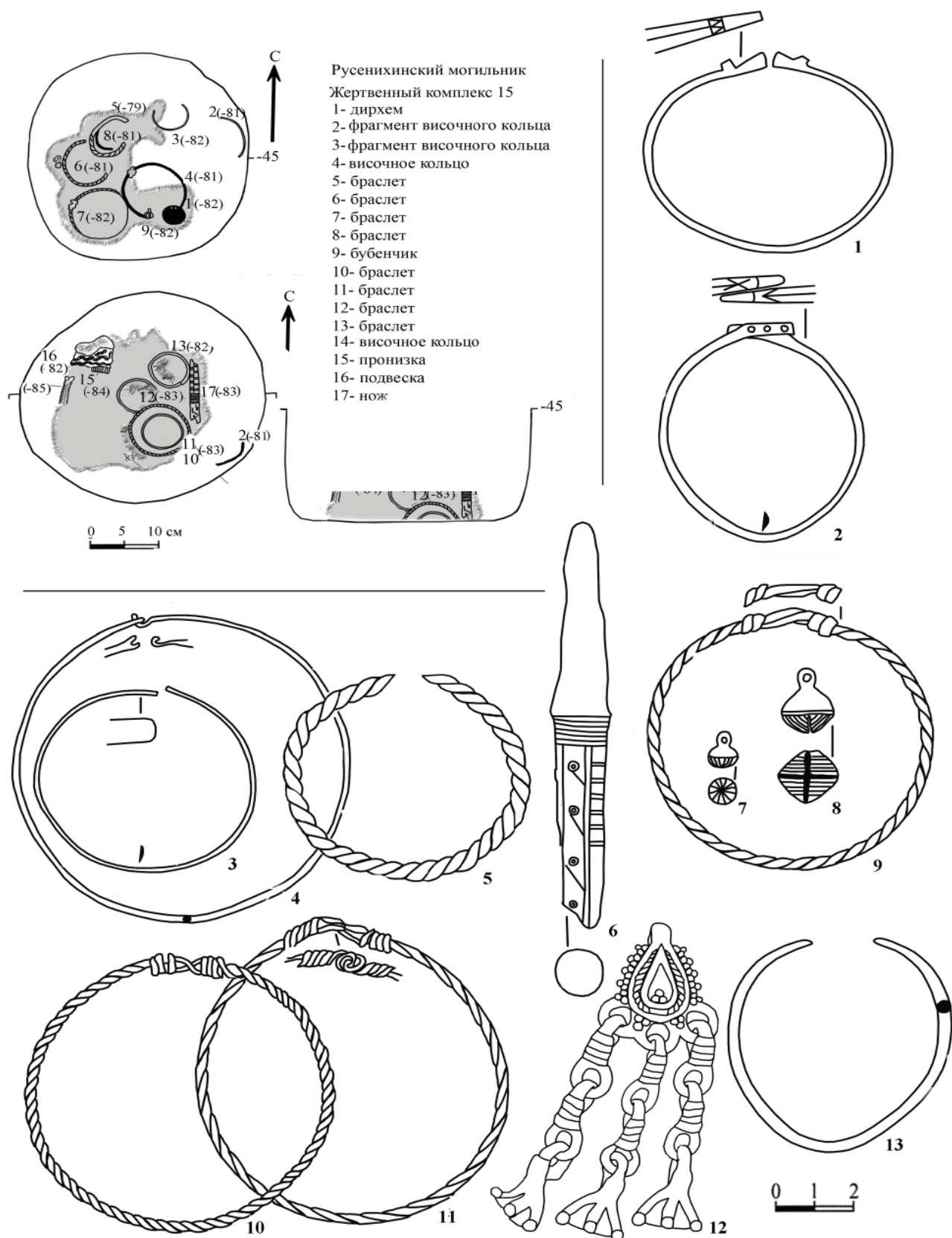

**Рис. 68.** Кошельки/сумочки: 1–2 – жертвенный комплекс 2; 3 – жертвенный комплекс 8; 4 – Веселовский могильник, погребение 19.

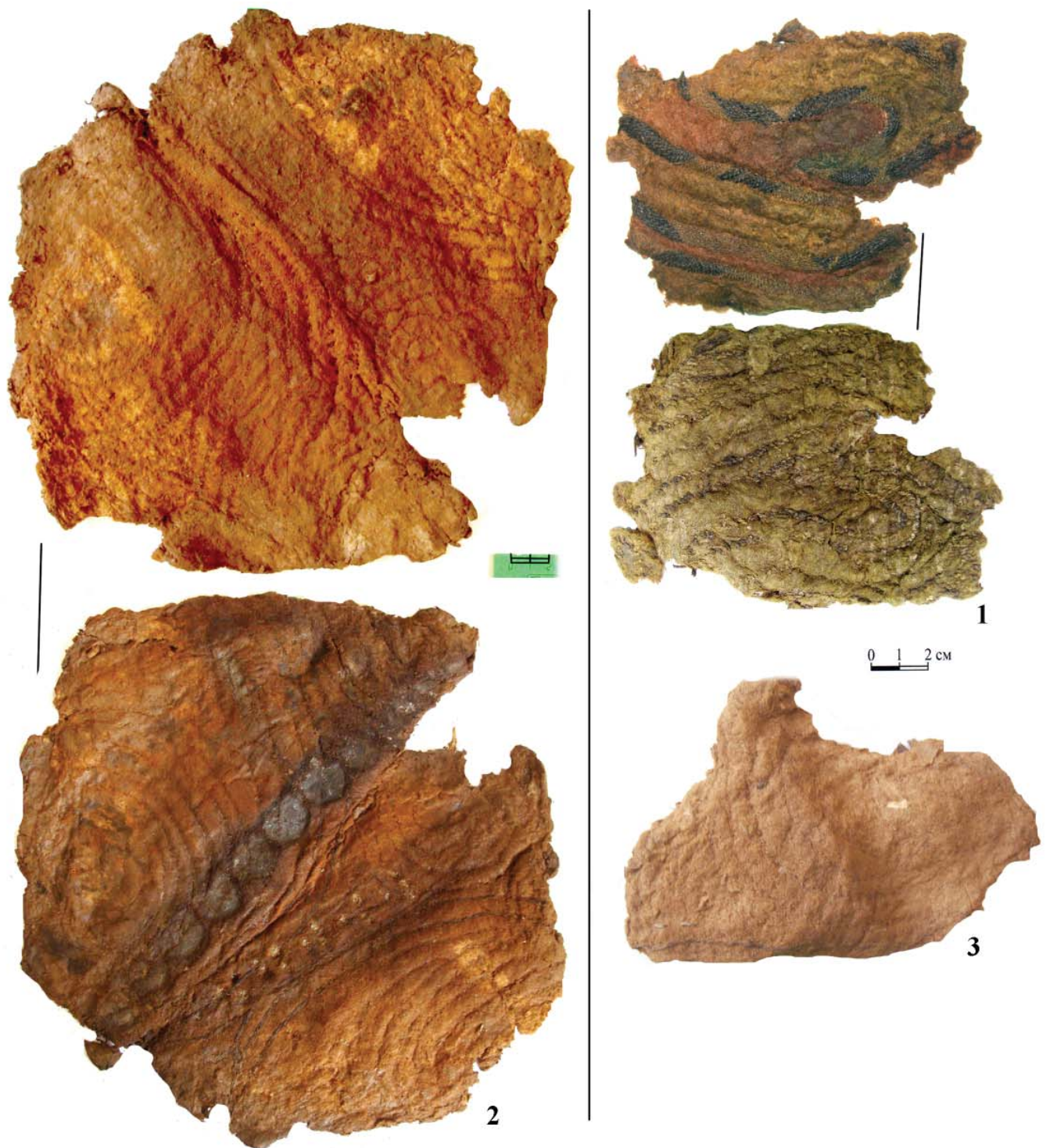
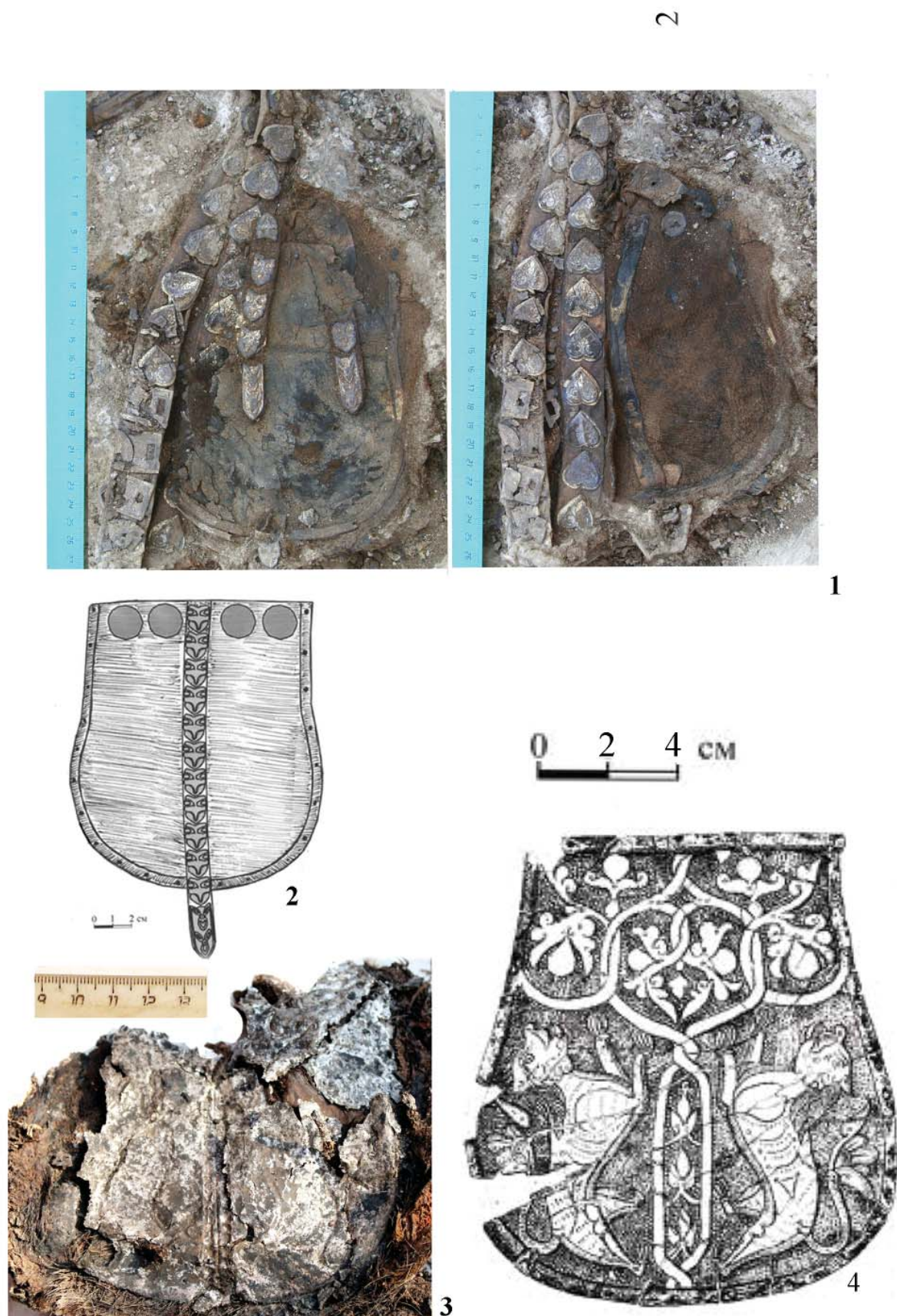
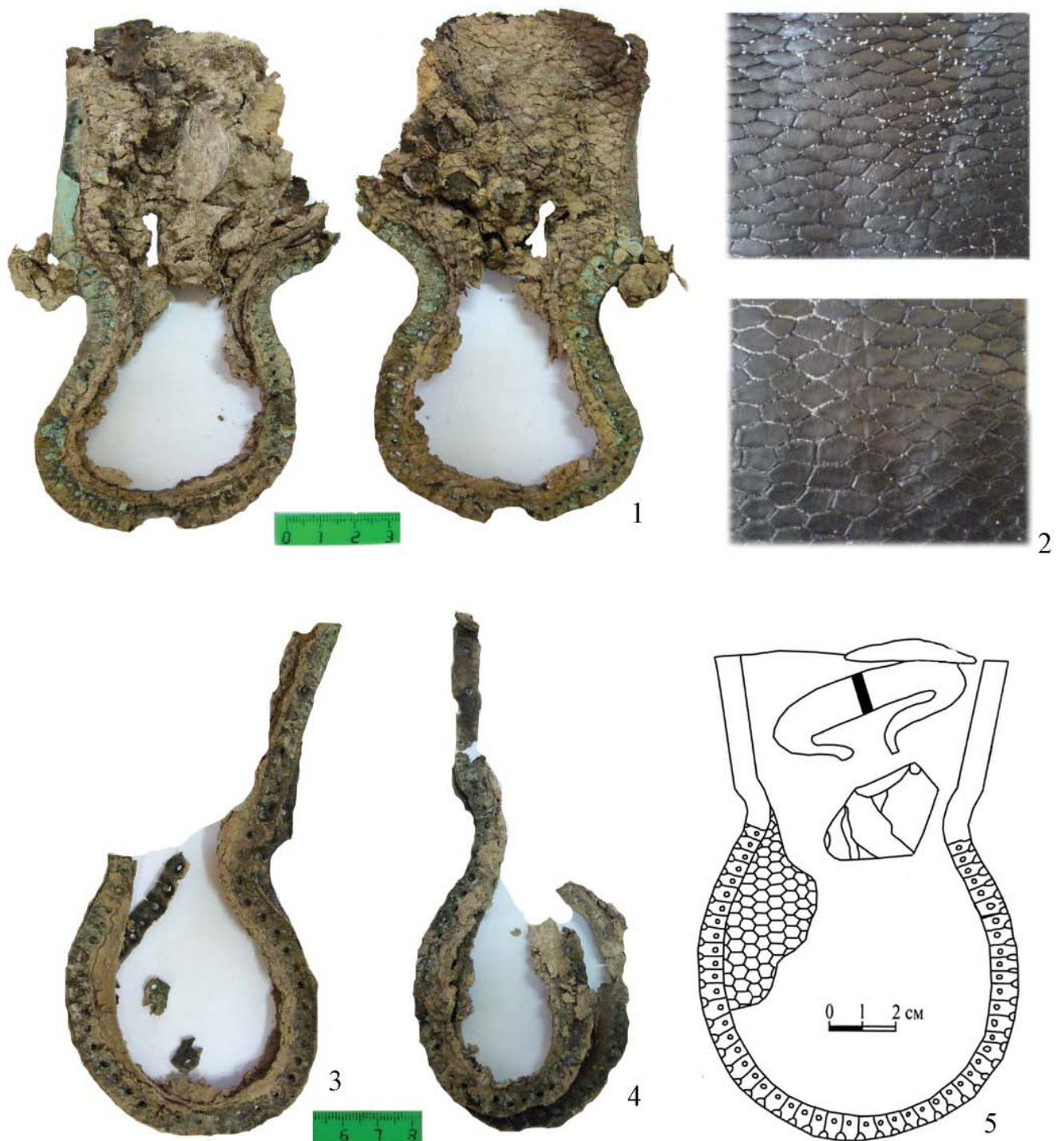

**Рис. 69.** Кошельки/сумочки из бобрового хвоста: 1 – жертвенный комплекс 13; 2 – образцы кожи бобрового хвоста; 3 – погребение 13; 4 – погребение 12; 5 – погребение 3. Материал: кожа, цветной металл, 5 – реконструкция автора.



Рис. 70. Чаши и фрагменты чаш: 1 – жертвенный комплекс 5; 2–4, 6 – подъемный материал; 5 – накладка из погребения 13.





**Рис. 71.** Посуда: 1 – жертвенный комплекс 5; 2 – подъемный материал, 3 – жертвенный комплекс 7; 4 – из кладоискательской ямы; 5 – жертвенный комплекс 14. 1, 4 – цветной металл; 2, 3 – дерево; 5 – береста.

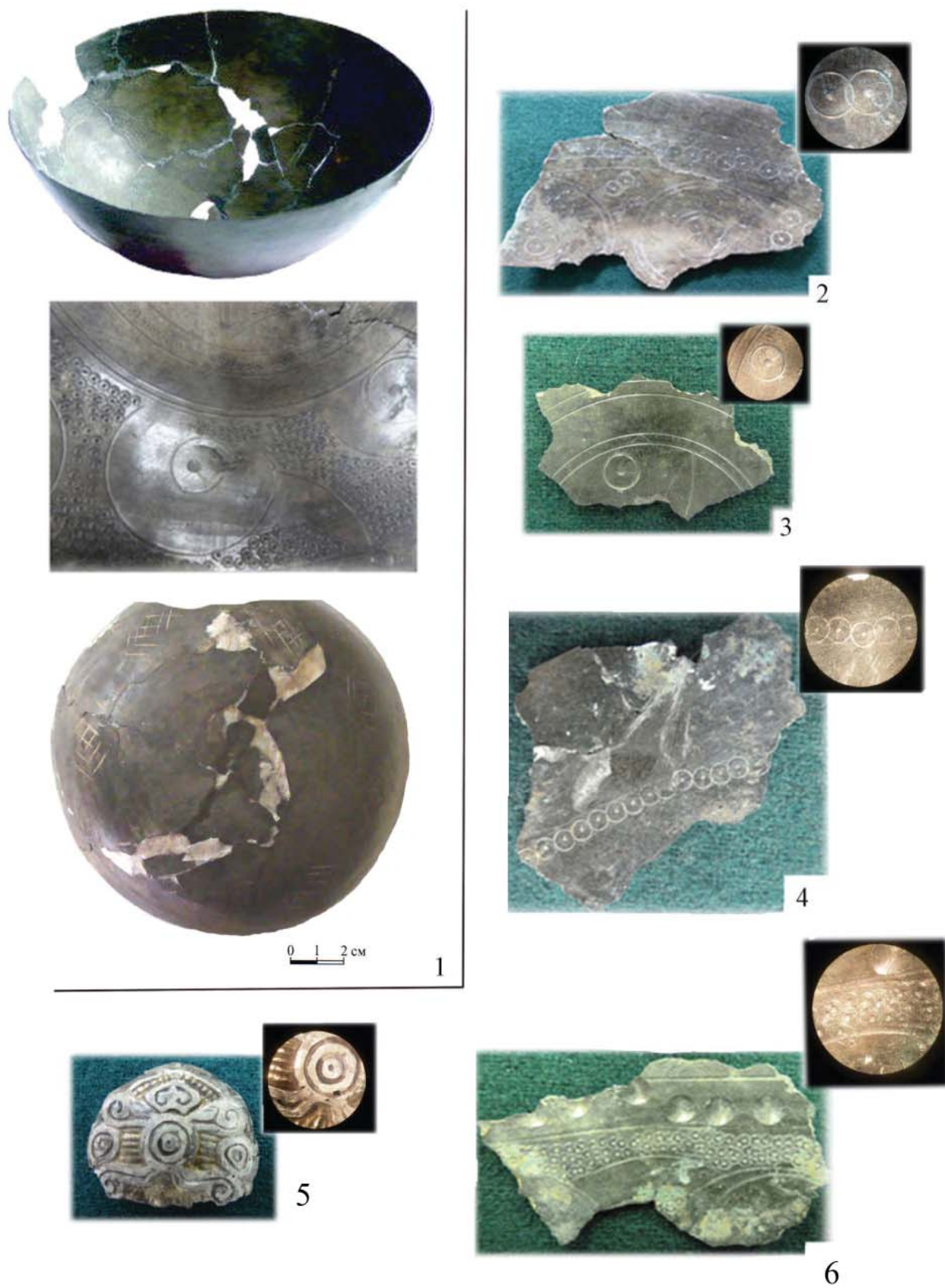
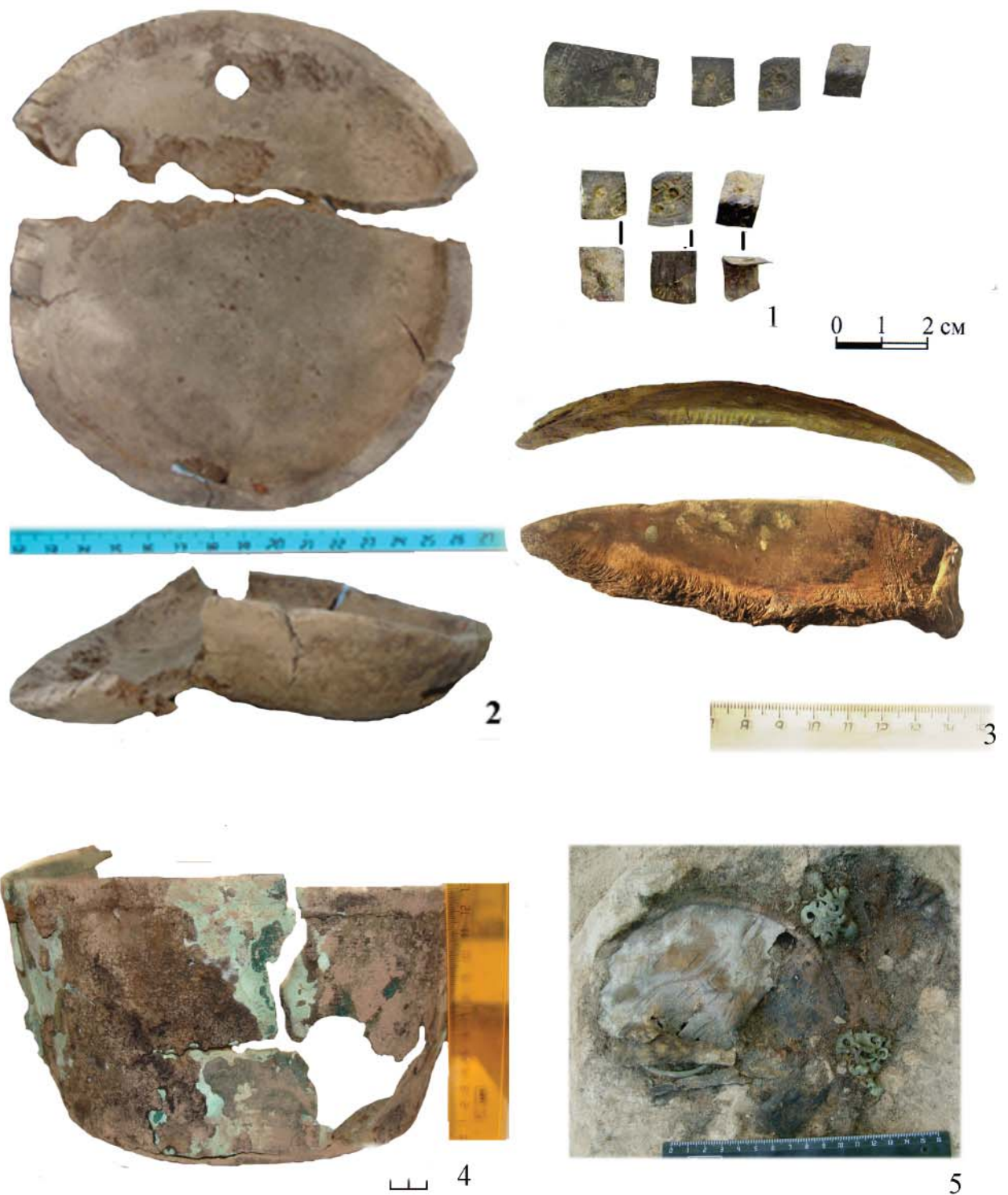

Рис. 72. Монеты: 1, – погребение 1; 2 – погребение 2; 4–7 – погребение 3; 8 – погребение 6; 9 – погребение 7.



**Рис. 72** (продолжение). Монеты: 10 – погребение 8; 11 – погребение 12; 12–15 – жертвенный комплекс 5; 16–17 – жертвенный комплекс 6.



Рис. 72 (продолжение). Монеты: 18 – жертвенный комплекс 6; 19–20 – жертвенный комплекс 11; 22–24 – жертвенный комплекс 13; 25 – жертвенный комплекс 15.



Рис. 72 (продолжение). Монеты: 26 – погребение 15; 27–31 – из пахотного слоя

## СПИСОК ЛИТЕРАТУРЫ

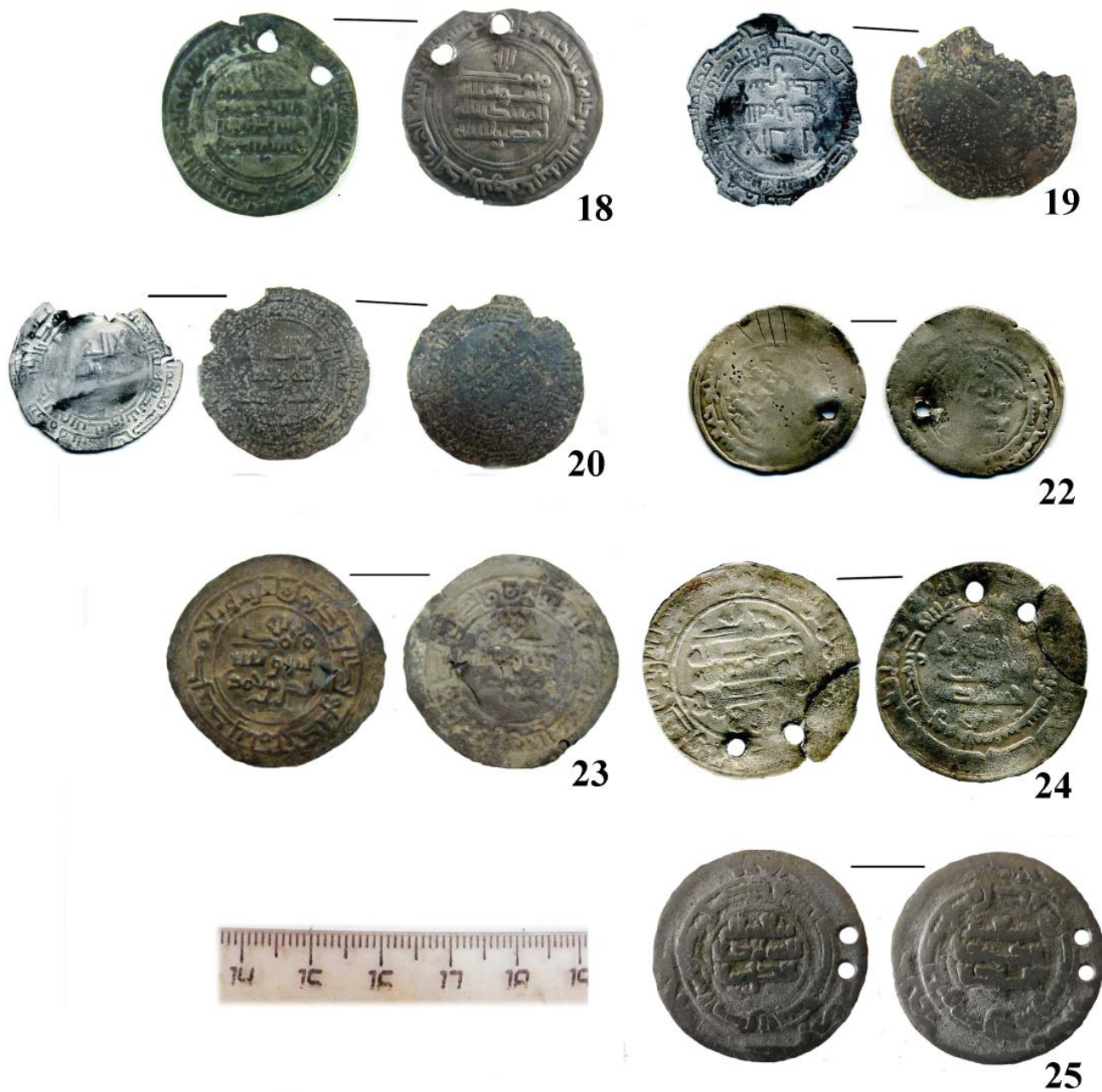
- Arbman Y. Birka I: Die Gräber: Tafeln.* Uppsala, 1940. 560 с.
- Muthesius A.* Byzantine Silk Weaving AD 400 to AD 1200. Vienna: Verlag Fassbaender, 1997. – 147 p.
- The Ancient Hungarians. Exhibition Catalogue. Edited by Istvan Fodor. Budapest. 1996. 479 с.
- Абдулова С.И.* Бусы Огурдинского могильника // Белавин А.М, Крыласова Н.Б. Огурдинский могильник / Археология Пермского края. Свод архелогических источников. Вып. II. Пермь: ПГПУ, 2012. С. 221–232.
- Адаменко О.Н.* Железные иглы поселения Миино I (XI–XIII вв.) // Сборник научных работ студентов и аспирантов ВГПУ. Вологда: ВГПУ, 2002. Вып. X. С. 39–45.
- Алексеев Л.В., Сергеева З.М.* Раскопки курганов в Восточной Белоруссии // КСИА. 1973. Вып. 135. С. 49–55.
- Альбом древностей мордовского народа. / Отв.ред. Ю.В. Готье, А.И. Яковлев. Саранск: Издание Мордовского НИИ, 1941. 137 с.
- Амбрамзон С.М.* Киргизы и их этногенетические и культурно-исторические связи. Л.: Наука, 1971. 403 с.
- Архипов Г.А.* Древнемарийский костюм IX–X вв. (Опыт реконструкции по археологическим материалам Веселовского могильника) // Вопросы истории, археологии и этнографии мари. / Труды МарНИИ Вып. XVI. Йошкар-Ола: Маркнигиздат, 1961. С. 127–138.
- Архипов Г.А.* Марийцы IX–XI вв. (к вопросу о происхождении народа). Йошкар-Ола: Марийское книжное издательство, 1973. 199 с.
- Архипов Г.А.* Марийцы XII–XIII вв. (К этнокультурной истории Поветлужья). Йошкар-Ола: Марийское книжное издательство, 1986. 115 с. + илл.
- Арциховский А.В.* Курганы вятичей. М: Наука, 1930. 223 с.
- Бейлекчи В.В.* Древности летописной муромы. Погребальный обряд и поселения. Муром: МФМПСИ, 2005. 278 с.
- Белавин А.М., Иванов В.А., Крыласова Н.Б.* Угры Предуралья в древности и средние века. Уфа: ИПК БГПУ «Вагант», 2009. 285 с.
- Белавин А.М., Крыласова Н.Б.* Древняя Афкула: археологический комплекс у с. Рождественск. Пермь: ПГПУ, 2008. 603 с.
- Белавин А.М., Крыласова Н.Б.* Огурдинский могильник // Археология Пермского края. Пермь: ПГПУ, 2012. 259 с.
- Бубенок О.Б.* Новации и традиции в погребально-поминальной обрядности древних тюрок Центральной Азии // Мировоззрение населения Южной Сибири и Центральной Азии в исторической ретроспективе. Вып. VII. / Отв. ред. П.К. Дашковский. Барнаул: Издательство Алтайского ГУ, 2014. С. 77–89.
- Вайнштейн С.И.* История народного искусства Тувы. М.: Наука, 1974. 224 с.
- Васильев В.Е.* Юкагирские сайтааны (к вопросу генезиса шаманских погребений) // Сибирский сборник-1. Погребальный обряд народов Сибири и сопредельных территорий. Книга II. / Отв. ред. Л.Р. Павлинская. СПб: МАЭ РАН, 2009. С. 191–198.
- Васильев В.* Материалы для изучения верований и обрядов народа мари. Краснококшайск: Мариздат, 1927. 128 с.
- Викторова В.Д.* Ликинский могильник X–XIII вв. // ВАУ. 1973. Вып. XII. С. 133–168.
- Винничек В.А., Сафонов П.И.* Украшения и элементы одежды населения Верхнего Посурья VIII–XI вв. (по материалам поселений) // Пензенский археологический сборник. Вып.2 Пенза: ПГКМ. 2008. С. 256–294.

*Вихляев В.И., Беговаткин А.А., Зеленцова О.В., Шитов В.Н.* Хронология могильников населения I–XIV вв. западной части Среднего Поволжья. Саранск: Республиканская типография «Красный октябрь», 2008. 352 с.

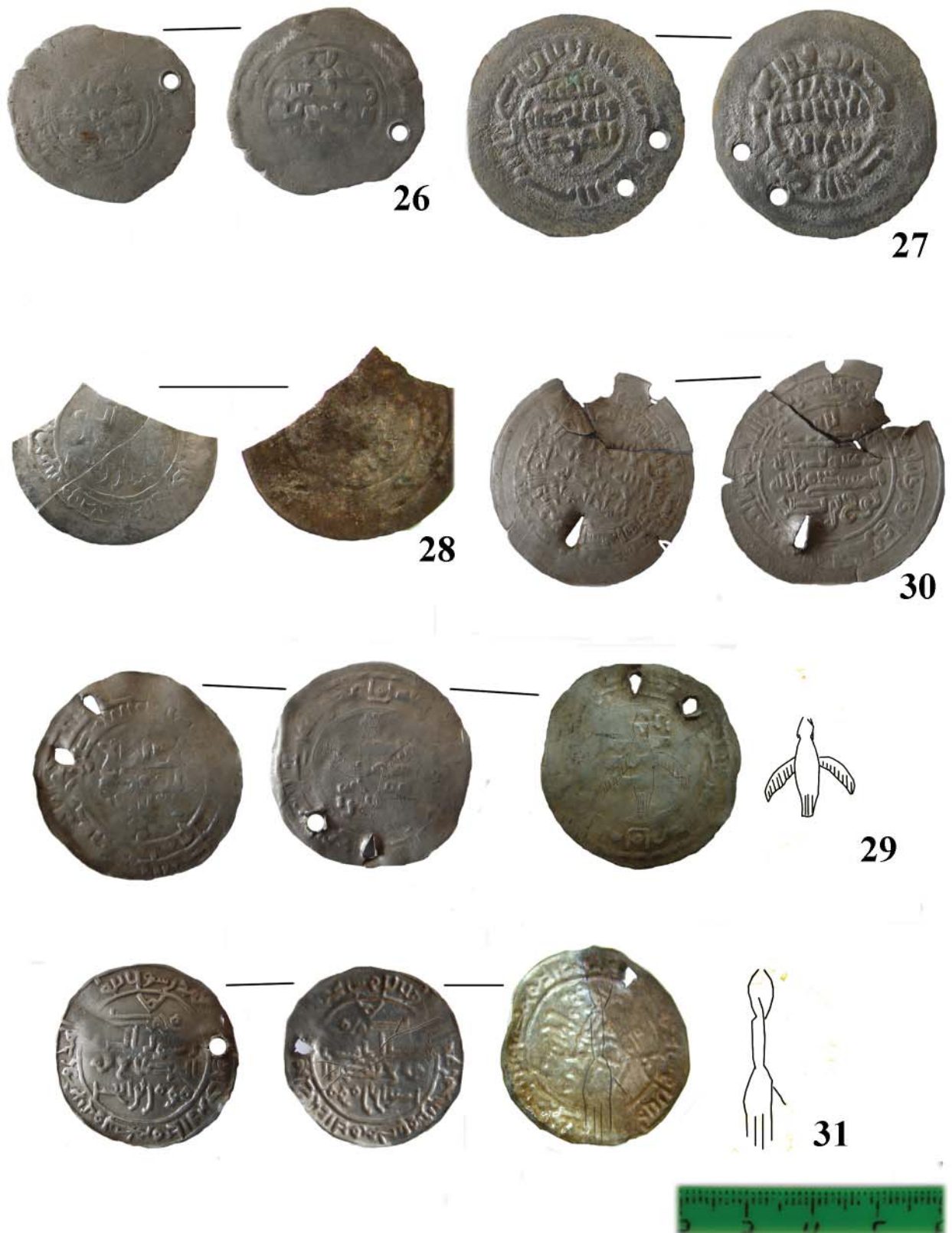
*Воронина Р.Ф.* О некоторых деталях одежды среднецнинской мордвы VIII–XI вв. // КСИА. 1974. Вып. 140. С. 33–38.

*Воронина Р.Ф.* Лядинские древности. Из истории мордвы-мокши: конец IX – начало XI века: по материалам Цнинской археологической экспедиции 1983–1985 годов. М.: Наука, 2007. 183 с.

*Вострокнутов А.В.* Шумящие украшения Пермского Предуралья конца XI–XIV вв. н.э.: культурно-хронологическая и технологическая идентификация. Дисс... канд. ист. наук. Пермь, 2016. 336с.

*Гагент-Торн Н.* Женская одежда народов Поволжья. Чебоксары: Чувашское государственное издательство, 1960. 228 с.

*Галанин А.В.* Волоки Северо-Восточной Европы. 2013. URL: <http://ukhtoma.ru/volok4.htm> (дата обращения: 17.05.2018).

*Гемуев И.Н.* Мировоззрение манси. Дом и космос. Новосибирск: Наука, 1990. 232 с.

*Голдина Р.Д.* Ломоватовская культура в Верхнем Прикамье. Иркутск: Издательство Иркутского университета, 1985. 280 с.

*Голдина Р.Д., Кананин В.А.* Средневековые памятники верховий Камы. Свердловск: Уральский университет, 1989. 215 с.

*Голубева Л.А.* Археологические памятники веси на Белом озере // СА. 1962. № 3. С. 53–77.

*Голубева Л.А.* Коньковые подвески Верхнего Прикамья // СА. 1966. № 3. С. 80–98.

*Голубева Л.А.* Огнива с бронзовыми рукоятями // СА. 1964. № 3. С. 115–132.

*Голубева Л.А.* Веси и славяне на Белом озере. X – XIII вв. М.: Наука, 1973. 216 с.

*Голубева Л.А.* Зооморфные украшения финно-угров // САИ. Вып. Е 1–59. М.: Наука, 1979. 313 с.

*Голубева Л.А.* К истории треугольной подвески // Средневековые памятники бассейна р. Чепцы. Ижевск: НИИ при Совете министров Удмуртской АССР, 1982. С. 110–124.

Город Болгар: Ремесло металлургов, кузнецов, литейщиков. / Отв.ред. Г.А. Федоров-Давыдов / Казань: ИЯЛИ им. Г. Ибрагимова, 1996. 300 с.

*Городцов В.А.* Археологические исследования в окрестностях г. Муром в 1910 г. // Древности. Труды Императорского Московского Археологического Общества Т. XXIV.: Типография Г. Лисснера и Д. Совко, 1914. С.40–216.

*Горюнова Е.И.* Этническая история Волго-Окского междуречья // МИА. № 94. М.: Издательство Академии наук СССР, 1961. 268 с.

*Горюнова В.М., Овсянников О.В.* Клад конца X – начала XIII вв. в устье р. Варзуги (Терский берег Кольского п-ова) // Ладога и ее соседи в эпоху средневековья. / Отв. ред. А.Н. Кирпичников. СПб: ИИМК РАН, 2002. С. 211–220.

*Гришаков В.В.* Отчет о работе Нижнеокской археологической экспедиции в Горьковской области в 1986 году // Архив кабинета археологии Мордовского ПГУ. Д. № И-1175. 22 стр. + 98 табл.

*Гришаков В.В., Зеленева Ю.А.* Муром // Финно-угры Поволжья и Приуралья в средние века. / Отв. ред. М.Г. Иванова. Ижевск: УИИЯЛ УрОРАН, 1999. С. 89–118.

*Давидан О.И.* Ткани из курганов Юго-восточного Приладожья и Прионежья // Кочкуркина С.И. Памятники Юго-Восточного Приладожья и Прионежья X – XIII вв. Петрозаводск: Карелия, 1989. С. 316–336.

*Данич А.В.* Поясные накладки Питерского (Степаново Плотбище) могильника // Поволжская археология. 2013. № 1. С. 181–196.

*Даркевич В.П.* Раскопки на Южном городище Старой Рязани (1966–1969 гг.) // Археология Рязанской земли / Отв.ред. А.Л. Монгайт. М.: Наука, 1974. С. 19–71.

*Диенеш И.* Пербетейская находка. Каким был пояс венгров-завоевателей родины? // Archaeologiai erzesito. Budapest, 1959. Vol. 86.

*Добжанский В.Н.* Наборные пояса кочевников Азии // Новосибирск: НГУ, 1990. 164 с.

Древняя Русь. Город, замок, село // Археология СССР / Гл.ред. Б.А. Рыбаков. М.: Наука, 1985. 432 с.

*Дубынин А.Ф.* Раскопки Малышевского могильника // КСИИМК. Вып. XXVII, Л., 1949. С. 91–96.

*Ефимова Л.В.* Ткани из финно-угорских могильников I тыс. н.э. // КСИА. Вып. 107. М., 1966. С. 127–134.

*Жилина Н.В.* Хронология украшений древнерусских кладов IX–XI вв. // Труды II (XVIII) Всероссийского археологического съезда в Суздале / Отв. ред. А.П. Деревянко, Н.А. Макаров. Т. II. М.: ИА РАН, 2008. С. 324–328.

*Жилина Н.В.* Древнерусские клады IX–XIII вв. Классификация, стилистика и хронология украшений. М.: Издательство «Книжный дом «Либроком», 2014. 400 с.

*Зайцева И.Е.* Изделия из цветных металлов и серебра // Археология севернорусской деревни X–XIII веков. Т. 2. Материальная культура и хронология / Ред. С.Д. Захаров. М.: Наука, 2008. С. 57–142.

*Захаров С.Д.* Древнерусский город Белоозеро. М.: Индрик, 2004. 592 с.

*Захаров С.Д., Адаменко О.Н.* Изделия из железа // Археология севернорусской деревни X–XIII веков. Т. 2. Материальная культура и хронология / Ред. С.Д. Захаров. М.: Наука, 2008. С. 7–52.

*Захаров С.Д., Кузина И.Н.* Изделия из стекла и каменные бусы // Археология севернорусской деревни X–XIII вв. Т. 2. Материальная культура и хронология / Ред. С.Д. Захаров. М.: Наука, 2008. С. 142–214.

*Зеленцова О.В., Митоян Р.А., Сапрыкина И.А.* Поясной набор с позолотой из Крюково-Кужновского могильника средневековой мордвы // РА. 2012. № 2. С. 42–51.

*Иванов А.А.* Надписи на средневековых бронзовых изделиях из Южного Таджикистана // Литвинский Б.А., Соловьев В.С. Средневековая культура Тохаристана в свете раскопок в Вахшской долине. М.: Наука, 1985а. С. 198–204.

*Иванов А.Г.* Качкашурский могильник IX–XIII вв. в бассейне р. Чепцы // Материалы по погребальному обряду удмуртов. / Отв. ред. М.Г. Иванова, Н.И. Шутова. Ижевск: УдмНИИ УрО РАН, 1991. С. 140–180.

*Иванов А.Г.* Оригинальные женские пояса VIII–XI из северного Прикамья // Культура Евразийских степей второй половины I тысячелетия. Материалы II Международной археологической конференции (Самара, 17–20 ноября 1997 г.) Самара: Самарский областной ИКМ им. П.В. Алабина, 1998а. С. 366–377.

*Иванов А.Г.* Этнокультурные и экономические связи населения бассейна р. Чепцы в эпоху средневековья. Ижевск: УИИЯЛ УрОРАН, 1998. 308 с.

*Иванов В.А., Крыласова Н.Б.* Взаимодействие леса и степи Урало-Поволжья в эпоху средневековья (по материалам костюма). Пермь: ПГПУ, 2006. 160 с.

*Иванова М.Г.* Маловенижский могильник // Средневековые памятники бассейна р. Чепцы. / Отв. ред. М.Г. Иванова. Ижевск: НИИ Удм. АССР, 1982. С. 52–76.

*Иванова М.Г.* Погребальные памятники северных удмуртов XI–XIII вв. Ижевск: Удм. ИЯЛ УрО РАН, 1992. 184 с.



*Иванова М.Г.* Иднакар: Древнеудмуртское городище IX–XIII вв. Ижевск: Удм. ИЯЛ УрО РАН, 1998. 294 с.

*Иванова М.Г.* Исследования Иднакарского комплекса памятников в бассейне р. Чепцы // Археологическая экспедиция: новейшие достижения к изучению историко-культурного наследия Евразии. Ижевск: УдГУ, 2008. С. 175–184.

*Исанбаев Н.И.* Марийско-тюрские языковые контакты. Часть вторая. Йошка-Ола: НЦФУ, 1994. 209 с.

*Истомина Т.В.* Вотчинский могильник // Этнокультурные процессы в древности на Европейском Северо-Востоке (источники и историография). МАЕСВ. Вып. 16. Сыктывкар: Коми научный центр УрО РАН. 1999. С. 76–102.

*Йовков С.М.* Ручные почвообрабатывающие орудия Волжской Болгарии // Вопросы древней и средневековой археологии Восточной Европы / Отв.ред. В.И. Козенкова, Ю.А. Краснов, И.Г. Розенфельдт. М.: Наука, 1978. С. 219–223.

*Казаков Е.П.* О характере связей волжских болгар с финнами и уграми в X–XII вв. // Древние этнические процессы Волго-Камья. АЭМК. Вып. 9. Йошкар-Ола: МарНИИ, 1985. С. 24–37.

*Казаков Е.П.* Булгарское село X–XIII веков низовий Камы. Казань: Институт истории АН РТ, 1991. 176 с.

*Казаков Е.П.* Культура ранней Волжской Болгарии (этапы этнокультурной истории). М.: Наука, 1992. 335 с.

*Казаков Е.П.* Волжская Болгария и финно-угорский мир // *Finno-Ugrica*. 1997. № 1. С. 33–53.

*Казаков Е.П.* Об освоении булгарами Казанско-Марийского Поволжья в X–XI вв. // Археологическое изучение булгарских городов / Отв.ред. Ф.Ш. Хузин. Казань: Мастер Лайн, 1999. С. 63–71.

*Казаков Е.П.* О некоторых группах деталей поясного набора Волжских болгар IX–XI вв. // Культуры Евразийских степей второй половины I тысячелетия н.э. (из истории костюма). Материалы III Международной конференции (Самара, 14 – 18 марта, 2001 г.) Том 2. Самара: Самарский областной историко-краеведческий музей им. П.В. Алабина, 2001. С. 170–179.

*Казаков Е.П.* Волжские болгары, угры и финны в IX–XIV вв.: проблемы взаимодействия. Казань: Институт истории АН РТ, 2007. 208 с.

*Калиев Ю.А.* Мифологическое сознание мари. Феноменология традиционного мировосприятия. Йошкар-Ола: МарГУ, 2003. 215 с.

*Карьялайнен К.Ф.* Религия югорских народов. Томск: Изд-во ТГУ, 1994. Т. 1. 152 с.

*Кашкин А.В.* Могильник Оленино на Верхней Волге // Археология: история и перспективы. Первая межрегиональная конференция. (Ярославль, Ростов 19–21 сентября, 2003) : Ярославский музей-заповедник; Музей-заповедник "Ростовский Кремль", 2003. С. 112–121.

*Кимеев В.М.* Погребальный обряд шорцев // Сибирский сборник – 1. Погребальный обряд народов Сибири и сопредельных территорий. Книга II. / Отв. ред. Л.Р. Павлинская. СПб.: МАЭ РАН, 2009. С. 117–121.

*Кирпичников А.Н.* Древнерусское оружие. Копья, сулицы, боевые топоры, булавы, кистени IX–XIII вв. // САИ Е1–36. Вып. 2. М.: Наука, 1966. 181 с.

*Кирпичников А.Н.* Древнерусское оружие. Мечи и сабли IX–XIII вв. // САИ Е1–36. Вып. 1. М.-Л.: Наука, 1966а. 109 с.+табл.

*Козлова А.В.* Украшения ремня, сбруи и сумок восточного происхождения в Великом Новгороде // Новгород и Новгородская земля: история и археология. Вып. 18. Материалы конференции (Великий Новгород, 27 – 29 января 2004 г.) Великий Новгород, 2004. С. 188–207.

*Комаров К.И.* Раскопки курганного могильника у д. Плешково Тверской области // Археологические статьи и материалы. Сборник участников Великой Отечественной войны. Тула: Гриф и К., 2002. С. 141–184.

*Константинов И.В.* Материальная культура якутов XVIII века: По материалам погребений. Якутск: Книжное издательство, 1971. 210 с.

*Корзухина Г.Ф.* Русские клады IX–XIII вв. М.-Л.: Издательство Академии наук СССР, 1954. 226 с.

*Корнишина Г.А.* Традиционные обычаи и обряды мордвы. Саранск: МордГПИ, 2000. 150 с.

*Королева Э.В.* Результаты спектрального анализа ювелирных изделий средневекового Пскова // Раскопки в древней части Среднего города (1967–1991): Материалы и исследования / Отв.ред. И.К. Лабутина / Археологическое изучение Пскова. Вып. 3. Псков: Изд-во Псков. гос. пед. ин-та, 1996. С. 229–300.

*Король Г.Г., Конькова Л.В.* Южносибирские импорты в Восточной Европе и проблемы этнокультурного и регионального взаимодействия в X–XIII веках // Археологические вести. 2007. Вып. 14. С. 145–156.

*Косарев М.Ф.* Основы языческого миропонимания: по сибирским археолого-этнографическим материалам. М.: Ладога-100, 2003. 352 с.

*Кочешков Н.В.* Народное искусство монголов. М.: Наука, 1973. 200 с.

*Кочуркина С.И.* Юго-восточное Приладожье в X–XIII вв. Л.: Наука, 1973. 150 с.

*Кочуркина С.И.* Археологические памятники корелы V–XV вв. Л.: Наука, Ленинградское отделение, 1981. 159 с.

*Кочуркина С.И.* Памятники юго-восточного Приладожья и Прионежья X–XIII вв. Петрозаводск: Карелия, 1989. 345 с.

*Краснов Ю.А.* Безводнинский могильник (по раскопкам 1971 г.) // КСИА. 1974. Вып. 140. С. 84–95.

*Крыласова Н.Б.* История прикамского костюма. Костюм средневекового населения Пермского Предуралья. Пермь: ПГПУ, 2001. 259 с.

*Крыласова Н.Б.* Археология повседневности. Пермь: ПГПУ, 2007. 352 с.

*Крыласова Н.Б., Лычагина Е.Л., Белавин А.М., Скорнякова С.В.* Археологические памятники Чашкинского озера / Археология Пермского края. Свод археологических источников. Вып. III. Пермь: Пермский филиал Института истории и археологии, 2014. 565 с.

*Крюкова Т.А.* Материальная культура марийцев XIX века. Йошкар-Ола: Марийское книжное издательство, 1956. 160 с.

*Кузнецов С.К.* Культ умерших и загробные верования луговых черемис. // Этнографическое обозрение. 1904. № 1. С. 56–109.

*Кузнецов С.К.* Святыни. Культ предков. Древняя история. Йошкар-Ола: Центр-музей им. Валентина Колумба, ГУП РМЭ «Марийское книжное издательство», 2009. 704 с.

Культура Биляра: болгарские орудия труда и оружие X–XIII вв. / Отв. ред. А. Х. Халиков. М.: Наука, 1985. 216 с.

*Кызласов Л.Р.* Таштыкская эпоха в истории Хакасско-Минусинской котловины. М.: Изд-во МГУ, 1960. 199 с.

*Лаул С.К.* Одежда эстонцев I–XVII вв. // Древняя одежда народов Восточной Европы: Материалы к историко-этнографическому атласу / Отв. ред. М.Г. Рабинович. М.: Наука, 1986. С. 190–208.

*Левашева В.П.* Височные кольца // Очерки по истории русской деревни X–XIII вв. / Ред. Б.А. Рыбаков. / Труды ГИМ. Вып. 43. М: Издательство «Советская Россия», 1967. С. 7–54.

*Левашева В.П.* Браслеты // Очерки по истории русской деревни X–XIII вв. / Ред. Б.А. Рыбаков. / Труды ГИМ. Вып. 43. М: Издательство «Советская Россия», 1967а. С. 207–252.

*Леонтьев А.Е.* Археология мери. К предыстории Северо-восточной Руси. М.: Геоэко, 1996. 341 с.

*Лехтосало-Хиландер Пиркко-Линза.* Связи западных финнов с Восточной Европой в эпоху викингов // Финно-угры и славяне. Доклады первого советско-финляндского симпозиума по вопросам археологии 15–17 ноября 1976 года. Л.: Наука. Ленинградское отделение, 1979. С. 81–92.

*Литвинский Б.А., Соловьев В.С.* Средневековая культура Тохаристана в свете раскопок в Вахшской долине. М.: Наука, 1985. 264 с.

*Лоссиевский М.* Черемисская свадьба // Записки Оренбургского отдела Императорского Российского Географического Общества. 1881. Вып. 4. С. 170–176.

*Львова З.А.* Стекланные бусы Старой Ладogi. Часть 1 // АСГЭ. 1968. Вып. 10. С. 64–94.

*Мажитов Н.А.* Курганы Южного Урала VII–XII вв. М.: Наука, 1981. 166 с.

*Макаров Н.А.* Колонизация северных окраин Древней Руси в XI–XIII веках. По материалам археологических памятников на волоках Белозерья и Поонежья. М.: Научно-издательский центр «Скрипторий», 1997. 368 с.

*Макаров Н.А.* О некоторых пермско-финских элементах в культуре Северной Руси (находки лунничных височных колец на Руси и в Скандинавии) // Новые исследования по этногенезу удмуртов. / Отв.ред. М.Г Иванова, Н.И. Шутова. Ижевск: УрОАНСССР, 1989. С. 51–64.

*Макаров Н.А., Федорина А.Н., Шполянский С.В.* Земля и город: средневековые селища в округе Владимира-на-Клязьме // РА. 2013. № 4. С. 64–80.

*Мальм В.А.* Поясные и сбруйные украшения // Ярославское Поволжье. М.: Наука, 1963. С. 64–71.

Марийцы. Историко-этнографические очерки / Отв. ред. А.С. Казимов. Йошкар-Ола: МарНИИЯЛИ, 2013. 480 с.

*Мартьянов В.Н.* Арзамасская мордва в I – начале II тысячелетия. Арзамас: АГПИ, 2001. 322 с.

Материалы по археологии восточных губерний России, собранные и изданные Императорским Московским археологическим обществом на высочайше дарованные средства. Вып. II / Под ред. Гр. Уваровой. М.: Типография М.Г. Волчанинова, 1986. 246 с.

Материалы по истории мордвы VIII–XI вв. Дневник археологических раскопок П.П. Иванова / Ред. А.П. Смирнов. Моршанск: Моршанский краеведческий музей, 1952. 232 с.

Материальная культура средне-цнинской мордвы VIII–XI вв. / Ред. А.П. Смирнов. Саранск: Мордовское книжное издательство, 1969. 129 с.

*Меснянкина С.В.* Изделия из кости и рога // Археология севернорусской деревни X–XIII вв. Т. 2. Материальная культура и хронология / Ред. С.Д. Захаров. М.: Наука, 2008. С. 215–252.

*Михайлов К.А.* Центральнoазиатские ременные украшения в материалах древнерусских памятников X века // Новгород и Новгородская земля: история и археология. Материалы научной конференции (Новгород, 28 – 30 января, 1997 г.) Вып.11. Новгород, 1997. С. 251–260.

*Молотова Т.Л.* Марийский народный костюм. Йошкар-Ола: Марийское книжное издательство, 1992. 112 с.

*Мугуревич Э.С.* Восточная Латвия и соседние земли в X–XIII вв.: Экономические связи с Русью и другими территориями: Пути сообщения. Рига: Зинатне, 1965. 45 с. + 32 л. Илл.

*Мурашева В.В.* Древнерусские ременные наборные украшения (X–XIII вв.). М.: УРСС, 2000. 142 с.

*Мурашева В.В.* Реконструкция облика древнерусского наборного пояса X–XI вв. (По материалам «дружинных» курганов) // Погребальный обряд. Труды ГИМ. Вып. 93. М., 1997. С. 71–79.

*Назаренко В.А., Овсянников О.В., Рябинин Е.А.* Средневековые памятники Чуди Заволочской // СА. 1984. № 4. С. 197–216.

*Недошивина Н.Г.* Перстни // Очерки по истории русской деревни X–XIII вв. Труды ГИМ. Вып. 43. М.: Советская Россия, 1967. С. 253–274.

*Никитина Т.Б.* Погребальный обряд могильника Нижняя стрелка // Древности Поволжья. / Отв.ред. А.Г. Архипов / АЭМК. Вып. 17. Йошкар-Ола: МарНИИ, 1990. С. 65–80.

*Никитина Т.Б.* История населения Марийского края в I тыс.н.э. (по материалам могильников) // Труды МАЭ. Т. V. Йошкар-Ола: МарНИИ, 1999. 159 с.

*Никитина Т.Б.* Жертвенно-поминальные комплексы как этноопределяющий признак погребального обряда марийцев в эпоху средневековья // Древности Поволжья и Прикамья / Под ред. В.В. Никитина, Б.С. Соловьева./ АЭМК. Вып. 25. Йошкар-Ола: МарНИИЯЛИ, 2004. С. 42–51.

*Никитина Т.Б.* Марийцы в эпоху средневековья (по археологическим материалам). Йошкар-Ола: МарНИИ, 2002. 432 с.

*Никитина Т.Б.* Отчет о работах третьего отряда МарАЭ в 2009 году. НРФ МарНИИ, оп. 1, д. № 1143. 97 с.

*Никитина Т.Б.* Отчет о работах третьего отряда Марийской археологической экспедиции на раскопках Русенихинского могильника в Нижегородской области в 2010 году. НРФ МарНИИЯЛИ, оп. 1, д. № 1147. 73 с. + 145 рис.

*Никитина Т.Б.* Отчет о работах третьего отряда Марийской археологической экспедиции на раскопках Русенихинского могильника в Нижегородской области в 2011 году. НРФ МарНИИЯЛИ, оп. 1, д. № 1190. 44 с. + 137 рис.

*Никитина Т.Б.* Отчет о работах третьего отряда Марийской археологической экспедиции в 2012 году на раскопках Русенихинского могильника в Нижегородской области. НРФ МарНИИЯЛИ, оп. 1, д. 1247. 41 с. + 113 рис.

*Никитина Т.Б.* Погребальные памятники IX–XI вв. Ветлужско-Вятского междуречья // Археология Евразийских степей. Вып. 14 / Ред. Е.П. Казаков. Казань: «Отечество», 2012. 408 с.

*Никитина Т.Б.* Войлок в погребальном обряде Русенихинского могильника // КСИА. Вып. 230. М.: Языки славянской культуры, 2013. С. 253–259.

*Никитина Т.Б.* Поясные кошельки/сумочки в средневековых могильниках Ветлужско-Вятского междуречья // Поволжская археология, 2013а. № 2. С. 151–161.

*Никитина Т.Б.* Реконструкция костюма к вопросу культурной интерпретации могильников IX–XI вв. Ветлужско-Вятского междуречья // «Переходные эпохи в археологии». XIX Уральское археологическое совещание Материалы Всероссийской археологической конференции с международным участием. (Сыктывкар, 10-16 ноября 2013 г.). Сыктывкар: ИЯЛИ Коми НЦ УрОРАН, 2013б. С. 124–126.

*Никитина Т.Б.* Костюм средневекового марийского населения как маркер этнической культуры // Труды Карельского научного центра Российской академии наук. 2014. № 3. С. 21–32.

*Никитина Т.Б.* Русенихинский могильник древнемарийской культуры IX–XI вв. // Научные экспедиции РГНФ. М.: РГНФ, 2014а. С. 50–51.

*Никитина Т.Б.* Русенихинский могильник древнемарийской культуры: междисциплинарный подход к изучению памятника // Археологические открытия 2010–2013 годов / Отв. ред. Н.В. Лопатин. М: ИА РАН, 2015. С. 228–231.

*Никитина Т.Б.* Население верхнего Поволжья в начале II тыс. н.э.: новые материалы // КСИА. 2015а. Вып. 240. С. 124–140.

*Никитина Т.Б., Акилбаев А.В.* Древнерусские вещи в материалах Русенихинского могильника (XI в.) // Труды Камской археолого-этнографической экспедиции. Пермь: ПГТУ, 2014. Вып. IX. С. 65–74.

*Никитина Т.Б., Алибеков С.Я.* Древнемарийская вышивка по материалам Русенихинского могильника X–XI вв. (Междисциплинарный подход к изучению) // VIII исторические чтения

памяти Михаила Петровича Грязнова: сборник научных трудов / Отв.ред. И.В. Толпенко. Омск: Изд-во «Амфора», 2012. С. 140–147.

*Никитина Т.Б., Воробьева Е.Е., Федулов М.И.* Украшения Анаткасинского могильника: о культурной принадлежности памятника // Поволжская археология. 2016. № 1. С. 121–142.

*Никитина Т.Б., Ефремова Д.Ю.* Отражение культа предков марийцев в погребальном обряде могильников Ветлужско-Вятского междуречья IX–XI вв. // *Stratum plus*. 2012. № 5. С. 179–194.

*Никитина Т.Б., Ефремова Д.Ю.* Погребальный обряд комплексов с орудиями литья из средневековых могильников IX–XIII вв. Ветлужско-Вятского междуречья // Поволжская археология. 2012б. № 2. С. 148–165.

*Никитина Т.Б., Ефремова Д.Ю., Бездудный В.А.* Особенности планиграфии Русенихинского могильника // Историко-культурное наследие – ресурс формирования социально-исторической памяти гражданского общества (XIV-е Бадеровские чтения): Материалы Всероссийской научно-практической конференции (Ижевск, 14 – 15 октября, 2013) Ижевск: УдГУ, 2013. С. 188–193.

*Никитина Т.Б., Пузаткина Е.А.* Русенихинский могильник: междисциплинарный подход к изучению памятника // Поволжская археология. 2017. № 3. С. 115–128.

*Никитина Т.Б., Руденко К.А., Алибеков С.Я.* Металлические чаши из Русенихинского могильника эпохи средневековья // Археология, антропология, этнография Евразии. 2017. № 2.(45). С. 71–77 .

*Носов Е.Н., Овсянников О.В.* Архангельский клад 1989 г. // Славяне и финно-угры: археология, история, культура / Под ред. А.Н. Кирпичникова, Е.А. Рябинина, А.И. Саксы. СПб.: ИИМК, 1997. С. 139–145.

Нукшинский могильник. Материалы и исследования по археологии Латвийской ССР / Под ред. Э.Д. Шноре и Т.Я. Зейда. Рига: Издательство Академии наук Латвийской ССР, 1957. 146 с.

*Оборин В.А.* Коми-пермяки // Финно-угры Поволжья и Приуралья в средние века. / Отв.ред. Иванова М.Г. Ижевск: УИИЯЛ УрОРАН, 1999. С. 255–294.

*Олеарий А.* Описание путешествия в Московию и через Московию в Персию и обратно. Санкт-Петербург: Издание А.С. Суворина, 1906. 174 с.

*Орфинская О.В., Никитина Т.Б.* Ткани из могильников Ветлужско-Вятского междуречья // Поволжская археология. 2014. № 2(8). С. 70–91.

Отчет Императорской археологической комиссии за 1891 год. Спб.: Типография главного управления уделов, 1893. 187 с. + ил.

*Павлова Н.А.* Текстильные изделия в погребениях поволжских финнов II тысячелетия н.э. Дисс... канд. ист. наук. М., 2015. 483 с.

*Пенгитов Н.Т.* К вопросу о счетных бирках у марийцев // История, археология, этнография. Труды МарНИИ. Вып. XIV. Йошкар-Ола, 1959. С. 151–157.

Песни луговых мари. Ч. 1. Обрядовые песни / Свод марийского фольклора. / сост. Н.В. Мушкина. Йошкар-Ола: МарНИИЯЛИ. 2011. 592 с.

*Петербургский И.М., Аксенов В.Н.* Древние памятники на реке Ляча. Саранск: Типография «Красный Октябрь», 2008. 168 с.

*Петербургский И.М.* Материальная и духовная культура мордвы в VII–X вв. Саранск: Типография «Красный Октябрь», 2011. 408 с.

*Петербургский И.М., Вихляев В.И., Святкин С.В.* Второй Журавкинский могильник. Саранск: Типография «Красный Октябрь», 2010. 132 с.

*Петри Б.Э.* Орнамент кудинских бурят // Сборник музея антропологии и этнографии. Т. V. Ко дню 80-летия академика Василия Васильевича Радлова (1837–1917 гг.). Вып. 1. Петроград: тип. Российской Академии наук, 1918. С. 215–252.

*Подосенова Ю.А.* Височные украшения населения Пермского Предуралья в эпоху средневековья. Дисс... канд. ист. наук. Казань, 2009. 272 с.

*Потапов Л.П.* Полевые исследования Тувинской археолого-этнографической экспедиции. ТКАЭЭ. Т. I. М.-Л.: Издательство АН СССР, 1960. 312 с.

*Пузаткина Е.А., Никитина Т.Б.* Использование данных о минеральном составе костных материалов по волжским финнам эпохи средневековья в палеоэкологических исследованиях // Этнос и среда обитания. Сборник статей по этноэкологии. Вып. 4 / Отв. ред. Н.А. Дубовая. М.: Старый сад, 2014. С. 233–245.

Россия: Полное географическое описание нашего отечества. Т.V. Урал и Приуралье / Под ред. В.П. Семенова-Тянь-Шанского, общ. рук. П.П. Семенова-Тян-Шанского и В.И. Ламанского. СПб: Издание А.Ф. Девриена, 1914. 669 с.

*Руденко К.А.* Металлическая посуда Поволжья и Прикамья в VIII–XIV вв. Казань: Государственный объединенный музей Республики Татарстан, 2000. 158 с.

*Руденко К.А.* Металлические чаши из могильника Нижняя Стрелка и их значение для изучения средневекового художественного металла Среднего Поволжья // Материалы и исследования по археологии Поволжья. Вып. 5. Йошкар-Ола: МарГУ, МарНИИЯЛИ, 2010. С. 162–172.

*Рябинин Е.А.* Водская земля Великого Новгорода (результаты археологических исследований 1971–1991 гг.). СПб.: Дмитрий Буланин, 2001. 247 с.

*Рябинин Е.А.* Зооморфные украшения Древней Руси X–XIV вв. / САИ. Вып. Е1-60 Л.: Наука. Ленинградское отделение, 1981. 123 с.

*Рябинин Е.А.* Костромское Поволжье в эпоху средневековья. Л.: Наука, 1986. 160 с.

*Рябинин Е.А.* Финно-угорские племена в составе Древней Руси. К истории славяно-финских этнокультурных связей. Историко-археологические очерки. СПб: Издательство Санкт-Петербургского университета, 1997. 260 с.

*Рябцева С.С.* Древнерусский ювелирный убор: Основные тенденции формирования. СПб: Издательство «Нестор история», 2005. 384 с.

*Саввинов А.И.* Традиционная одежда в обрядах и представлениях долган // Известия Российского государственного педагогического университета им. А.И. Герцена. 2011. № 140. С. 7–20.

*Савельева Э.А.* Вымские могильники XI–XIV вв. Л.: Изд-во ЛГУ, 1987. 200 с.

*Садиков Р.Р.* Традиционные религиозные верования и обрядность закамских удмуртов (история и современные тенденции развития). Уфа: ЦЭИ УНЦ РАН, 2008. 232 с.

*Сафарова И.А.* Бусы Избрижского некрополя // Тверь, тверская земля и сопредельные территории в эпоху Средневековья. Вып. 3. / Отв.ред. А.Н. Хохлов. Тверь: Тверской национально-исследовательский историко-археологический и реставрационный центр, 1998. С. 64–93.

*Седов В.В.* Восточные славяне в VI–XIII вв. // Археология СССР / Отв.ред. Б.А. Рыбаков. М: Наука, 1982. 328 с.

*Седов В.В.* Эсты // Финно-угры и балты в эпоху средневековья / Археология СССР / Отв.ред. В.В. Седов. М.: Наука, 1987. С. 13–22.

*Седов В.В.* Изборск в раннем Средневековье. М.: Наука, 2007. 413 с.

*Седова М.В.* Ювелирные изделия древнего Новгорода (X–XV вв.). М.: Наука, 1981. 196 с.

*Седова М.В.* Украшения из меди и сплавов // Древняя Русь. Быт и культура. / Отв.ред. Б.А. Колчин, Т.И. Макарова. М.: Наука, 1997. С. 63–78.

*Семенов В.А.* Омутницкий могильник // Материалы средневековых памятников Удмуртии. Устинов: УИИЯЛ УрО РАН, 1985. С. 92–118.

*Сенеев Г.А.* Восточные марийцы. Историко-этнографическое исследование материальной культуры (середина XIX – начало XX вв.). Йошкар-Ола: Марийское книжное издательство, 1975. 247 с.

*Сергеева З.М.* Курганы у д. Заришино в Полоцком Подвинье // КСИА. Вып. 183. 1986. С. 80–82.

*Ситдииков А.Г., Никитина Т.Б., Казаков Е.П.* Поясные накладки по материалам Русенихинского могильника X–XI вв. // Вестник Казанского Государственного университета культуры и искусства. 2015. № 3. С. 26–29.

*Смирнов И.Н.* Черемисы. Историко-этнографический очерк. Казань: Типография Императорского университета, 1889. 212 с. с прил.

Словарь марийского языка. Т. 8. Йошкар-Ола: Марийское книжное издательство. 2003. 358 с.

Сокровища Приобья. Западная Сибирь на торговых путях средневековья. Каталог выставки. Салехард-СПб., 2003. 96 с.

*Соловьева Г.И.* Орнамент марийской вышивки. Йошкар-Ола: Марийское книжное издательство, 1982. 86 с.

*Спицын А.* Владимирские курганы // ИАК. Вып. 15. СПб., 1905. С. 84–172.

Степи Евразии в эпоху средневековья / Археология СССР / Ред. С.А. Плетнева. М.: Наука, 1981. 301 с.

*Студенецкая Е.Н.* Узорные войлоки Кавказа (в свете исторических связей народов Кавказа и Азии) // СЭ. 1979. № 1. С. 105–115.

*Тойдыбекова Л.С.* Марийская мифология. Этнографический справочник. Йошкар-Ола, 2007. 312 с.

Тошто марий ой-влак. Йошкар-Ола: Марийское книжное издательство, 1972. 216 с.

*Туголуков В.А.* Эвенки и эвены // Семейная обрядность народов Сибири. М.: Наука, 1980. С. 165–177.

*Туркина Т.Ю.* Орнитоморфные мотивы в искусстве населения Европейского Северо-востока в I тыс. до н.э. – I тыс. н.э. // Известия Коми научного центра УрОРАН. Историко-филологические науки. 2014. № 1 (17). С. 94–102.

*Тухтина Н.В.* Об этническом составе населения бассейна р. Шексны в X–XIII вв. // Труды ГИМ. Вып. 40. М.: ГИМ, 1966. С. 120–140.

*Федоров-Давыдов Г.А.* Кочевники Восточной Европы под властью золотоордынских ханов. М.: Издательство МГУ, 1966. 276 с.

*Фехнер М.В.* Изделия косторезного ремесла // Ярославское Поволжье в IX–XI вв. М.: ГИМ, Ярославский музей-заповедник, 1963. С. 39–42.

*Фехнер М.В.* Шейные гривны // Очерки по истории русской деревни X–XIII вв. Труды ГИМ. Вып. 43. М.: Советская Россия, 1967. С. 55–87.

*Филоненко В.И.* Отчет о командировке в Бирский уезд к язычникам-инородцам // Адрес-календарь Уфимской губернии на 1914 год. Уфа, 1914. 36 с.

Финно-угры и балты в эпоху средневековья // Археология СССР / Отв. ред. В.В. Седов. М.: Наука, 1987. 510 с.

*Халиков А.Х., Безухова Е.А.* Материалы к древней истории Поветлужья (археологические исследования в Ветлужском районе Горьковской области в 1957 году). Горький: Горьковский государственный историко-архитектурный музей-заповедник, 1960. 60 с.

*Хвоцинская Н.В.* Финны на западе Новгородской земли / Труды ИИМК РАН. Т. 6. СПб.: Дмитрий Буланин, 2004. 428 с.

*Чагин Г.Н.* Культ предков уральских марийцев в XIX–XX вв. // Археология и этнография Среднего Приуралья. Вып.1. Березняки: Типография купца Тарасова, 2001. С. 162–167.

*Шитова С.Н.* Народное искусство: войлоки, ковры и ткани у южных башкир: Этнографические очерки. Уфа: Китап, 2006. 200 с.

*Шлыгина Н.В.* Архаические формы женской одежды води и ижоры // Древняя одежда народов Восточной Европы. Материалы к историко-этнографическому атласу / Отв. ред. М.Г. Рабинович. М: Наука, 1986. С. 208–228.

*Щапова Ю.Л.* Стекланные бусы Новгорода // Труды Новгородской археологической экспедиции. Том I. Материалы и исследования по археологии СССР / Под ред. А.В. Арциховского и Б.А. Колчина. М.: Издательство Академии наук СССР, 1956. С. 165–179.

*Эрдели Иштван.* Об археологической культуре древних венгров конца IX – первой половины X в. н.э. // Проблемы археологии и древней истории угров / Отв.ред. А.П. Смирнов, В.Н. Чернецов, И.Ф. Эрдели. М.: Наука, 1972. С. 128–144.

*Юшко А.А.* Раскопки кургана XI–XII вв. у с. Покров Московской области // КСИА. Вып. 110, 1967. С. 48–53.

*Яковлев Г.* Религиозные обряды черемис. Казань: Православное миссионерское общество. 1887. 88 с.

*Ястребов В.Н.* Лядинский и Томниковский могильники Тамбовской губернии / МАР. Вып. 10. Типография И.Н. Скороходова, Надеждинская, 43., 1893. 88 с. + илл.



**СОКРАЩЕНИЯ**

- АН РТ – Академия наук Республики Татарстан  
АСГЭ – Археологический сборник Государственного Эрмитажа  
АЭМК – Археология, этнография Марийского края  
ВАУ – Вопросы археологии Урала  
ВГПУ – Вологодский государственный педагогический университет  
БГПУ – Башкирский государственный педагогический университет  
ГИМ – Государственный исторический музей  
ИАК – Известия археологической комиссии  
ИА РАН – Институт археологии Российской Академии наук  
ИИМК – Институт истории материальной культуры  
ИКМ – Историко-краеведческий музей  
ИПК – Издательско-полиграфический комбинат  
КСИА – Краткие сообщения Института археологии  
КСИИМК – Краткие сообщения Института истории материальной культуры  
МАЕСВ – Материалы по археологии Европейского Северо-Востока  
МГУ – Московский государственный университет  
МарГУ – Марийский государственный университет  
МарНИИ, МарНИИЯЛИ – Марийский научно-исследовательский институт языка, литературы и истории им. В.М. Васильева при Правительстве Республики Марий Эл  
МАЭ, МарАЭ – Марийская археологическая экспедиция  
МАЭ РАН – Музей антропологии и этнографии им. Петра Великого (Кунсткамера) Российской Академии наук  
МИА – Материалы и исследования по археологии СССР  
МФМПСИ - Московский психолого-социальный институт, филиал в г. Муроме.  
НГУ – Новосибирский государственный университет  
НРФ – Научный рукописный фонд  
ПГКМ – Пензенский Государственный краеведческий музей  
ПГПУ – Пермский государственный педагогический университет  
ПГУ – Педагогический государственный университет  
РА – Российская археология  
РГНФ – Российский гуманитарный научный фонд  
СА – Советская археология  
САИ – Свод археологических источников  
СССР – Союз советских социалистических республик  
СЭ – Советская этнография  
УдГУ – Удмуртский Государственный университет  
УИИЯЛ – Удмуртский институт истории, языка, литературы  
УрО РАН, УрОАН СССР – Уральское отделение Российской Академии наук  
УРСС – Российское издательство учебной научной литературы научной литературы